

TRIBUNAL ADMINISTRATIVO DE BOLÍVAR
TRASLADO
(Artículo 110 C. G. P.)

SIGCMA

Cartagena de Indias D. T. y C., 27 DE JULIO DE 2023

| | |
|---------------------------|---|
| Medio de control | REPARACIÓN DIRECTA |
| Radicado | NO. 13-001-23-33-000-2015-00124-00 |
| Demandante | ÁLVARO MARTÍNEZ GÓMEZ Y OTROS |
| Demandado | NACIÓN – MINISTERIO DE DEFENSA NACIONAL – MINISTERIO DE JUSTICIA Y DEL DERECHO – POLICÍA NACIONAL – FISCALÍA GENERAL DE LA NACIÓN – DIRECCIÓN NACIONAL DE ESTUPEFACIENTES Y RAMA JUDICIAL |
| Magistrado Ponente | JEAN PAUL VÁSQUEZ GÓMEZ |

DANDO CUMPLIMIENTO A LO ORDENADO, SE CORRE TRASLADO POR EL TÉRMINO LEGAL DE TRES (03) DÍAS A LAS PARTES Y AL MINISTERIO PÚBLICO, DE LAS PRUEBAS APORTADAS

(Expediente Digital -26DictamenPericialDemandante – 26RptaAeronauticaCivil)

(VER ANEXO)

EMPIEZA EL TRASLADO: 28 DE JULIO DE 2023, A LAS 8:00 A.M.

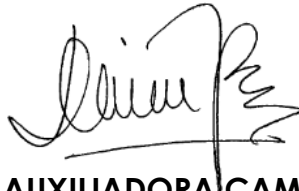

DENISE AUXILIADORA CAMPO PÉREZ
SECRETARIA GENERAL

VENCE EL TRASLADO: 01 DE AGOSTO DE 2023, A LAS 5:00 P.M.



DENISE AUXILIADORA CAMPO PÉREZ
SECRETARIA GENERAL

Centro Avenida Venezuela, Calle 33 No. 8-25 Edificio Nacional-Primer Piso

E-Mail: desta06bol@notificacionesrj.gov.co

Teléfono: 6642718

Despacho 07 Tribunal Administrativo - Bolivar- Cartagena

De: Alvita Sánchez A. <alvitasanchez@hotmail.com>
Enviado el: viernes, 02 de julio de 2021 3:44 p.m.
Para: Despacho 07 Tribunal Administrativo - Bolivar- Cartagena
Asunto: ALLEGO DICTAMEN PERICIAL REPARACION DIRECTA 2015-00124
Datos adjuntos: AVALUO FINAL LUCRO CESANCE ALVARO MARTINEZ GOMEZ.pdf; ANEXO IDONEIDAD DEL AVALUADOR - AV 2021-1413 (2).pdf

Bucaramanga (Santander)), julio 2 de 2021

Honorable Magistrado
JEAN PAUL VASQUEZ GOMEZ
Tribunal Administrativo de Bolívar
E. S. D.

ASUNTO: ALLEGO DICTAMEN PERICIAL

REF:
MEDIO DE CONTROL: REPARACION DIRECTA
DEMANDANTE: ALVARO ANDRES MARTINEZ Y OTROS
DEMANDADO: MIN DEFENSA- POLICIA NACIONAL Y OTROS
RADICADO: 13-001-23-33-000-2015-00124-00

Respetuoso saludo,

Por medio del presente, allego DICTAMEN PERICIAL realizado por el perito evaluador LUIS ALBERTO ORREGO USUGA profesional **Administrador de Empresas T.P. N° 29903** Res. 8667 del 31/01/2.006 Ministerio de Comercio Industria y Turismo. **Inscrito en la Cámara de Comercio de Bucaramanga** Según Matricula 122031 del 25/05/2.005, **Registro Abierto de Avaluadores – (RAA)** Código: AVAL-8338789 Del 14 /02 / 2.018, **Registro Nacional de Avaluadores R.N.A 3869** del 31/10/2.017, correspondiente al requerimiento judicial del Honorable Magistrado en el proceso de la referencia, según audiencia de fecha 17 de junio de 2021 – Prueba Decretada: “TASAR LOS INGRESOS DE UN PILOTO COMERCIAL EN EL LAPSO DE 1990 A 1995 Y ENTRE EL AÑO 2000 AL 2012, Y HACER EL CÁLCULO DE LO DEJADO DE PERCIBIR POR EL **SEÑOR ÁLVARO MARTINEZ GOMEZ**, DURANTE ESE TIEMPO, SUMA QUE DEBE SER ACTUALIZADA.”. A su vez allego certificaciones, experiencia e idoneidad del perito en dos archivos PDF.

ANEXO:

1. Archivo PDF AVALUO FINAL LUCRO CESANTE – ALVARO MARTINEZ GOMEZ en veintiún (21) folios.
2. Archivo PDF IDONEIDAD Y EXPERIENCIA AVALUADOR en veintiún (21) folios.

Atentamente,

ALVA STELLA SANCHEZ ACELAS
c.c 63.517.168 de Bucaramanga
T.P 181.111 del C.S de la J
e-mail: alvitasanchez@hotmail.com
Abogada apoderada de los demandantes

Floridablanca, Junio 28 de 2021.

Señor (A):

TRIBUNAL ADMINISTRATIVO DE BOLÍVAR – CARTAGENA

Radicado: 13-001-23-33-000-2015-00124-00
Medio de control: REPARACION DIRECTA
Demandante: ALVARO MARTINEZ GOMEZ Y OTROS
Demandado: NACION – MINISTERIO DE DEFENSA NACIONAL Y OTROS
Magistrado Ponente: DR. JEAN PAUL VÁSQUEZ GÓMEZ

LUIS ALBERTO ORREGO ÚSUGA, identificado como aparece al pie de mi respectiva firma, en mi calidad de **Perito Avaluador RAA y RNA**, comedidamente me permito rendir el experticio para el cual fui encargado **ÁLVARO MARTÍNEZ GÓMEZ** y presento en los siguientes términos:

Informe Pericial del Valor Razonable: DEL LUCRO CESANTE Y TASAR LOS INGRESOS DE UN PILOTO COMERCIAL EN EL LAPSO DE 1990 A 1995 Y ENTRE EL AÑO 2000 AL 2012, Y HACER EL CÁLCULO DE LO DEJADO DE PERCIBIR POR EL SEÑOR ÁLVARO MARTINEZ GOMEZ, DURANTE ESE TIEMPO, SUMA QUE DEBE SER ACTUALIZADA, el cual consta de: 10 Folios.

Cordialmente,

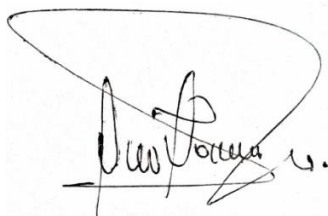

Admr. LUIS ALBERTO ORREGO USUGA.

- ✓ **Registro Abierto de Avaluadores – (RAA)**
Código: AVAL-8338789 Del 14 /02 / 2.018
- ✓ **Registro Nacional de Avaluadores**
R.N.A 3869 del 31/10/2.017
- ✓ **Certificado de Aptitud Ocupacional Técnico Laboral por Competencias en Avalúos.**
Avaluador en toda las Categorías:
Decreto 556 del 14 de Marzo de 2014;
1, 2, 3, 4, 5, 6, 7, 8, 9, 10, 11, 12 y 13.
- ✓ **Administrador de Empresas T.P. N° 29903.**
Res. 8667 del 31/01/2.006
Ministerio de Comercio Industria y Turismo.
- ✓ **Inscrito en la Cámara de Comercio de Bucaramanga**
Según Matricula 122031 del 25/05/2.005

- Anexo:** **Fotocopia Cedula Ciudadanía** – Perito Avaluador, Luis Alberto Orrego Úsuga.
- **Fotocopia T.P. N° 29903** – Admr. de Empresas, Min Comercio, Industria y Turismo.
 - **Fotocopia Tarjetas** - Perito Avaluador R.N.A. **3869** - Urbano, Rural y Especiales.
 - **Fotocopia Registro Abierto de Avaluadores (RAA) – AVAL-8338789 (4 Folios).**
 - **Minutas de Vuelos ... PILOTO, ÁLVARO MARTÍNEZ GÓMEZ**
 - **CAMARA DE COMERCIO - AEROEXPRESOS LIMITADA NIT: 800060825**

| | | |
|--------|------|-------------|
| AV HRC | DYLC | 2021 – 1413 |
|--------|------|-------------|

AVALÚO COMERCIAL CATEGORÍA
(13); INTANGIBLES ESPECIALES
(LUCRO CESANTE DE INDEMNIZACIÓN Y CÁLCULOS COMPENSATORIOS)



AVALÚOS
HRC ORREGO

315 8382700 – 300 4414666

VALOR RAZONABLE “LUCRO CESANTE DE LOS INGRESOS DE UN PILOTO COMERCIAL Y EL CÁLCULO DE LO DEJADO DE PERCIBIR” POR EL SEÑOR ÁLVARO MARTÍNEZ GÓMEZ

AVALÚO COMERCIAL CATEGORÍA (13); INTANGIBLES ESPECIALES

(LUCRO CESANTE DE INDEMNIZACIÓN Y CÁLCULOS COMPENSATORIOS)

**VALOR RAZONABLE “LUCRO CESANTE DE LOS INGRESOS
DE UN PILOTO COMERCIAL Y EL CÁLCULO DE LO DEJADO DE
PERCIBIR” POR EL SEÑOR ÁLVARO MARTÍNEZ GÓMEZ**

Señor (a):

**TRIBUNAL ADMINISTRATIVO DE
BOLÍVAR – CARTAGENA**

Radicado: 13-001-23-33-000-2015-00124-00
Medio de control: REPARACION DIRECTA
Demandante: ALVARO MARTINEZ GOMEZ Y OTROS
Demandado: NACION – MINISTERIO DE DEFENSA NACIONAL
Y OTROS
Magistrado Ponente: DR. JEAN PAUL VÁSQUEZ GÓMEZ

Presentado por:

Perito Avaluador Profesional

Admr. LUIS ALBERTO ORREGO USUGA.

- ✓ **Registro Abierto de Avaluadores – (RAA)**
Código: AVAL-8338789 Del 14 /02 / 2.018
- ✓ **Registro Nacional de Avaluadores**
R.N.A 3869 del 31/10/2.017
- ✓ **Certificado de Aptitud Ocupacional Técnico
Laboral por Competencias en Avalúos.**
Avaluador en toda las Categorías:
Decreto 556 del 14 de Marzo de 2014;
1, 2, 3, 4, 5, 6, 7, 8, 9, 10, 11, 12 y 13.
- ✓ **Administrador de Empresas T.P. N° 29903.**
Res. 8667 del 31/01/2.006
Ministerio de Comercio Industria y Turismo.
- ✓ **Inscrito en la Cámara de Comercio de Bucaramanga**
Según Matricula 122031 del 25/05/2.005

CALLE 6 N° 12 – 26 / 28 APTO 603 CASCO ANTIGUO.
Teléfonos: 300 4414666 - 315 8382700.
Floridablanca - Santander – Colombia.

Floridablanca, Junio 28 de 2.021

SÍNTESIS DEL AVALÚO REALIZADO

VALOR RAZONABLE “LUCRO CESANTE DE LOS INGRESOS DE UN PILOTO COMERCIAL Y EL CÁLCULO DE LO DEJADO DE PERCIBIR” POR EL SEÑOR ÁLVARO MARTÍNEZ GÓMEZ

| | |
|--------------------------------------|---|
| BASES DE LA VALUACIÓN | CATEGORÍA (13) INTANGIBLES ESPECIALES - DECRETO 556 DEL 14 DE MARZO DE 2014. ALCANCE: DAÑO EMERGENTE, LUCRO CESANTE, DAÑO MORAL, SERVIDUMBRES, DERECHOS HERENCIALES Y LITIGIOSOS, DEMÁS DERECHOS DE INDEMNIZACIÓN, CÁLCULOS COMPENSATORIOS, CUALQUIER OTRO DERECHO NO CONTEMPLADO, CON EL OBJETO DE ESTABLECER EL VALOR RAZONABLE DE UNA INDEMNIZACIÓN EN EL MERCADO ACTUAL. |
| CLASE DE AVALÚO | LUCRO CESANTE – PILOTO COMERCIAL. |
| OBJETO DE LA VALUACIÓN: | VALOR RAZONABLE LUCRO CESANTE, TASAR LOS INGRESOS DE UN PILOTO COMERCIAL EN EL LAPSO DE 1990 A 1995 Y ENTRE EL AÑO 2000 AL 2012, Y HACER EL CÁLCULO DE LO DEJADO DE PERCIBIR POR EL SEÑOR ÁLVARO MARTINEZ GOMEZ , DURANTE ESE TIEMPO, SUMA QUE DEBE SER ACTUALIZADA. |
| ESTRATO | NO APLICA. |
| SOLICITANTE | TRIBUNAL ADMINISTRATIVO DE BOLÍVAR - CARTAGENA RADICADO: 13001233300020150012400 |
| DESTINATARIO DE LA VALUACIÓN: | TRIBUNAL ADMINISTRATIVO DE BOLÍVAR - CARTAGENA RADICADO: 13001233300020150012400 |
| AVALUADOR | LUIS ALBERTO ORREGO USUGA R.A.A. CÓDIGO: AVAL-8338789 DEL 14/02/2018 R.N.A. NUMERO: 3869 DEL 31/10/2017 |
| FECHA DE INFORME | JUNIO 28 DE 2.021 |
| DOCUMENTOS | 1. PERITAZGO REQUERIDO POR EL JUEZ. 2. CERTIFICADO DE INGRESOS EASY FLY. |
| REFERENCIA NORMATIVA | El presente avalúo está conforme a la “ LEY NÚMERO 1673 DEL 19 DE JULIO DE 2013 DEL CONGRESO DE COLOMBIA ”, por medio de la cual se crea el Estatuto de la Actividad de la Valuación y se dictan otras disposiciones. Artículo 5 – Inscrito en toda las Categorías: Numeral 1, 2, 3, 4, 5, 6, 7, 8, 9, 10, 11, 12 y 13 del Decreto 556 del 14 de Marzo de 2014 - Categorías en las que los Avaluadores pueden inscribirse en el Registro Abierto de Avaluadores. Para efectos de la inscripción en el RAA, los Avaluadores podrán inscribirse en una o más categorías o especialidades señaladas, de acuerdo con los conocimientos específicos requeridos por la Ley, aplicados a los alcances" establecidos para cada categoría de bienes a avaluar," debidamente acreditados, de conformidad con lo previsto en el artículo 60 de la Ley 1673 de 2013 y en el presente Decreto. |

| | |
|---------------------------------|---|
| REFERENCIA NORMATIVA | <p>Procedencia del Código General del Proceso Artículo 226: La prueba pericial es procedente para verificar hechos que interesen al proceso y requieran especiales conocimientos científicos, técnicos o artísticos. Todo dictamen se rendirá por un perito.</p> <p>El perito deberá manifestar bajo juramento que se entiende prestado por la firma del dictamen que su opinión es independiente y corresponde a su real convicción profesional. El dictamen deberá acompañarse de los documentos que le sirven de fundamento y de aquellos que acrediten la idoneidad y la experiencia del perito. Todo dictamen debe ser claro, preciso, exhaustivo y detallado; en él se explicarán los exámenes, métodos, experimentos e investigaciones efectuadas, lo mismo que los fundamentos técnicos, científicos o artísticos de sus conclusiones.</p> |
|---------------------------------|---|

**INFORME TECNICO DEL AVALUO “LUCRO CESANTE
DE LOS INGRESOS DE UN PILOTO COMERCIAL
Y EL CÁLCULO DE LO DEJADO DE PERCIBIR”**

1. INFORMACIÓN GENERAL.

AVALÚO PARA DETERMINAR EL VALOR RAZONABLE DEL LUCRO CESANTE, **CATEGORÍA (13)** INTANGIBLES ESPECIALES - DECRETO 556 DEL 14 DE MARZO DE 2014.

ALCANCE: DAÑO EMERGENTE, LUCRO CESANTE, DAÑO MORAL, SERVIDUMBRES, DERECHOS HERENCIALES Y LITIGIOSOS, DEMÁS DERECHOS DE INDEMNIZACIÓN, CÁLCULOS COMPENSATORIOS, CUALQUIER OTRO DERECHO NO CONTEMPLADO, CON EL OBJETO DE ESTABLECER EL VALOR RAZONABLE DE UNA INDEMNIZACIÓN EN EL MERCADO ACTUAL, CON RESPECTO AL MERCADO, OFERTA Y DEMANDA DE MAQUINARIA FIJA Y EQUIPOS DE IGUALES CARACTERÍSTICAS O SUSTITUTOS.

PARA EL CASO EN ESPECIFICO TASAR LOS INGRESOS DE UN PILOTO COMERCIAL EN EL LAPSO DE 1990 A 1995 Y ENTRE EL AÑO 2000 AL 2012, Y HACER EL CÁLCULO DE LO DEJADO DE PERCIBIR POR EL SEÑOR “ÁLVARO MARTINEZ GOMEZ”, DURANTE ESE TIEMPO, SUMA QUE DEBE SER ACTUALIZADA.

1.1. Salario promedio Pilotos en Colombia

Los salarios de los pilotos en Avianca son diversos dependiendo el rango y el cargo. Sin embargo, **un copiloto puede devengar entre \$7 millones y \$13 millones, mientras que los pilotos, entre \$13 millones y \$15 millones.** Frente a los capitanes, **los márgenes pueden ir desde \$17 millones hasta \$22,5 millones en la aerolínea.** Estas cifras no son exactas, pues dependen de otras variables, sin embargo, dan una idea sobre el salario mensual de los aviadores..

En las **demás aerolíneas** en este cargo los aviadores duran hasta 2 años, devengando un salario promedio de 4 a 6 millones de pesos colombianos mensuales, en este tiempo, logran adquirir entre 1000 a 1500 horas de **vuelo** y luego son ascendidos a copilotos “normales” de la compañía, Durante esta etapa el sueldo promedio varia entre 5 a 10 millones de pesos, adquiriendo de 1500 a 5000 o más horas de vuelo.

Aunque claramente se reconoce el riesgo, la disponibilidad y todo lo demas. En el caso de un copiloto su salario es algo cercano a los \$12 millones, mientras el de un piloto alcanza los \$20 millones.

En Colombia, el sueldo promedio de un comandante o capitán en Avianca es de 125.000 dólares americanos al año. El primer oficial o capitán en segundo rango gana 70.000 dólares americanos. El capitán en oficio gana entre 20.000 y 50.000 dólares americanos dependiendo su experiencia.

Un estudio de ATAC de 2013, y que aún está vigente con base en salarios mínimos, estableció que el ingreso mensual de un comandante de aeronave era de 27 salarios, mientras un copiloto devengaba 14.

Los pilotos de aeronaves y afines controlan el funcionamiento de equipo mecánico, eléctrico y electrónico, con el fin de navegar y pilotear aviones para el transporte de pasajeros, carga y correo y realizar las actividades necesarias previas o durante el vuelo.

NOTA DEL AVALUADOR: EL ESTUDIO ARROJA QUE LOS PROMEDIOS DE LOS PILOTOS DE AERONAVES COMERCIALES DE LAS DEMAS AEROLINEAS ES MAS BAJA QUE LAS PILOTOS DE AVIANCA, CASO POR EL CUAL SE TOMA EL PROMEDIO DE PILOTOS DE AERONAVES DE COMPAÑIAS COMERCIALES DIFERENTES A AVIANCA. POR NORMA GENERAL EL PROMEDIO SALARIAL DE PILOTOS COMERCIALES ES CONSTANTE ENTRE 10 Y 15 SMMLV MENSUALES. PARA EL CASO DEL CALCULO ARITMETICO SE ESTIMA EN UN PROMEDIO DE 10 SMMLV.

**INGRESOS DE UN PILOTO COMERCIAL
 EN EL LAPSO DE (2000 A 2012)**

| AÑO | SALARIO BASICO | (%) ANUAL | SALARIO MENSUAL (PILOTO) | SALARIO ANUAL | DEJADO DE PERCIBIR |
|---|----------------|-----------|--------------------------|------------------|-----------------------|
| 2012 | \$ 566.700 | 5,80% | \$ 5.667.000 | \$ 68.004.000,00 | \$ 68.004.000 |
| 2011 | \$ 535.600 | 4,00% | \$ 5.356.000 | \$ 64.272.000,00 | \$ 67.999.776 |
| 2010 | \$ 515.000 | 3,60% | \$ 5.150.000 | \$ 61.800.000,00 | \$ 67.999.776 |
| 2009 | \$ 496.900 | 7,70% | \$ 4.969.000 | \$ 59.628.000,00 | \$ 67.971.836 |
| 2008 | \$ 461.500 | 6,40% | \$ 4.615.000 | \$ 55.380.000,00 | \$ 67.990.372 |
| 2007 | \$ 433.700 | 6,30% | \$ 4.337.000 | \$ 52.044.000,00 | \$ 67.984.007 |
| 2006 | \$ 408.000 | 6,90% | \$ 4.080.000 | \$ 48.960.000,00 | \$ 67.984.634 |
| 2005 | \$ 381.500 | 6,60% | \$ 3.815.000 | \$ 45.780.000,00 | \$ 67.955.224 |
| 2004 | \$ 358.000 | 7,80% | \$ 3.580.000 | \$ 42.960.000,00 | \$ 67.978.024 |
| 2003 | \$ 332.000 | 7,40% | \$ 3.320.000 | \$ 39.840.000,00 | \$ 63.571.830 |
| 2002 | \$ 309.000 | 8,00% | \$ 3.090.000 | \$ 37.080.000,00 | \$ 67.930.848 |
| 2001 | \$ 286.000 | 10,00% | \$ 2.860.000 | \$ 34.320.000,00 | \$ 67.904.467 |
| 2000 | \$ 260.100 | 10,00% | \$ 2.601.000 | \$ 31.212.000,00 | \$ 59.225.004 |
| INGRESOS DEJADOS DE PERCIBIR (2000 A 2012) | | | | | \$ 870.499.798 |

VALOR RAZONABLE DEJADO DE PERCIBIR AÑOS 2000 A 2012: OCHOCIENTOS SETENTA MILLONES CUATROCIENTOS NOVENTA Y NUEVE MIL SETECIENTOS NOVENTA Y OCHO PESOS M/CTE (**\$870.499.798**).

**INGRESOS DE UN PILOTO COMERCIAL
 EN EL LAPSO DE (1990 A 1995)**

| AÑO | SALARIO BASICO | (%) ANUAL | SALARIO MENSUAL (PILOTO) | SALARIO ANUAL | DEJADO DE PERCIBIR |
|---|----------------|-----------|--------------------------|------------------|----------------------|
| 1995 | \$ 118.934 | 20,50% | \$ 1.189.340,00 | \$ 14.272.080,00 | \$ 14.272.080 |
| 1994 | \$ 98.700 | 21,10% | \$ 987.000,00 | \$ 11.844.000,00 | \$ 14.272.020 |
| 1993 | \$ 81.510 | 25,00% | \$ 815.100,00 | \$ 9.781.200,00 | \$ 14.273.265 |
| 1992 | \$ 65.190 | 26,10% | \$ 651.900,00 | \$ 7.822.800,00 | \$ 14.269.325 |
| 1991 | \$ 51.716 | 26,10% | \$ 517.160,00 | \$ 6.205.920,00 | \$ 14.274.551 |
| 1990 | \$ 41.025 | 26,00% | \$ 410.250,00 | \$ 4.923.000,00 | \$ 11.323.689 |
| INGRESOS DEJADOS DE PERCIBIR (1990 A 1995) | | | | | \$ 82.684.930 |

VALOR RAZONABLE DEJADO DE PERCIBIR AÑOS 1990 A 1995: OCHENTA Y DOS MILLONES SEISCIENTOS OCHENTA Y CUATRO MIL NOVECIENTOS TREINTA PESOS M/CTE (**\$82.684.930**).

Bases de la Valuación: Las características técnicas se toman de la observación personal del valuador, de acuerdo con el conocimiento y todos los conceptos en este avalúo son demostrables, por lo tanto, está prohibida la reproducción total o parcial, sin la aprobación escrita del Avaluador. Lo anterior significa que el valuador no puede ser requerido para dar testimonio, ni ser llamado a juicio por razón de este avalúo, exceptuando arreglos previos por las partes. Pues este es llevado a cabo conforme a los procedimientos establecidos en los códigos de ética, normas y comportamientos del Avaluador.

2. VALOR LUCRO CESANTE

El **lucro cesante** es un daño patrimonial que consiste en la ganancia que se ha dejado de obtener como consecuencia de un acto ilegal, el incumplimiento de un contrato o un daño ocasionado por un tercero.

El lucro cesante hace referencia al lucro, al dinero, a la ganancia, a la renta que una persona deja de percibir como consecuencia del perjuicio o daño que se le ha causado. Si una persona no hubiera sufrido de un daño o perjuicio, se hubiera seguido lucrando sin problemas, lucro que se pierde, que cesa por culpa del daño o del perjuicio, y por supuesto que el responsable será quien causó el daño y el perjuicio, y en algunos casos tendrá que indemnizar a la víctima del daño o perjuicio.

**VALOR RAZONABLE LUCRO CESANTE
 (AÑO 2000 HASTA 2012)**

| AÑO | VALOR DEJADO DE PERCIBIR | INCREMENTO (%) ANUAL | VALOR TOTAL |
|------|--------------------------|----------------------|------------------|
| 2012 | \$ 870.499.798 | | \$ 870.499.798 |
| 2013 | | 4,02 | \$ 905.493.890 |
| 2014 | | 4,50 | \$ 946.241.115 |
| 2015 | | 4,60 | \$ 989.768.206 |
| 2016 | | 7,00 | \$ 1.059.051.980 |
| 2017 | | 7,00 | \$ 1.133.185.618 |

AVALÚOS / LUIS ALBERTO ORREGO USUGA
REGISTRO ABIERTO DE AVALUADORES (R.A.A.)
AVAL-8338789 Ley 1673 / 2013 - Decreto 556 / 2014

Inscrito en la Cámara de Comercio de Bucaramanga Matricula # 122031 del 25/05/2.005



| | | | |
|--------------|--|------|-------------------------|
| 2018 | | 5,90 | \$ 1.200.043.569 |
| 2019 | | 6,00 | \$ 1.272.046.183 |
| 2020 | | 6,00 | \$ 1.348.368.953 |
| 2021 | | 3,50 | \$ 1.395.561.866 |
| TOTAL | | | \$ 1.395.561.866 |

VALOR RAZONABLE LUCRO CESANTE (AÑO 2000 HASTA 2012): MIL TRECIENTOS NOVENTA Y CINCO MILLONES QUINIENTOS SESENTA Y UN MIL OCHOCIENTOS SESENTA Y SEIS PESOS M/CTE (**\$1.395.561.866**).

VALOR RAZONABLE LUCRO CESANTE
(AÑO 1990 HASTA 1995)

| AÑO | VALOR DEJADO DE PERCIBIR | INCREMENTO (%) ANUAL | VALOR TOTAL |
|--------------|--------------------------|----------------------|-----------------------|
| 1995 | \$ 82.684.930 | | \$ 82.684.930 |
| 1996 | | 19,50 | \$ 98.808.491 |
| 1997 | | 21,00 | \$ 119.558.275 |
| 1998 | | 18,50 | \$ 141.676.556 |
| 1999 | | 16,00 | \$ 164.344.805 |
| 2000 | | 10,00 | \$ 180.779.286 |
| 2001 | | 10,00 | \$ 198.857.215 |
| 2002 | | 8,00 | \$ 214.765.792 |
| 2003 | | 7,40 | \$ 230.658.461 |
| 2004 | | 7,80 | \$ 248.649.821 |
| 2005 | | 6,60 | \$ 265.060.709 |
| 2006 | | 6,90 | \$ 283.349.898 |
| 2007 | | 6,30 | \$ 301.200.942 |
| 2008 | | 6,40 | \$ 320.477.802 |
| 2009 | | 7,70 | \$ 345.154.593 |
| 2010 | | 3,60 | \$ 357.580.158 |
| 2011 | | 4,00 | \$ 371.883.364 |
| 2012 | | 5,80 | \$ 393.452.599 |
| 2013 | | 4,02 | \$ 409.269.394 |
| 2014 | | 4,50 | \$ 427.686.517 |
| 2015 | | 4,60 | \$ 447.360.097 |
| 2016 | | 7,00 | \$ 478.675.304 |
| 2017 | | 7,00 | \$ 512.182.575 |
| 2018 | | 5,90 | \$ 542.401.347 |
| 2019 | | 6,00 | \$ 574.945.428 |
| 2020 | | 6,00 | \$ 609.442.154 |
| 2021 | | 3,50 | \$ 630.772.629 |
| TOTAL | | | \$ 630.772.629 |

VALOR RAZONABLE LUCRO CESANTE (AÑO 1990 HASTA 1995): SEISCIENTOS TREINTA MILLONES SETECIENTOS SETENTA Y DOS MIL SEISCIENTOS VEINTINUEVE PESOS M/CTE (**\$630.722.629**).

3. MARCO JURIDICOS

- ❖ **Solicitante:** TRIBUNAL ADMINISTRATIVO DE BOLÍVAR – CARTAGENA - RADICADO: 13001233300020150012400.
- ❖ **Objeto de la Valuación:** VALOR RAZONABLE LUCRO CESANTE, TASAR LOS INGRESOS DE UN PILOTO COMERCIAL EN EL LAPSO DE 1990 A 1995 Y ENTRE EL AÑO 2000 AL 2012, Y HACER EL CÁLCULO DE LO DEJADO DE PERCIBIR POR EL SEÑOR ÁLVARO MARTINEZ GOMEZ, DURANTE ESE TIEMPO, SUMA QUE DEBE SER ACTUALIZADA.
- ❖ **Destinatario de la Valuación:** TRIBUNAL ADMINISTRATIVO DE BOLÍVAR – CARTAGENA - RADICADO: 13001233300020150012400.

3.1. Observaciones:

El presente documento se elaboró a partir de “Acuerdo al esquema EQ/DC/01” y de la Norma Técnica Sectorial NTS I 01, enmarcada y contextualizada de las Normas Internacionales de Valuación del IVSC al entorno Colombiano, y regulada por El Instituto Colombiano de Normas Técnicas y Certificación, ICONTEC, según Decreto 2269 de 1993 del Ministerio de Desarrollo Económico y la “LEY NÚMERO 1673 DEL 19 DE JULIO DE 2013 DEL CONGRESO DE COLOMBIA”, por medio de la cual se crea el Estatuto de la Actividad de la Valuación y se dictan otras disposiciones.

CATEGORÍA (13) INTANGIBLES ESPECIALES - DECRETO 556 DEL 14 DE MARZO DE 2014.

ALCANCE: DAÑO EMERGENTE, LUCRO CESANTE, DAÑO MORAL, SERVIDUMBRES, DERECHOS HERENCIALES Y LITIGIOSOS, DEMÁS DERECHOS DE INDEMNIZACIÓN, CÁLCULOS COMPENSATORIOS, CUALQUIER OTRO DERECHO NO CONTEMPLADO, CON EL OBJETO DE ESTABLECER EL VALOR RAZONABLE DE UNA INDEMNIZACIÓN EN EL MERCADO ACTUAL.

PARA HALLAR EL VALOR RAZONABLE LUCRO CESANTE, TASAR LOS INGRESOS DE UN PILOTO COMERCIAL EN EL LAPSO DE 1990 A 1995 Y ENTRE EL AÑO 2000 AL 2012, Y HACER EL CÁLCULO DE LO DEJADO DE PERCIBIR POR EL SEÑOR ÁLVARO MARTINEZ GOMEZ, DURANTE ESE TIEMPO, SUMA QUE DEBE SER ACTUALIZADA

No se hace estudio de títulos, el anterior no hace parte del dictamen de un Avalúo.

4. POLÍTICAS (CRITERIOS) PARA LA DETERMINACIÓN DEL AVALUÓ.

Por reglamento un Piloto Comercial Lic. PCA, su límite de horas Mensuales son 90 horas, es decir Aprox. 800 a 1000 por año. En el Registro para 1984, Tiene 2056 horas, certificadas. Es decir, para el año 2000 por trayectoria serían otras 2000 o 3000 horas. Lo que indica que el Piloto **ÁLVARO MARTÍNEZ GÓMEZ**, tiene 5000 Horas para el año 1989, cuando lo Inhabilitaron.

4.1. Metodología:

Artículo 1, Resolución 620 IGAC 23/09/2008 - Método de comparación o de mercado. Es la técnica valuatoria que busca establecer el valor comercial del bien, a partir del estudio de las ofertas o transacciones recientes, de bienes semejantes y comparables al del objeto de avalúo. Tales ofertas o transacciones deberán ser clasificadas, analizadas e interpretadas para llegar a la estimación del valor comercial.

4.2. Valor Razonable: VALOR DE LA DEMANDA ACTUALIZADA.

| ITEM | | | VALOR |
|--------------------------------------|--|--|-------------------------|
| LUCRO CESANTE (1990 A 1995) | | | \$ 630.772.629 |
| LUCRO CESANTE (2000 A 2012) | | | \$ 1.395.561.886 |
| | | | |
| VALOR RAZONABLE DE LA DEMANDA | | | \$ 2.026.334.515 |

VALOR RAZONABLE DE LA DEMANDA: DOS MIL VEINTISÉIS MILLONES TRECIENTOS TREINTA Y CUATRO MIL QUINIENTOS QUINCE PESOS M/CTE (\$**2.026.334.515**).

4.3. Responsabilidades del Avaluador:

RESPONSABILIDAD DEL VALUADOR
¿QUÉ ES UN AVALÚO?
“Decreto 1420 de 1998 – Artículo 2º.”

Certifico no tener ningún interés financiero ni de otra índole en el inmueble avaluado, ni vínculos de naturaleza alguna con sus propietarios, más allá de los derivados de la contratación de mis servicios profesionales.

“Se entiende por valor comercial de un inmueble el precio más probable por el cual éste se transaría en un mercado donde el comprador y el vendedor actuarían libremente, con el conocimiento de las condiciones físicas y jurídicas que afectan el bien”.

- ✓ El valuador no será responsable por aspectos de naturaleza legal que afecten el bien inmueble, a la propiedad valuada o el título de la misma (Certificado de tradición, Escritura, Auto, etcétera).
- ✓ El Perito Valuador no revelara información sobre la valuación a nadie distinto de la persona natural o jurídica que solicito el avalúo y solo lo hará con autorización escrita de esta, salvo que sea solicitado formalmente por una autoridad competente.
- ✓ El presente informe es propiedad del Avaluador y por ende está prohibida su reproducción parcial o total o cualquier referencia al mismo, o a los valores estimados. Lo anterior obedece a que el avalúo es confidencial para la persona a quien va dirigido el informe, caso por el cual no se acepta responsabilidad por el uso indebido o por terceros que se apoyen en él.

El presente avalúo está conforme a la “Ley Número 1673 del 19 de Julio de 2013 del Congreso de Colombia”, por medio de la cual se crea el Estatuto de la Actividad de la Valuación y se dictan otras disposiciones.

5. RESULTADO DEL AVALUÓ.

“En ningún caso podrá entenderse que los Avaluadores puedan garantizar que el avalúo cumpla con las expectativas, propósitos u objetivos de los solicitantes o propietarios del bien, especialmente frente a la negociabilidad del mismo, aprobación o concesión de créditos o recepción del mismo como garantía. Hechas las anteriores consideraciones se toman los conceptos para determinar el valor comercial del Inmueble”.

5.1 VALOR RAZONABLE DE LA DEMANDA:

| ITEM | | | VALOR |
|--------------------------------------|--|--|-------------------------|
| LUCRO CESANTE (1990 A 1995) | | | \$ 630.772.629 |
| LUCRO CESANTE (2000 A 2012) | | | \$ 1.395.561.886 |
| | | | |
| VALOR RAZONABLE DE LA DEMANDA | | | \$ 2.026.334.515 |

VALOR RAZONABLE DE LA DEMANDA: DOS MIL VEINTISÉIS MILLONES TRECIENTOS TREINTA Y CUATRO MIL QUINIENTOS QUINCE PESOS M/CTE (\$2.026.334.515).

El valor razonable: es una medición basada en el mercado, no una medición específica de la entidad (Valor en Uso). Para algunos activos y pasivos, pueden estar disponibles transacciones de mercado observables o información de mercado. El objetivo de una medición del valor razonable es estimar el precio de salida en la fecha de la medición desde la perspectiva de un participante de mercado que mantiene el activo o debe el pasivo. La definición de valor razonable se centra en los activos y pasivos porque son un objeto principal de la medición en contabilidad.

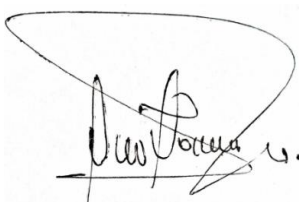

Admr. LUIS ALBERTO ORREGO USUGA.

- ✓ **Registro Abierto de Avaluadores – (RAA)**
Código: AVAL-8338789 Del 14 /02 / 2.018
- ✓ **Registro Nacional de Avaluadores**
R.N.A 3869 del 31/10/2.017
- ✓ Certificado de Aptitud Ocupacional Técnico Laboral por Competencias en Avalúos.
Avaluador en toda las Categorías:
Decreto 556 del 14 de Marzo de 2014;
1, 2, 3, 4, 5, 6, 7, 8, 9, 10, 11, 12 y 13.
- ✓ **Administrador de Empresas T.P. N° 29903.**
Res. 8667 del 31/01/2.006
Ministerio de Comercio Industria y Turismo.
- ✓ **Inscrito en la Cámara de Comercio de Bucaramanga**
- ✓ Según Matricula 122031 del 25/05/2.005

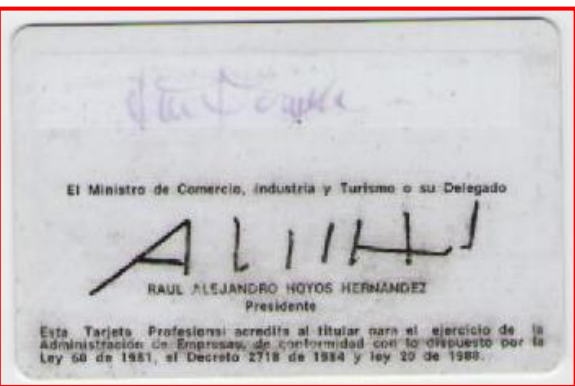
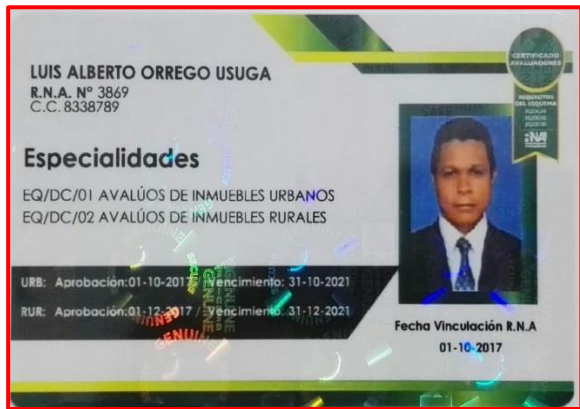



PIN de Validación: a37509e1



Corporación Autorregulador Nacional de Avaluadores - ANA

NIT: 900796614-2

Entidad Reconocida de Autorregulación mediante la Resolución 20910 de 2016 de la Superintendencia de Industria y Comercio

El señor(a) LUIS ALBERTO ORREGO USUGA, identificado(a) con la Cédula de ciudadanía No. 8338789, se encuentra inscrito(a) en el Registro Abierto de Avaluadores, desde el 14 de Febrero de 2018 y se le ha asignado el número de evaluador AVAL-8338789.

Al momento de expedición de este certificado el registro del señor(a) LUIS ALBERTO ORREGO USUGA se encuentra **Activo** y se encuentra inscrito en las siguientes categorías y alcances:

| | | | |
|---|--|--------------|-----------------------|
| Categoría 1 Inmuebles Urbanos | | | |
| Alcance | | Fecha | Regimen |
| <ul style="list-style-type: none">Casas, apartamentos, edificios, oficinas, locales comerciales, terrenos y bodegas situados total o parcialmente en áreas urbanas, lotes no clasificados en la estructura ecológica principal, lotes en suelo de expansión con plan parcial adoptado. | | 14 Feb 2018 | Régimen de Transición |
| Categoría 2 Inmuebles Rurales | | | |
| Alcance | | Fecha | Regimen |
| <ul style="list-style-type: none">Terrenos rurales con o sin construcciones, como viviendas, edificios, establos, galpones, cercas, sistemas de riego, drenaje, vías, adecuación de suelos, pozos, cultivos, plantaciones, lotes en suelo de expansión sin plan parcial adoptado, lotes para el aprovechamiento agropecuario y demás infraestructura de explotación situados totalmente en áreas rurales. | | 14 Feb 2018 | Régimen de Transición |
| Categoría 3 Recursos Naturales y Suelos de Protección | | | |
| Alcance | | Fecha | Regimen |
| <ul style="list-style-type: none">Bienes ambientales, minas, yacimientos y explotaciones minerales. Lotes incluidos en la estructura ecológica principal, lotes definidos o contemplados en el Código de recursos Naturales Renovables y daños ambientales. | | 28 Ene 2020 | Régimen Académico |
| Categoría 4 Obras de Infraestructura | | | |
| Alcance | | Fecha | Regimen |
| <ul style="list-style-type: none">Estructuras especiales para proceso, puentes, túneles, acueductos y conducciones, presas, aeropuertos, muelles y demás construcciones civiles de infraestructura similar. | | 20 Ago 2020 | Régimen Académico |



PIN de Validación: a37509e1



| | | |
|--|-----------------------------|---|
| Categoría 5 Edificaciones de Conservación Arqueológica y Monumentos Históricos | | |
| Alcance <ul style="list-style-type: none">Edificaciones de conservación arquitectónica y monumentos históricos. | Fecha 28 Ene 2020 | Regimen Régimen Académico |
| Categoría 6 Inmuebles Especiales | | |
| Alcance <ul style="list-style-type: none">Incluye centros comerciales, hoteles, colegios, hospitales, clínicas y avance de obras. Incluye todos los inmuebles que no se clasifiquen dentro de los numerales anteriores. | Fecha 14 Feb 2018 | Regimen Régimen de Transición |
| Categoría 7 Maquinaria Fija, Equipos y Maquinaria Móvil | | |
| Alcance <ul style="list-style-type: none">Equipos eléctricos y mecánicos de uso en la industria, motores, subestaciones de planta, tableros eléctricos, equipos de generación, subestaciones de transmisión y distribución, equipos e infraestructura de transmisión y distribución, maquinaria de construcción, movimiento de tierra, y maquinaria para producción y proceso. Equipos de cómputo: Microcomputadores, impresoras, monitores, módems y otros accesorios de estos equipos, redes, main frames, periféricos especiales y otros equipos accesorios de estos. Equipos de telefonía, electromedicina y radiocomunicación. Transporte Automotor: vehículos de transporte terrestre como automóviles, camperos, camiones, buses, tractores, camiones y remolques, motocicletas, motociclos, mototriciclos, cuatrimotos, bicicletas y similares. | Fecha 28 Ene 2020 | Regimen Régimen Académico |
| Categoría 8 Maquinaria y Equipos Especiales | | |
| Alcance <ul style="list-style-type: none">Naves, aeronaves, trenes, locomotoras, vagones, teleféricos y cualquier medio de transporte diferente del automotor descrito en la clase anterior. | Fecha 28 Ene 2020 | Regimen Régimen Académico |
| Categoría 9 Obras de Arte, Orfebrería, Patrimoniales y Similares | | |
| Alcance <ul style="list-style-type: none">Arte, joyas, orfebrería, artesanías, muebles con valor histórico, cultural, arqueológico, paleontológico y similares. | Fecha 28 Ene 2020 | Regimen Régimen Académico |
| Categoría 10 Semovientes y Animales | | |
| Alcance <ul style="list-style-type: none">Semovientes, animales y muebles no clasificados en otra especialidad. | Fecha 28 Ene 2020 | Regimen Régimen |



PIN de Validación: a37509e1



<https://www.raa.org.co>



| | | | Académico |
|--|-----------------------------|-------------------------------------|-----------|
| Categoría 11 Activos Operacionales y Establecimientos de Comercio | | | |
| Alcance <ul style="list-style-type: none"> • Revalorización de activos, inventarios, materia prima, producto en proceso y producto terminado. Establecimientos de comercio. | Fecha 28 Ene 2020 | Regimen Régimen Académico | |
| Categoría 12 Intangibles | | | |
| Alcance <ul style="list-style-type: none"> • Marcas, patentes, secretos empresariales, derechos autor, nombres comerciales, derechos deportivos, espectro radioeléctrico, fondo de comercio, prima comercial y otros similares. | Fecha 28 Ene 2020 | Regimen Régimen Académico | |
| Categoría 13 Intangibles Especiales | | | |
| Alcance <ul style="list-style-type: none"> • Daño emergente, lucro cesante, daño moral, servidumbres, derechos herenciales y litigiosos y demás derechos de indemnización o cálculos compensatorios y cualquier otro derecho no contemplado en las clases anteriores. | Fecha 28 Ene 2020 | Regimen Régimen Académico | |

Adicionalmente, ha inscrito las siguientes certificaciones de calidad de personas (Norma ISO 17024) y experiencia:

- Certificación expedida por Registro Nacional de Avaluadores R.N.A, en la categoría Inmuebles Urbanos vigente hasta el 31 de Octubre de 2021, inscrito en el Registro Abierto de Avaluadores, en la fecha que se refleja en el anterior cuadro.
- Certificación expedida por Registro Nacional de Avaluadores R.N.A, en la categoría Inmuebles Rurales vigente hasta el 31 de Diciembre de 2021, inscrito en el Registro Abierto de Avaluadores, en la fecha que se refleja en el anterior cuadro.
- Certificación expedida por Registro Nacional de Avaluadores R.N.A, en la categoría Inmuebles Especiales vigente hasta el 31 de Octubre de 2021, inscrito en el Registro Abierto de Avaluadores, en la fecha que se refleja en el anterior cuadro.

NOTA: LA FECHA DE VIGENCIA DE LOS DOCUMENTOS ACÁ RELACIONADOS, ES INDEPENDIENTE DE LA VIGENCIA DE ESTE CERTIFICADO Y DIFERENTE DE LA VIGENCIA DE INSCRIPCIÓN EN EL RAA

Régimen de Transición Art. 6º parágrafo (1) de la Ley 1673 de 2013

Los datos de contacto del Avaluador son:



PIN de Validación: a37509e1



Ciudad: FLORIDABLANCA, SANTANDER
Dirección: CALLE 6 # 12 - 26 / 28 APTO 603 CENTRO
Teléfono: 3004414666
Correo Electrónico: orregousuga@hotmail.com

Títulos Académicos, Certificados de Aptitud Ocupacional y otros programas de formación:
Técnico Laboral Por Competencias en Avalúos- Corporación Tecnológica Empresarial

Que revisados los archivos de antecedentes del Tribunal Disciplinario de la ERA Corporación Autorregulador Nacional de Avaluadores - ANA; no aparece sanción disciplinaria alguna contra el(la) señor(a) LUIS ALBERTO ORREGO USUGA, identificado(a) con la Cédula de ciudadanía No. 8338789.

El(la) señor(a) LUIS ALBERTO ORREGO USUGA se encuentra al día con el pago sus derechos de registro, así como con la cuota de autorregulación con Corporación Autorregulador Nacional de Avaluadores - ANA.

Con el fin de que el destinatario pueda verificar este certificado se le asignó el siguiente código de QR, y puede escanearlo con un dispositivo móvil u otro dispositivo lector con acceso a internet, descargando previamente una aplicación de digitalización de código QR que son gratuitas. La verificación también puede efectuarse ingresando el PIN directamente en la página de RAA <http://www.raa.org.co>. Cualquier inconsistencia entre la información acá contenida y la que reporte la verificación con el código debe ser inmediatamente reportada a Corporación Autorregulador Nacional de Avaluadores - ANA.



PIN DE VALIDACIÓN

a37509e1

El presente certificado se expide en la República de Colombia de conformidad con la información que reposa en el Registro Abierto de Avaluadores RAA., a los un (01) días del mes de Junio del 2021 y tiene vigencia de 30 días calendario, contados a partir de la fecha de expedición.

Firma: _____
Alexandra Suarez
Representante Legal

| CARACTERISTICAS DEL AVION | | | | | | E T A P A S | |
|---------------------------|--------|-------|------|-----------|-------------|-------------|-----------------------------|
| FECHA | MARCA | CLASE | TIPO | MATRICULA | MARCA MOTOR | | H. P. |
| 21-V-84 | CESSNA | B | 404 | ECU 009 | CONVAL | 375 (2) | APY - EDR - BOU - BOG - APY |
| 22-V-84 | " | " | " | " | " | " | APY - BUC - APY |
| 28-V-84 | " | " | " | " | " | " | APY - EDR - APY |
| 29-V-84 | " | " | " | " | " | " | APY - BOK - APY |
| 30-V-84 | " | " | " | " | " | " | APY - SVE - HTU - APY |
| 2-V-84 | " | " | " | " | " | " | APY - FLIS - APY |
| 3-V-84 | " | " | " | " | " | " | APY - THE - APY |
| 4-V-84 | " | " | " | " | " | " | APY - NVB - BOG - APY |
| 5-V-84 | " | " | " | " | " | " | APY - BUC - APY |
| 6-V-84 | " | " | " | " | " | " | APY - EDR - APY |
| 7-V-84 | " | " | " | " | " | " | APY - NVA - BOG - APY |

Firma del Piloto
[Signature]
 Pd 3380

Instructor o Estadística
 No. Licencia
[Signature]

Vo. Bo. Inspector Aeronautica
[Signature]

IDENTIFICACION

NOMBRE DEL PILOTO Alvaro Martínez Gómez

NACIONALIDAD Colombiana

DIRECCION Dirección General Policía Nacional

CIUDAD Bogotá PAIS Colombia

LICENCIA N.º APD-5545 PGA 3380

FIRMA DEL PILOTO [Signature] AUTORIZADO



LIBRO N.º 1
Inspector de Aeronáutica

Esta libreta consta de 100 hojas útiles. Prohibido raspar, Entreneglonar, etc. Cualquier error debe corregirse mediante anotación posterior.

MANUAL DE NORMAS, RUTAS Y PROCEDIMIENTOS A.T.S. DE LA REPUBLICA DE COLOMBIA

DEPARTAMENTO ADMINISTRATIVO DE
AERONAUTICA CIVIL

CONTENIDO:

- Cuadro para el Control de Envíos Periódicos e Instrucciones
- Índice General
- Índice Alfabético Informativo de Normas y Reglamentos

Medellín 55 24-07-87.
Hay que agradecer al Señor
Mayor Martínez por el
vuelo Bucaramanga - Palapa
el 24.9.87 en motivo de
la recepción de la nueva
dirección Palapa - Soatá.
Que Dios le bendiga a él
y a su familia.

*+ Angelo Acosta
Nuncio Apostólico*

Una publicación

LEGIS

Avenida Eldorado 81-10 - Conmutador: 263 41 00
Télex 43300 Legis-Co
Apartado 98888 - Bogotá, Colombia

Oficinas Regionales en Barranquilla, Bucaramanga, Cali, Cartagena, Cúcuta, Medellín y Pereira

CERTIFICADO CANCELACION DE ESTABLECIMIENTO DE:
AEROEXPRESOS LIMITADA
NIT: 800060825

ESTADO MATRICULA: CANCELADO

EL SECRETARIO DE LA CAMARA DE COMERCIO DE BUCARAMANGA, CON FUNDAMENTO
EN LAS MATRICULAS E INSCRIPCIONES DEL REGISTRO MERCANTIL

C E R T I F I C A

QUE POR ACTA No 7 DE 1993/12/09 INSCRITA EN ESTA CAMARA DE COMERCIO EL
1993/12/22 BAJO EL No 11674 DEL LIBRO 15 CONSTA,
CANCELACION MATRICULA ESTABLECIMIENTO DE COMERCIO UBICADO EN LA CR. 35A NO.
48-126

EXPEDIDO EN BUCARAMANGA, A 2021/06/27 11:22:20 -

El presente documento cumple lo dispuesto en el artículo 15 del
Decreto Ley 019/12. Para uso exclusivo de las entidades del Estado

ANEXO AL INFORME PERICIAL
ARTICULO 226 CGP
IDONEIDAD DEL AVALUADOR

| | | |
|---------------|------------|--------------------|
| AV HRC | URB | 2021 – 1413 |
|---------------|------------|--------------------|

Procedencia del Código General del Proceso Artículo 226. La prueba pericial es procedente para verificar hechos que interesen al proceso y requieran especiales conocimientos científicos, técnicos o artísticos. Todo dictamen se rendirá por un perito.

El perito deberá manifestar bajo juramento que se entiende prestado por la firma del dictamen que su opinión es independiente y corresponde a su real convicción profesional. El dictamen deberá acompañarse de los documentos que le sirven de fundamento y de aquellos que acrediten la idoneidad y la experiencia del perito. Todo dictamen debe ser claro, preciso, exhaustivo y detallado; en él se explicarán los exámenes, métodos, experimentos e investigaciones efectuadas, lo mismo que los fundamentos técnicos, científicos o artísticos de sus conclusiones. “Ver Anexo de Idoneidad del Avaluador ART. 226 CGP”

Numeral 1 Artículo 226 del CGP - La identidad de quien rinde el dictamen y de quien participó en su elaboración.

Respecto al **Numeral 1 Artículo 226 del CGP** – Identidad de quien rinde el dictamen:

- ✓ **LUIS ALBERTO ORREGO USUGA --- C.C. No 8.338.789 CHIGORODÓ - ANTIOQUIA**

Numeral 2 Artículo 226 del CGP - La dirección, el número de teléfono, número de identificación y los demás datos que faciliten la localización del perito.

Respecto al **Numeral 2 Artículo 226 del CGP** – La dirección, el número de teléfono, número de identificación y los demás datos que faciliten la localización del perito.

- ✓ **Dirección de residencia:** Calle 6 # 12 – 26 / 28 Apartamento 603 Edificio Alcadafra - Barrio Casco Antiguo, Municipio de Floridablanca Departamento de Santander.
- ✓ **Teléfonos:** 300 4414666 - 315 8382700
- ✓ **Email:** admr_inmuebles@hotmail.com

Numeral 3 Artículo 226 del CGP - La profesión, oficio, arte o actividad especial ejercida por quien rinde el dictamen y de quien participó en su elaboración. Deberán anexarse los documentos idóneos que lo habilitan para su ejercicio, los títulos académicos y los documentos que certifiquen la respectiva experiencia profesional, técnica o artística

Respecto al **Numeral 3 Artículo 226 del CGP** – La profesión, oficio, arte o actividad especial ejercida por quien rinde el dictamen y de quien participó en su elaboración.

- ✓ **Administrador de Empresas UNAD / 2005 - (T.P. Nº 29903 Res. 8667 del 31/01/2006 Ministerio de Comercio, Industria y Turismo).**
- ✓ **Tecnólogo en Gestión Comercial y de Negocios - UNAD / 2002.**
- ✓ **Técnico Laboral por Competencias en Avalúos (Certificado de Aptitud Ocupacional) Corporación Tecnológica Empresarial - Del 21 /12 /2019.**
- ✓ **Perito Avaluador Registro Abierto de Avaluadores (RAA) - CODIGO: AVAL-8338789 del 14 / 02 / 2018. Según Decreto 556 del 14 de Marzo de 2014; Avaluador en toda las Categorías: 1, 2, 3, 4, 5, 6, 7, 8, 9, 10, 11, 12 y 13.**
- ✓ **Perito Avaluador Registro Nacional de Avaluadores (RNA / 3869) del 31/10/2017.**

AVALÚOS / LUIS ALBERTO ORREGO USUGA
REGISTRO ABIERTO DE AVALUADORES (R.A.A.)
AVAL-8338789 Ley 1673 / 2013 - Decreto 556 / 2014

Inscrito en la Cámara de Comercio de Bucaramanga Matricula # 122031 del 25/05/2005



- ✓ **Docente** desde el Año 2.012 hasta (Actualmente) en Carreras Técnicas en Gestión Empresarial y Convalidación de Bachillerato en **FUNDETEC**.
- ✓ **Interpretación de Planos Arquitectónicos – SENA**. Del 17/06/2014.
- ✓ **Diplomado Gestor de la Calidad - SENA**. Del 05/06/2007.
- ✓ **Formación Ética Para la Vida y el Trabajo - SENA**. Del 25/07/2016.
- ✓ **Auditor Interno en Gestión de la Calidad (SGC) SENA**. Del 10/07/2006.

Numeral 4 Artículo 226 del CGP - La lista de publicaciones, relacionadas con la materia del peritaje, que el perito haya realizado en los últimos diez (10) años, si las tuviere.

Respecto al **Numeral 4 Artículo 226 del CGP** – La lista de publicaciones, relacionadas con la materia del peritaje, que el perito haya realizado en los últimos diez (10) años, si las tuviere.

Anexo lista de Avalúos realizados 2016, 2017, 2018, 2019 y 2020, para entidades crediticias, particulares y juzgados.

| TIPO | CODIGO AVALUO | FECHA | DIRECCION DEL INMUEBLE | PROPIETARIO | DESTINO |
|------|---------------|------------|--|-----------------------------------|------------|
| RUR | 2016 - 1000 | 25/01/2016 | MESA DE RUITOQUE LOTE TERRENO LA ESPERANZA | GABRIEL ERNESTO PATIÑO PEREZ | FUNDESAN |
| URB | 2016 - 1001 | 08/01/2016 | UNIDAD 201 PISO 2 EDIFICIO GUTIERREZ PH PRADOS DEL SUR | CLAUDIA PATRICIA GUTIERREZ PARADA | FUNDESAN |
| URB | 2016 - 1002 | 15/02/2016 | LOTE NUMERO DOS (2) - VEGAS DE MORRORICO | MARTHA YESSENIA RAMIREZ | FUNDESAN |
| URB | 2016 - 1003 | 15/02/2016 | CALLE 58 # 17 - 04 RICAURTE BUCARAMANGA | JHEYSON JIMENEZ | GRUPO CRED |
| URB | 2016 - 1004 | 16/02/2016 | CALLE 22A # 2 -04 LOTE 11 MANZANA C - SAN GIL | JOSE DAVID PORRAS | GRUPO CRED |
| RUR | 2016 - 1005 | 17/03/2016 | PREDIO DENOMINADO ALANAZURI - CIMITARRA | PROVISERVICIOS S.A | PROVISERV |
| RUR | 2016 - 1006 | 17/03/2016 | PREDIO DENOMINADO LA COLINA - MALAGA | PROVISERVICIOS S.A | PROVISERV |
| URB | 2016 - 1007 | 15/01/1900 | CARRERA 12 A # 103 F – 19 APTO 101 EDIFICIO LOS ROBLES P-H | NUVIA ROBLES MENDEZ | GRUPO CRED |
| URB | 2016 - 1008 | 16/02/2016 | CALLE 22 # 15 – 38 CONJUNTO RESIDENCIAL LOS ROBLES - GIRON | DORIS MARIN DE ROMERO | COVICSS |
| URB | 2016 - 1009 | 08/01/2016 | CARRERA 21 # 201A – 41 MZ D LT 10 CS 10 LOS PRINCIPIES | OMAIRA ARENAS VALDERRAMA | COVICSS |
| URB | 2016 - 1010 | 15/02/2016 | APTO 201 CARRERA 25 # 19 - 14 BARRIO SAN FRANCISCO BUCARAMANGA | EVELIO RAMIREZ RAMIREZ | NURIS UP |
| URB | 2016 - 1011 | 15/02/2016 | GARAJE O PARQ. PRIMER PISO CARRERA 25 # 19 - 14 SAN FCO | EVELIO RAMIREZ RAMIREZ | NURIS UP |
| URB | 2016 - 1012 | 16/02/2016 | CALLE 51 # 15 – 20 BARRIO LAS VILLAS - ANCIANATO SAN RAFAEL | PARROQUIA SAN RAFAEL | PARROQ |
| URB | 2016 - 1013 | 17/03/2016 | APTO 303 BLOQUE C (TORRE C) – CARRERA 8W # 62 – 12 ARCO IRIS | ALFREDO CESPEDES RODRIGUEZ | NURIS UP |
| URB | 2016 - 1014 | 17/03/2016 | CALLE 32 # 19 - 27 MZ F LOTE 5 CASTILLA REAL II | ALFREDO CESPEDES RODRIGUEZ | NURIS UP |
| URB | 2016 - 1016 | 16/02/2016 | APTO 302 TORRES MIRADORES DE SAN LORENZO | PEDRO PABLO BORJA | NURIS UP |
| RUR | 2016 - 1017 | 16/02/2016 | FINCA PAPAYAL - LANDAZURI | PEDRO PABLO BORJA | NURIS UP |
| RUR | 2016 - 1018 | 16/02/2016 | FINCA AGUA FRIA - LANDAZURI | PEDRO PABLO BORJA | NURIS UP |
| URB | 2016 - 1019 | 29/02/2016 | “LA VEGA” AUTOPISTA BUCARAMNGA-GIRON | FABIAN PRADILLA | RAFAEL V |

AVALÚOS / LUIS ALBERTO ORREGO USUGA
REGISTRO ABIERTO DE AVALUADORES (R.A.A.)
AVAL-8338789 Ley 1673 / 2013 - Decreto 556 / 2014

Inscrito en la Cámara de Comercio de Bucaramanga Matricula # 122031 del 25/05/2005



| | | | | | |
|-----|-------------|------------|--|--|---------------|
| | | | FRENTE A COCACOLA | | |
| URB | 2016 - 1020 | 22/03/2016 | RESIDENCIAS TEXANO - CARRERA 20 31 - 101 CENTRO BUCARA | CONSUELO - COVICSS | COVICSS |
| URB | 2016 - 1021 | 22/03/2016 | CARRERA 28 # 31A - 41 - MARGARITA ESCALANTE DE PARRA - SERGIO ANDRES | MARGARITA ESCALANTE -SERGIO ANDRES | GRUPO CRED |
| URB | 2016 - 1022 | 22/03/2016 | LOTE MIRAFLORES EL DIVISO - LOS CLAVELES | ALBA LUZ SOLANO SILVA | FUNDESAN |
| URB | 2016 - 1023 | 28/03/2016 | CALLE 95 # 33 - 17 LA PEDREGOSA | ADRIANA RUIZ GONZALEZ | JUZG 7 FAM |
| URB | 2016 - 1024 | 01/04/2016 | CARRERA 8EA # 29A - 27 LA CUMBRE | DANIEL FERNANDO JAIMES SANCHEZ | GRUPO CRED |
| URB | 2016 - 1025 | 07/04/2016 | CALLE 33 # 11 - 32 GARCIA ROVIRA CENTRO BUCARAMANGA | RAMIRO SIGILFREDO CARMONA ARENAS | AB - JORGE L |
| URB | 2016 - 1026 | 11/04/2016 | CARRERA 18 PEAT 14D - 03 CIUADAELA VILLAMIL GIRON | MARTHA CECILIA LEON CORZO | FUNDESAN |
| RUR | 2016 - 1027 | 11/04/2016 | LOTE 2 VEREDA RUITOQUE - GIRON | CARLOS ALBERTO BARON WANDURRAGA | CABW |
| URB | 2016 - 1028 | 18/04/2016 | LOTE GENERE SAS LA CUMBRE | GENERE SAS | GENERE SAS |
| URB | 2016 - 1029 | 07/05/2016 | CALLE 59 # 32 - 99 CONUCOS | ALFONSO ROA SOLANO | JUAN PEINADO |
| URB | 2016 - 1030 | 07/05/2016 | CALLE 21 # 21 - 02 Y CARRERA 21 # 03 - 05 SAN FRANCISCO | ALFONSO ROA SOLANO | LUCILA ROA |
| URB | 2016 - 1031 | 07/06/2016 | CARRERA 4 # 31 - 26 PIO XII | AMPARO ASCENCIO LUNA | AMPARO ASC |
| URB | 2016 - 1032 | 20/06/2016 | APTO 401 - CALLE 38 # 35 - 50 ED CARMEN CECILIA BARRIO EL PRADO | CECILIA YANETT LUNA | JULIO CESAR |
| URB | 2016 - 1033 | 20/06/2016 | APTO 101 - CALLE 38 # 35 - 46/48 ED CARMEN CECILIA BARRIO EL PRADO | CECILIA YANETT LUNA | JULIO CESAR |
| URB | 2016 - 1034 | 22/06/2016 | CARRERA 8 # 12 - 20 EL PLAYON | PAOLA MAYERLY RODRIGUEZ | GRUPO CRED |
| URB | 2016 - 1035 | 11/07/2016 | APTO 201 CARRERA 25 # 19 - 14 BARRIO SAN FRANCISCO BUCARAMANGA | EVELIO RAMIREZ RAMIREZ | NURIS UP |
| URB | 2016 - 1036 | 11/07/2016 | GARAJE O PARQ. PRIMER PISO CARRERA 25 # 19 - 14 SAN FCO | EVELIO RAMIREZ RAMIREZ | NURIS UP |
| URB | 2016 - 1037 | 18/07/2016 | DIAG 105 # 104E - 196 TORRE 5 APTO 102 UNID- RES BALCONES DE PROVENZA SECTOR A PH | MARIA FERNANDA MEJIA CARRILLO | GRUPO CRED |
| URB | 2016 - 1038 | 18/07/2016 | CARRERA 11 # 20 - 38 APTO 101 EDIFICIO MAYORGA - SAN GIL | NELSON RAMIRO CARDENAS FORERO | GRUPO CRED |
| URB | 2016 - 1039 | 22/07/2016 | GRANJA # 68 X JUANCHO POLO - BUCARAMANGA | ABDON GARCIA OVALLE Y NANCY VERA ARRIAGA | FUNDESAN |
| URB | 2016 - 1040 | 03/08/2016 | APTO 203 BL # 1 ET, SECTOR URBANIZACION BELLAVISTA | YENNY SHLENDY BENITEZ TARAZONA | FUNDESAN |
| URB | 2016 - 1041 | 06/08/2016 | CALLE 71 # 23 - 23 LA LIBERTAD - BARRANACABERMEJA | CECILIA ACEROS | GRUPO CRED |
| URB | 2016 - 1042 | 16/08/2016 | CARRERA 61 # 48 - 180 IN 1 YONDO | ADELI CIFUENTES ARDILA | JUAN CARLOS G |
| RUR | 2016 - 1043 | 22/08/2016 | FINCA VISTA HERMOSA - LEBRIJA | OSCAR RUEDA ALVAREZ | RAFAEL V |
| URB | 2016 - 1044 | 22/08/2016 | URBANIZACION PALENQUE LOTE 219 - CARRERA 18 # 56 - 12 | FERNANDO Y DIORYS JUDITH | ALPINA |
| URB | 2016 - 1045 | 23/08/2016 | APTO 303 TORRE 1 BLOQUE B - CAFÉ MADRID | ALVEIRO PEÑALOZA FRANCO | GRUPO CRED |
| RUR | 2016 - 1046 | 03/09/2016 | FINCA VISTA HERMOSA - LA RENTA | MIRIAM DIAZ VEGA | MIRIAM DIAZ V |

AVALÚOS / LUIS ALBERTO ORREGO USUGA
REGISTRO ABIERTO DE AVALUADORES (R.A.A.)
AVAL-8338789 Ley 1673 / 2013 - Decreto 556 / 2014

Inscrito en la Cámara de Comercio de Bucaramanga Matricula # 122031 del 25/05/2.005



| | | | | | |
|-----|-------------|------------|--|--|---------------------------------|
| URB | 2016 - 1047 | 06/09/2016 | CASA - CARRERA 35 #30 -- 26 LOS PINOS BARRANCABERMENJA | JOSE CUSTODIO SALGUERO NIETO | NURIS UP |
| URB | 2016 - 1048 | 06/09/2016 | CASA - CALLE 6 # 7 - 05 CARACOLI FLORIDAB | ELIECER ROA Y ANA CECILIA GALINDO | NELLY ROA |
| URB | 2016 - 1049 | 12/09/2016 | APTO 1004 - TORRE 3 - TORRES DEL CLUB PH - CAÑAVERAL | CHINCHILLA SANDOVAL JUAN JOSE Y MARCOS | LINDA SANDOV |
| URB | 2016 - 1050 | 12/09/2016 | LOTE 47 URB EL PORTAL II - CARRERA 17 # 45 - 122 | YOLANDA GOMEZ TRISTANCHO | ANA SOCORRO GOMEZ |
| URB | 2016 - 1051 | 12/09/2016 | APTO 102 EDIFICIO NASKAR P.H CARRERA 34 # 33 - 43 EL PRADO | SARA MILENA MANTILLA Y MIGUEL ANTONIO HDEZ | COVICSS |
| URB | 2016 - 1052 | 14/09/2016 | CASA CALLE 99 # 33A - 36 LA PEDREGOSA | JOSE Y PEDRO GUERRERO | SILVAPARRA |
| URB | 2016 - 1053 | 19/09/2016 | OFICINA 202 UBIC EN LA CALLE 34 # 18 - 61 CENTRO BUCARAMANGA | NOHORA RONDEROS IZQUIERDO | FUNDESAN |
| RUR | 2016 - 1054 | 05/10/2016 | LOTE 22 PARCELACION ALTOS DEL OREINTE | HERNANDEZ SOLANO AZUCENA | FERNANDO PEÑA FUENTES |
| URB | 2016 - 1055 | 07/10/2016 | APTO CARRERA 16A - 62A - 06 EDIFICIO LOS OLIVOS | PEDRO ELIAS SANABRIA | GRUPO CRED |
| URB | 2016 - 1056 | 12/10/2016 | CASA - CARRERA 22 · 10 - 09 VILLAS DE SAN JUAN - GIRON | JUANA RANGEL GARCIA | SILVAPARRA |
| URB | 2016 - 1057 | 13/10/2016 | LOTE DE TERRENO 72 MANZANA 5 BALCONES DE ALEJANDRIA GIRON | ISABEL SIABATO TORRES | FUNDESAN |
| URB | 2016 - 1058 | 14/10/2016 | CALLE 8 · 4 - 66 APTO 302 INT 2 BIFAMILIAR NIÑO LINARES - LEBRIJA | GLORIA NIÑO LINARES | FUNDESAN |
| URB | 2016 - 1059 | 16/10/2016 | FONCA - VEREDA LA VEGA LOTE 2 BETULIA | OLGA CECILIA DURAN VARGAS | GRUPO CRED |
| URB | 2016 - 1060 | 20/10/2016 | APTO 504 RESERVA CAÑAVERAL | SAUL PEÑA SANCHEZ | FUNDESAN |
| URB | 2016 - 1061 | 25/10/2016 | CASA CALLE 44 · 34A - 61 PARAISO BAJO - GIRON | EUSTARGIO LOPEZ | GRUPO CRED |
| URB | 2016 - 1062 | 08/11/2016 | CASA - CALLE 55 · 2 - 27 CONUNTO UNIFAMILIAR LOS LAURELES REAL DE MINAS | BLANCA CARO DE MEZA | BLANCA CARO DE MEZA |
| URB | 2016 - 1063 | 10/11/2016 | CARRERA 3A · 22 - 53 MZ 18 LT 1816 PASEO DEL PUENTE | YENIT LIZET MORENO DUARTE Y LUIS HERNANDO RINCON | COVICSS |
| URB | 2016 - 1064 | 10/11/2016 | CALLE 25 · 75 - 43 BELEN SAN BERNARDO - MEDELLIN | CAMILA SANCHEZ UPARELA | CAMILO SANCHEZ |
| URB | 2016 - 1065 | 21/11/2016 | BOULEVAR BOLIVAR 17 - 42 BARRIO MODELO | CARLOS ALBERTO GOMEZ | JORGE GOMEZ S |
| URB | 2016 - 1066 | 23/11/2016 | CARRERA 11 # 22 - 03 /07 /11 Y CALLE 22 11 - 08 ZAPATOCA | ORFELINA CARREÑO GOMEZ | GRUPO CRED |
| URB | 2016 - 1067 | 24/11/2016 | CALLE 14B 11 - 27 CS 12 URB BRISAS DEL CAMPO - GIRON | BERDUGO ARE SAUL Y OTRA | FUNDESAN |
| URB | 2016 - 1068 | 26/11/2016 | APTO 603 ED MONVISO K 33 91 - 52 | ALEXANDER CAMARGO SANCHEZ | SERVIENTREGA |
| URB | 2016 - 1070 | 30/11/2016 | CASA - CALLE 13 · 15 - 69 MODELO SAN FCO | CENAIDA REY FIGUEROA | ARCANGEL MATEUS GARAVITO |
| RUR | 2016 - 1071 | 02/12/2016 | FINCA - LIZETH JEREZ ARCINIEGAS - LEBRIJA | LIZETH JEREZ ARCINIEGAS | GRUPO CRED |
| RUR | 2016 - 1072 | 09/12/2016 | LOTE DE TERRENO VEREDA CENTRO LEBRIJA | MANUEL EDUARDO MEJIA SERRANO C.C. 91500422 | HUVER ANDRES MELENDEZ GARCIA |
| RUR | 2016 - 1073 | 09/12/2016 | LOTE 2 ARGENTINA VEREDA CENTRO LEBRIJA | MANUEL EDUARDO MEJIA SERRANO C.C. 91500422 | HUVER ANDRES MELENDEZ GARCIA |
| RUR | 2016 - 1074 | 09/12/2016 | FINCA LA ESTRELLA - VDA LA CRUZ SIMACOTA | MANUEL EDUARDO MEJIA SERRANO C.C. 91500422 | HUVER ANDRES MELENDEZ GARCIA |
| URB | 2016 - 1075 | 09/12/2016 | LOTE 94 HACIENDA SAN MIGUEL - PIEDECUESTA | MANUEL EDUARDO MEJIA SERRANO C.C. 91500422 | HUVER ANDRES MELENDEZ GARCIA |

AVALÚOS / LUIS ALBERTO ORREGO USUGA
REGISTRO ABIERTO DE AVALUADORES (R.A.A.)
AVAL-8338789 Ley 1673 / 2013 - Decreto 556 / 2014

Inscrito en la Cámara de Comercio de Bucaramanga Matricula # 122031 del 25/05/2.005



| | | | | | |
|------------------|-------------|------------|--|---|---|
| URB | 2016 - 1076 | 09/12/2016 | LOCAL 2 - CALLE 30 # 25 - 18 URB CAÑAVERAL | MANUEL EDUARDO MEJIA SERRANO C.C. 91500422 | HUVER ANDRES MELENDEZ GARCIA |
| URB | 2016 - 1077 | 12/12/2016 | LOTE DE TERRENO CONCASA - CARRERA 2E # 32 - 88 LA CUMBRE | ANA DE DIOS CARRILLO RIVERO | ABOG - ABEL |
| URB | 2016 - 1078 | 23/12/2016 | CALLE 11 10A - 20 TORRE 17 APTO 102 URB. MINUTO DE DIOS | CECILIA MENDOZA DE BARRIOS | FUNDESAN |
| RUR | 2016 - 1079 | 26/12/2016 | PARCELA 33 HACIENDA SAN VICENTE - MESA DE LOS SANTOS | GERMAN IGNACIO CANAL LIZARAZO | COVICSS |
| GOOL WILL | 2017 - 1080 | 18/01/2017 | CARRERA 18 · 34 - 43 CENTRO BUCARAMANGA | HERNANDO Y JORGE ENRIQUE SARMIENTO CARRASCO | ABOG - HUVER ANDRES G |
| URB | 2017 - 1081 | 26/01/2017 | CALLE 48 · 27 - 29 SOTOMAYOR BUCARAMANGA | HERNANDO ALBERTO SANTOS MORALES | JUZGADO 7 DE FAMILIA - ABOG |
| URB | 2017 - 1082 | 26/01/2017 | LOCAL 101 CALLE 4 SUR 20 - 18 RIBERAS DEL RIO GIRON | ELDA SAENZ FRANCO | FUNDESAN |
| URB | 2017 - 1083 | 30/01/2017 | LOTE FTE COCA COLA - CANCHAS SINTETICA | ANDERSON FABIAN PRADILLA DIAZ | RAFAEL VELASQUEZ |
| URB | 2017 - 1084 | 30/01/2017 | CALLE 60 · 43BW - 31 ESTORAQUEZ | WILLIAN DELGADO MOLINA Y VIVI YOANA MARTINEZ TOLOZA | JUZGADO 19 CIVIL MUNICIPAL DE BUCARAMANGA |
| RUR | 2017 - 1085 | 10/02/2017 | FINCA EL SEDAN - MOGOTES | LEONOR LANCHEROS DE RIBERO | JUZG 8 FAMILIA - BUCAR |
| RUR | 2017 - 1086 | 10/02/2017 | FINCA EL MORRITO - MOGOTES | LUIS RAMON RIBERO GUTIERREZ Y OTRO | JUZG 8 FAMILIA - BUCAR |
| RUR | 2017 - 1087 | 10/02/2017 | FINCA LA UNION - MOGOTES | LUIS RAMON RIBERO GUTIERREZ | JUZG 8 FAMILIA - BUCAR |
| RUR | 2017 - 1088 | 10/02/2017 | FINCA GAUYAGUATA - MOGOTES | LUIS RAMON RIBERO GUTIERREZ Y OTRO | JUZG 8 FAMILIA - BUCAR |
| URB | 2017 - 1089 | 10/02/2017 | CSA CALLE 5 · 5 - 14 - 18 - 20 QUINTA - MOGOTES | MAURO RAMON RIBERO LANCHEROS Y OTRA | JUZG 8 FAMILIA - BUCAR |
| URB | 2017 - 1090 | 10/02/2017 | CSA CARRERA OCTAVA - MOGOTES | LUIS RAMON RIBERO GUTIERREZ | JUZG 8 FAMILIA - BUCAR |
| URB | 2017 - 1091 | 10/02/2017 | CSA CARRERA 30 · 40 - 30 BUCARAMANGA | LEONOR LANCHEROS DE RIBERO | JUZG 8 FAMILIA - BUCAR |
| URB | 2017 - 1092 | 05/02/2017 | APTO 406 TIPO A CONJ RESI SANTA MARIA DE CA/AVERAL | SANTAMARIA BAEZ FLORALBA C.C. 28267825 | JUAN CAMILO SANCHEZ |
| URB | 2017 - 1093 | 13/02/2017 | CARRERA 11 53 - 03 CERROS DEL REPOSO | HUGO DIAZ PARRA | FUNDESAN |
| URB | 2017 - 1094 | 15/02/2017 | CARRERA 19 # 60 - 27 INT 102 LA TRINIDAD | ROSA OFELIA CAICEDO | GRUPO DE CREDITO SANTANDER |
| URB | 2017 - 1096 | 18/02/2017 | CASA CARRERA 16 · 60 - 27 LA TIRNIDAD | ADRIANA SUAREZ Y OTROS | FUNDESAN |
| ESP | 2017 - 1097 | 24/02/2017 | HOGAR DEL ANCIANO - LAS VILLAS | IGLESIA ZAP V ETAPA | ALCADIA FLORIDABLANCA |
| URB | 2017 - 1098 | 27/02/2017 | AP 304 ED ALDEBARAN - SAN FCO BUCARAMANGA | AMANDA ACEVEDO RAMIREZ | COPIDROGAS |
| URB | 2017 - 1099 | 28/02/2017 | CONJ RESID RINCON DE GIRON | OSCAR ALONSO OSSA TIRIA | FUNDESAN |
| URB | 2017 - 1100 | 06/03/2017 | APTO 604 T 1 TAYRONA II CAÑAVERAL | FAMILIA HERNANDEZ CAMACHO | COVICSS |
| URB | 2017 - 1101 | 11/03/2017 | LOTE Y MEJORAS - CARRERA 14 # 14 - 18 LEBRIJA | DOMINGO HERNANDEZ GUTIERREZ Y OTRA | GRUPO DE CREDITO SANTANDER |
| URB | 2017 - 1102 | 18/03/2017 | EDIFICIO GARCIA ROVIRA - BUCARAMANGA | PROPIEDAD HORIZONTAL | DOCTOR JUAN CAMILO SANCHEZ |
| URB | 2017 - 1103 | 23/03/2017 | LT 15 SECTOR 2 MZ D - MARIA PAZ - NORTE | RAMON GUERRERO Y SONIA RAMIREZ | GRUPO DE CREDITO SANTANDER |
| URB | 2017 - 1104 | 25/03/2017 | CALLE 59B 44B AP 2 BIF MORENO | FABRICIANO MORENO MORENO | ABOG - ABEL MENESES |
| RUR | 2017 - 1105 | 25/03/2017 | LT VIA TONA - BUENAVISTA BUCARAMANGA | ESPERANZA GUERRERO ORTEGA | FUNDESAN |
| URB | 2017 - 1106 | 25/03/2017 | CALLE 58 #22C-10 LOTE 1 MANZ.C | ARCINIEGAS ALVARO | GRUPO DE CREDITO SANTANDER |
| URB | 2017 - 1107 | 25/03/2017 | LOS LAGOS - CALLE 27 # 11 - 50 | GUILLERMO GARCIA Y OTROS | GRUPO DE CREDITO SANTANDER |
| RUR | 2017 - 1108 | 25/03/2017 | LOTE DE TERRENO # 9 CONJ CAMPESTRE VIZCAYA | GUILLERMO GARCIA Y OTROS | GRUPO DE CREDITO SANTANDER |

CALLE 6 # 12 – 26 / 28 APTO 603 CENTRO – TEL: 300 4414666
315 8382700. Correo: admr_inmuebles@hotmail.com
FLORIDABLANCA - SANTANDER – REPUBLICA DE COLOMBIA



AVALÚOS / LUIS ALBERTO ORREGO USUGA
REGISTRO ABIERTO DE AVALUADORES (R.A.A.)
AVAL-8338789 Ley 1673 / 2013 - Decreto 556 / 2014

Inscrito en la Cámara de Comercio de Bucaramanga Matricula # 122031 del 25/05/2.005



| | | | | | |
|-----|-------------|------------|--|--|---|
| URB | 2017 - 1109 | 27/03/2017 | APTO 304 ED PREMIUM - ALARCON | MAURICIO GOMEZ OLIVEROS | ABOG - ABEL MENESES |
| URB | 2017 - 1110 | 08/04/2017 | CALLE 17 12 - 09 VILLABEL - VALENCIA FLORIDIABLANCA | GABINO SERRANO Y CARMEN ROSA GOMEZ | ABOG - NURIS UPARELA |
| URB | 2017 - 1111 | 08/04/2017 | CASA - CARRERA 36 # 107 - 23 CALDAS | ZORAIDA VILLAMIZAR CHANAGA | ABOG - RAFAEL VELASQUEZ |
| URB | 2017 - 1112 | 08/04/2017 | CASA CALLE 104A 15 - 23 LAS DELICIAS | JOSE DE LOS REYES MENDEZ | ESPERANZA MENDEZ |
| RUR | 2017 - 1113 | 08/04/2017 | LOTE 8A VILLA FELIZ - TRANSV ORIENTAL | JORGE ELIECER ARANDA RUIZ Y ALBERTO PRADA JAIMES | ABOG - NURIS UPARELA |
| RUR | 2017 - 1114 | 19/05/2017 | FINCA EL PLAYON SANTANDER | CARLOS ALBERTO GOMEZ Y OTROS | CARLOS ALBERTO GOMEZ |
| URB | 2017 - 1115 | 12/06/2017 | LOTE Y CASA - CALLE 61 # 18 - 13 LA TRINIDAD | JUANA URAN Y LEIDI CATALINA GIL URAN | JUANA URAN |
| URB | 2017 - 1116 | 20/06/2017 | AV - CALLE 145 # 43A - 10 LT 2 MZ F URB ALTOS DE FLORIDA | JOSE DE LOS REYES MENDEZ | ESPERANZA MENDEZ |
| URB | 2017 - 1117 | 20/06/2017 | CALLE 65 # 12A - 15 UNIDAD 2 CONJ MULT CORDONCILLO - LA VICTORIA | JOSE DE LOS REYES MENDEZ | ESPERANZA MENDEZ |
| ESP | 2017 - 1118 | 27/06/2017 | RESIDENCIA Y BODEGA - CARRERA 17A # 28 - 11 QUEBRADA SECA | MANUEL JOSE MONSALVE RINCON Y OTROS | MANUEL JOSE MONSALVE |
| URB | 2017 - 1119 | 05/07/2017 | LOTE 4 COSTADO VIA GIRON - FOTON | GRUPO FERRAN PROYECTOS Y CONSTRUCCIONES SAS | GRUPO FERRAN PROYECTOS Y CONSTRUCCIONES SAS |
| URB | 2017 - 1120 | 05/07/2017 | CASA - CALLE 6 # 7 - 05 CARACOLI FLORIDAB | ELIECER ROA Y ANA CECILIA GALINDO | NELLY ROA |
| URB | 2017 - 1121 | 17/07/2017 | CASA - CALLE 104F # 7A - 27 PORVENIR BUCARAMANGA | PASTORA CABALLERO CASTELLANOS | COVICSS |
| URB | 2017 - 1122 | 17/07/2017 | LOCAL 5 TR 1 VILLA CAMPESTRE FLORIDIABLANCA - ZAFRA | LAURA DURAN | LAURA DURAN |
| RUR | 2017 - 1123 | 31/07/2017 | PREDIO RURAL - LOTE 9 MESA DE RUITOQUE | HERMANOS MORA FLOREZ | GERARDO PORRAS |
| RUR | 2017 - 1124 | 31/07/2017 | PREDIO RURAL - LA PRIMAVERA ARATOCA | TOBIAS BELTRAN CABALLERO Y GLORIA EUGENIA RINCON | TOBIAS BELTRAN |
| URB | 2017 - 1125 | 08/08/2017 | LOTE VDA CABECERA - KM 5 VIA PAMPLONA | LUZ AMPARO PARRA HERNANDEZ | COVICSS |
| URB | 2017 - 1126 | 08/08/2017 | CARRERA 34 # 32D - 03 BALCONES DE GIRON | JESUS MARIA RODRIGUEZ | FUNDESAN |
| URB | 2017 - 1127 | 08/08/2017 | LOTE LUZ DE SALVACION - CONSTRUCCION | MILENA RUEDA ALVARADO | RAFAEL VELASQUEZ |
| RUR | 2017 - 1128 | 11/08/2017 | LOTE DE TERRENO LLAMADO EL DIAMANTE KM 12 VIA PAMPLONA | LEONIDAS URIBE PRADA | COVICSS |
| RUR | 2017 - 1129 | 28/08/2017 | FINCA EL HORIZONTE - VDA LA ESMERALDA | LILIA CHACON DE CRUZ | FREDY CHACON |
| URB | 2017 - 1130 | 14/09/2017 | LOTE EL MANATIAL KM 6 VIA BUCAMANGA-GIRON COSTADO NORTE | CLARA MILENA CARVAJAL QUIÑONEZ | CLARA MILENA CARVAJAL QUIÑONEZ |
| URB | 2017 - 1132 | 25/09/2017 | CARRERA 13 # 13 - 18 KENNEDY - BUCARAMANGA | SEPULVEDA DE PINZON ROSA GLADYS Y OTROS | JUZGADO 7 DE FAMILIA BUCARAMANGA |
| URB | 2017 - 1133 | 25/09/2017 | CASA - DIAG 14 TRANSV 11 - 37 MANZ O | FUNDESAN | FUNDESAN |
| URB | 2017 - 1134 | 25/09/2017 | OFICINA PIEDECUESTA - FUNDESAN | FUNDESAN | FUNDESAN |
| URB | 2017 - 1135 | 25/09/2017 | OFICINA GIRON - FUNDESAN | FUNDESAN | FUNDESAN |
| URB | 2017 - 1136 | 04/10/2017 | CALLE 46 # 22 - 63 LA CONCORDIA - BUCARAMANGA | LUZ JANETH PEÑALOZA SAYAGO | LUZ JANETH PEÑALOZA SAYAGO |
| URB | 2017 - 1137 | 02/10/2017 | CALLE 17 # 10 - 02 Y CARRERA 10 # 17 - 05 ESQUINA | DILMA ESPERANZA RAMIREZ VILLAMIZAR | GRUPO DE CREDITO SANTANDER |

AVALÚOS / LUIS ALBERTO ORREGO USUGA
REGISTRO ABIERTO DE AVALUADORES (R.A.A.)
AVAL-8338789 Ley 1673 / 2013 - Decreto 556 / 2014

Inscrito en la Cámara de Comercio de Bucaramanga Matricula # 122031 del 25/05/2.005



| | | | | | |
|-----|-------------|------------|--|---|---|
| RUB | 2017 - 1138 | 09/10/2017 | FINCA ALTO DEL CIELO - LEBRIJA SANTANDER | MERCEDES RODRIGUEZ LOZANO | MERCEDES RODRIGUEZ LOZANO |
| URB | 2017 - 1139 | 17/10/2017 | APTO 502 - TORRE 5 BOSQUES DE SAN SEBASTIAN | RONNY MARIA ALVAREZ POLANIA | COVICSS |
| URB | 2017 - 1140 | 25/10/2017 | APTO 201 - CALLE 57 # 7W - 41 MUTIS BUCARAMANGA | ABOG - ABEL MENESES | ABOG - ABEL MENESES |
| ESP | 2017 - 1141 | 03/11/2017 | EDIFICIO COOPMAGISTERIO X - CALLE 36 21 - 15 BUCARAMANGA | COPROPIEDAD EDIFICIO | AGENCIA DE SEGUROS |
| URB | 2017 - 1142 | 03/11/2017 | CALLE 116 # 22A - 39 PROVENZA BUCARAMANGA | BENJAMIN MARTINEZ CHACON | ABOG - NURIS UPARELA |
| ESP | 2017 - 1143 | 27/11/2017 | CENTRO MEDICO CARLOS ARDILA LULLE BARRIO EL BOSQUE FLORIDABLANCA | CENTRO MEDICO CARLOS ARDILA LULLE | CENTRO MEDICO CARLOS ARDILA LULLE |
| ESP | 2017 - 1144 | 12/12/2017 | HOGAR DEL ANCIANO - LAS VILLAS | IGLESIA ZAP V ETAPA | ALCADIA FLORIDABLANCA |
| URB | 2017 - 1145 | 16/12/2017 | APTO 403 TORRE 2 MONTICELO P-H | NAZAR FABIO | COVICSS |
| URB | 2017 - 1146 | 29/12/2017 | CASA - CALLE 60 # 42W - 15 ESTORAQUES | MARIA ANTONIA LEON | FUNDESAN |
| RUR | 2018 - 1147 | 10/01/2018 | FINCA EL EUCALIPTO - VDA LA MESA | YANETH BRIGITE JIMENEZ Y EDELMIRA FAJARDO | JUZGADO 5 |
| URB | 2018 - 1148 | 12/01/2018 | CALLE 104B # 7 - 40 EL PORVENIR | TARCISIO RAMOS CENTENO Y RAQUEL HERNANDEZ | COVICSS |
| URB | 2018 - 1149 | 02/02/2018 | CALLE 13 # 23 - 46 CSA 1 RIO PRADO - GIRON | GONZALO SERRANO VARGAS | INM - SILVA GIRON |
| URB | 2018 - 1150 | 03/02/2018 | CARRERA 29 # 18 - 31 SAN ALONSO | PEDRO FORERO Y RICARDO DAVID MEZA | NURIS UPARELA |
| RUR | 2018 - 1151 | 07/02/2018 | LOTE 3 VDA RUITOQUE - JUZGADO | GERARDO PORRAS Y OTROS | GERARDO PORRAS Y OTROS |
| URB | 2018 - 1152 | 07/02/2018 | CASA - CARRERA 10 #7 - 10 SAN RAFAEL - PIEDECUESTA | MAYERLIN ORTIZ MORALES Y OTRO | MAYERLIN ORTIZ MORALES |
| URB | 2018 - 1153 | 07/02/2018 | CASA - CARRERA 6 # 15 - 97 / 99 BARRO BLANCO PIEDRECUESTA | MAYERLIN ORTIZ MORALES Y OTRO | MAYERLIN ORTIZ MORALES |
| URB | 2018 - 1154 | 07/02/2018 | CASA - CALLE 31 # 13 - 36 CENTRO BUCARAMANGA | MAYERLIN ORTIZ MORALES Y OTRO | MAYERLIN ORTIZ MORALES |
| URB | 2018 - 1156 | 07/02/2018 | CASA - CARRERA 33A # 30 - 02 / 08 BUCARAMANGA | ARIAS ANGARITA CRISTUMBERTO | JUEZ TERCERO DE FAMILIA DE BUCARAMANGA |
| RUR | 2018 - 1158 | 28/02/2018 | LOTE DE TERRENO Y CASA - ARCADIA CASA 5 | ARNULFO SERRANO Y OTRA | ARNULFO SERRANO |
| URB | 2018 - 1157 | 28/02/2018 | LOTE Y BODEGA - CALLE 29 # 13 - 58 QUEBRADASECA | INOXCENTER S.A. | SERGIO ANDRÉS FERNÁNDEZ RANGEL |
| RUR | 2018 - 1159 | 06/03/2018 | FINCA EL CERRITO - PLAN DE PARRA Y EL UVO VDA CAMARA - GUACA | PEDRO FABIAN TARAZONA JAIMES | NURIS UPARELA |
| URB | 2018 - 1160 | 06/03/2018 | CALLE 32 # 33A - 64 GUARIN BUCARAMANGA | ASCANIO CORONEL Y OTRO | NURIS UPARELA |
| RUR | 2018 - 1161 | 20/03/2018 | FINCA POPAYAN - KM 10 LANDAZURI | BARBARA VELAZCO VIUDA DE ACERO | JUZGADO UNICO PROMISCOU MUNICIPAL DE LANDAZURI |
| URB | 2018 - 1162 | 20/03/2018 | LOTE DE TERRENO CALLE 91 K 26 DIAMANTE | CLODOMIRO SANDOVAL TORRES | MARITZA CHAPARRO |
| URB | 2018 - 1163 | 02/04/2018 | CASA CALLE 29 # 1E - 15 LA CUMBRE FLORIDABLANCA | ANA MILENA SERRANO MANRIQUE | NOTARIA PRIMERA |
| URB | 2018 - 1164 | 16/04/2018 | CARRERA 34 # 44 - 33 SAN PIO EL PRADO | JAMES MENESES NAVARRO | JAMES MENESES NAVARRO |
| URB | 2018 - 1165 | 23/04/2018 | LOTE - CNT COCACOLA | LUIS ALEJANDRO PRADILLA COBOS | LUIS ALEJANDRO PRADILLA COBOS |
| URB | 2018 - 1167 | 02/05/2018 | SAN ANDRES - CALLE 4 # 4 - 37 - 43 CENTRO | MARIA DEL CARMEN CABALLERO Y OTROS | JUZGADO PROMISCOU MUNICIPAL DE SAN ANDRES |

AVALÚOS / LUIS ALBERTO ORREGO USUGA
REGISTRO ABIERTO DE AVALUADORES (R.A.A.)
AVAL-8338789 Ley 1673 / 2013 - Decreto 556 / 2014

Inscrito en la Cámara de Comercio de Bucaramanga Matricula # 122031 del 25/05/2005



| | | | | | |
|-----|-------------|------------|---|---------------------------------------|---|
| RUR | 2018 - 1168 | 02/05/2018 | FINCA SAN ANDRES - SAN MARTIN | SALVADOR ARTEAGA RUEDA | UNIDAD ADM ESPECIAL DE GESTION DE RESTITUCION DE TIERRAS |
| URB | 2018 - 1169 | 02/05/2018 | CASA - CARRERA 38 # 52 CABECERA | ANA MARIA REYES | ANA MARIA REYES |
| URB | 2018 - 1170 | 10/05/2018 | APTO 101 EDF MARTINEZ RUEDA | DIANA PAOLA RUEDA PARADA Y OTRO | FUNDESAN |
| URB | 2018 - 1171 | 10/05/2018 | LOTE METROLITANO DE EVENTOS | FABIAN PRADILLA | JUZGADO TERCERO CIVIL DEL CIRCUITO BUCARAMANGA - Radicado: 68001310300320120009300 |
| URB | 2018 - 1172 | 15/05/2018 | CASA Y LOTE EL MADRIGAL VEREDA LA MATA - PIEDECUESTA | DANIEL EDUARDO TELLEZ MEJA | DANIEL EDUARDO TELLEZ MEJIA |
| URB | 2018 - 1173 | 15/05/2018 | LOTE DE TERRENO PARCELACION LA MATA | MARIA DELFINA CRISTINA MEJIA PERALTA | DANIEL EDUARDO TELLEZ MEJIA |
| URB | 2018 - 1174 | 05/06/2018 | CASA CARRERA 18 # 48 - 54 BUCARMANGA | ISOLINA ROA DE DUARTE | JUZGADO SEGUNDO (02) CIVIL MUNICIPAL DE BUCARAMANGA - RADICADO: 68001400300220150001500 |
| URB | 2018 - 1175 | 12/06/2018 | APTO 2-201 TORRE 2 PALMAR DEL VIENTOS | INGRID CAROLINA CABALLERO Y OTRO | JUZGADO PRIMERO CIVIL DEL CIRCUITO DE EJECUCIÓN DE SENTENCIAS DE BUCARAMANGA – RADICADO: 68001-31-03-010-2015-00016-01 |
| URB | 2018 - 1176 | 20/06/2018 | CASA CARRERA 37 # 37 - 105 EL PRADO BUCARAMANGA | MAURICIO PRADILLA | FABIAN PRADILLA |
| URB | 2018 - 1177 | 12/07/2018 | APTO 701 COOPMAGISTRIO X | NURIS UPARELA | JUZGADO CUARTO (4) DE FAMILIA DE BUCARAMANGA RADICADO: 68001311000420180013900 |
| URB | 2018 - 1178 | 12/07/2018 | APTO 1203 SAN REMO | NURIS UPARELA | JUZGADO CUARTO (4) DE FAMILIA DE BUCARAMANGA RADICADO: 68001311000420180013900 |
| URB | 2018 - 1179 | 16/07/2018 | CASA - CALLE 32 # 2E - 60 LA CUMBRE | PEDRO ALCANTARA RODRIGUEZ LEON Y OTRO | JUZGADO PRIMERO DE PEQUEÑAS CAUSAS Y COMPETENCIAS MULTIPLES DE FLORIDABLANCA - RADICADO: 2017-00182-00 |
| URB | 2018 - 1180 | 02/08/2018 | CASA PRADOS DEL SUR FLORIDABLANCA | EMMA ORDUZ | EMMA ORDUZ |
| URB | 2018 - 1181 | 06/08/2018 | CASA CAMPO ALEGRE LEBRIJA | HERMANOS PORRAS NIETO | HERMANOS PORRAS NIETO |
| URB | 2018 - 1182 | 09/08/2018 | APTO 220 TIPO C CONJ. SAN LORENZO P-H | INTEGRACION INACAR | ORLANDO AUGUSTO ORTIZ NAVAS |
| URB | 2018 - 1183 | 13/08/2018 | CALLE 144 # 44 - 02 URB. PORTAL DE SANTA ANA LOTE 241 MANZANA F | EDINSON PEREZ FLOREZ | JUZGADO 8 DE FAMILIA CIVIL DEL CIRCUITO DE BUCARAMANGA Radicado: 680013100820170038800 |
| URB | 2018 - 1184 | 15/08/2018 | CARRERA 54 # 71 - 64 LAGOS DEL CACIQUE | CARLOS DANIEL ORTIZ Y OTROS | CARLOS DANIEL ORTIZ PEREZ |
| RUR | 2018 - 1186 | 23/08/2018 | FINCA LOS CAUCHO VEREDA MAGUEYES | DARIO DUARTE SANTANDER | HERMANOS DUARTE |
| URB | 2018 - 1190 | 07/09/2018 | CASA CALLE 55 # 13 - 32 GOMEZ NIÑO BUCARAMANGA | HERMANOS ARGUELLO SANDOVAL | HERMANOS ARGUELLO SANDOVAL Y OTRO |
| URB | 2018 - 1191 | 10/09/2018 | CASA CARRERA 6 # 13 - 02 / 04 PIEDECUESTA | SIXTA ELENA GRANADOS REMOLINA | JUZGADO 8 DE FAMILIA CIVIL DEL CIRCUITO DE BUCARAMANGA Radicado: 680013100820110060800 |

CALLE 6 # 12 – 26 / 28 APTO 603 CENTRO – TEL: 300 4414666
315 8382700. Correo: admr_inmuebles@hotmail.com
FLORIDABLANCA - SANTANDER – REPUBLICA DE COLOMBIA



AVALÚOS / LUIS ALBERTO ORREGO USUGA
REGISTRO ABIERTO DE AVALUADORES (R.A.A.)
AVAL-8338789 Ley 1673 / 2013 - Decreto 556 / 2014

Inscrito en la Cámara de Comercio de Bucaramanga Matricula # 122031 del 25/05/2.005



| | | | | | |
|-----|-------------|------------|---|-----------------------------------|--|
| URB | 2018 - 1192 | 11/09/2018 | CALLE 63 # 10 - 16 18 SAN GERARDO BUCARAMANGA | JUAN DE LA CRUZ BERNAL PICO | JUZGADO 10 CIVIL DEL CIRCUITO DE BUCARAMANGA - RADICADO: 68001400301020160019100 |
| URB | 2018 - 1193 | 17/09/2018 | BULEVAR SANTANDER # 20 - 11 SAN FRANCISCO | JHON VIDAL ARIAS PEÑARANDA Y OTRO | FERNANDO CARREÑO PINZON |
| URB | 2018 - 1194 | 25/09/2018 | CARRERA 34 # 32D - 39 BALCONES DE GIRON | EVILA CERVELEON GONZALEZ | FUNDESAN |
| URB | 2018 - 1195 | 08/10/2018 | CARRERA 17A 53 . 58 BUCARAMANGA | FANNY NAVARRO | FANNY NAVARRO |
| URB | 2018 - 1196 | 08/10/2018 | APTO 201 - CARRERA 10 # 7 - 28 CONJUNTO BIFAMILIAR MARIA P-H | CELIA HERRERA BUENO | JUZGADO TERCERO CIVIL MUNICIPAL DE FLORIDABLANCA - RADICADO: 2016-00632-00 |
| URB | 2018 - 1197 | 08/10/2018 | CALLE 157 # 154 - 215 CONJ. RESIDENCIAL GAIRA P-H FLORIDABLANCA | MAS X MENOS | LONJA NACIONAL DE PROPIEDAD RAIZ |
| URB | 2018 - 1198 | 08/10/2018 | PARAGUITAS | OSCAR DAZA | LONJA NACIONAL DE PROPIEDAD RAIZ |
| RUR | 2018 - 1199 | 08/10/2018 | FINCA ARATOCA | OSCAR DAZA | LONJA NACIONAL DE PROPIEDAD RAIZ |
| URB | 2018 - 1200 | 19/10/2018 | APARTAMENTO 301 LOS HEROES | | FUNDESAN |
| RUR | 2018 - 1201 | 19/10/2018 | LOTE DE TERRENO VILLA TATIANA - CHARTA SANTANDER | FERNANDO CARREÑO PINZON | FERNANDO CARREÑO PINZON |
| RUR | 2018 - 1202 | 19/10/2018 | LOTE - PREDIO DENOMINADO LOTE DOS | FERNANDO CARREÑO PINZON Y OTRO | FERNANDO CARREÑO PINZON |
| RUR | 2018 - 1203 | 19/10/2018 | LOTE - LOTE DE TERRENO PARCELA 2 | MARINA PINZON DE CARREÑO | FERNANDO CARREÑO PINZON |
| RUR | 2018 - 1204 | 19/10/2018 | LOTE - VEREDA CARRIZAL | FERNANDO CARREÑO PINZON | FERNANDO CARREÑO PINZON |
| RUR | 2018 - 1205 | 19/10/2018 | LOTE NAZARETH RUITOQUE | FERNANDO CARREÑO PINZON | FERNANDO CARREÑO PINZON |
| URB | 2018 - 1206 | 19/10/2018 | CALLE 44 12 OCC - 01 - PRIMERO DE MAYO - BUCARAMANGA | FERNANDO CARREÑO PINZON | FERNANDO CARREÑO PINZON |
| URB | 2018 - 1207 | 19/10/2018 | CALLE 80 23B - 10 SOLEDAD ATLANTICO | FERNANDO CARREÑO PINZON | FERNANDO CARREÑO PINZON |
| URB | 2018 - 1208 | 19/10/2018 | CARRERA 13 # 22 - 51 UNIDAD 2 GAIRA - SANTA MARTA | FERNANDO CARREÑO PINZON | FERNANDO CARREÑO PINZON |
| URB | 2018 - 1209 | 19/10/2018 | CARRERA 13 # 22 - 35 BODEGA GAIRA - SANTA MARTA | FERNANDO CARREÑO PINZON | FERNANDO CARREÑO PINZON |
| URB | 2018 - 1210 | 19/10/2018 | LOTE AEROMAR SANTA MARTA | FERNANDO CARREÑO PINZON | FERNANDO CARREÑO PINZON |
| URB | 2018 - 1211 | 01/11/2018 | EDIFICIO CARRERA 22 # 39 - 67 / 69 BOLIVAR BUCARAMANGA | MARINA PINZON DE CARREÑO | MARINA |
| RUR | 2018 - 1212 | 07/11/2018 | PREDIO RURAL LOTE 2-1 VEREDA GRANADILLO PIEDECUESTA | MIGUEL VICENTE ORTIZ Y OTROS | JUZGADO PRIMERO PROMISCOU MUNICIPAL DE PIEDECUESTA RADICADO: 2018-00365-00 |
| URB | 2018 - 1213 | 19/11/2018 | DIAGONAL 14 TRANSVERSAL 11 - 37 LA CANDELARIA | FUNDESAN | FUNDESAN |
| URB | 2018 - 1214 | 26/11/2018 | GRANJAS DE PROVENZA BUCARAMANGA | BENITO LUNA GUTIERREZ | BENITO LUNA GUTIERREZ |
| URB | 2018 - 1215 | 27/11/2018 | APTO 403 CARRERA 35A # 51 - 82 CABECERA | GILMA Y OTROS - QEPD | SERGIO ANDRÉS FERNÁNDEZ RANGEL |
| URB | 2018 - 1216 | 27/11/2018 | PARCELA 65 CAZADORES | BIOPARCELAS | BANCOLOMBIA - LONJA NACIONAL DE FINCA RAIZ |

AVALÚOS / LUIS ALBERTO ORREGO USUGA
REGISTRO ABIERTO DE AVALUADORES (R.A.A.)
AVAL-8338789 Ley 1673 / 2013 - Decreto 556 / 2014

Inscrito en la Cámara de Comercio de Bucaramanga Matricula # 122031 del 25/05/2005



| | | | | | |
|-----|-------------|------------|---|--|--|
| URB | 2018 - 1217 | 27/11/2018 | PARCELA 30 CAZADORES | BIOPARCELAS | BANCOLOMBIA - LONJA NACIONAL DE FINCA RAIZ |
| URB | 2018 - 1218 | 05/12/2018 | CARRERA 4 # 31 - 26 BARRIO PIO XII BUCARAMANGA | | LUZ AMPARO ASCENCIO LUNA |
| URB | 2018 - 1219 | 21/12/2018 | CASA - CARRERA 35 # 108 - 16 BARRIO CALDAS FLORIDABLANCA | | LUZ EDITH ARIZA |
| RUR | 2018 - 1220 | 21/12/2018 | FINCA RIONEGRO - ALTO BELLO | | DAVIVIENDA - LONJA NACIONAL DE PROPIEDAD RAIZ |
| URB | 2019 - 1222 | 24/01/2019 | CALLE 15 # 11 - 53 BUCARAMANGA | JUAN CARLOS AREVALO LUNA | JUZGADO SEGUNDO DE EJECUCION CIVIL DEL CIRCUITO DE BUCARAMANGA - RADICADO: 68001310301220160023001 |
| RUR | 2019 - 1223 | 11/02/2019 | PREDIO RURAL EL TRIANGULO FLORIDABLANCA | MYRIAM VARGAS SERRANO | MYRIAM VARGAS SERRANO |
| URB | 2019 - 1224 | 14/02/2019 | APTO 3035 CALLE 17 3 W - 05 7 65 MIRAFLOREZ - PIEDRECUESTA | | COVISSC |
| URB | 2019 - 1225 | 18/02/2019 | CASA - CARRERA 10C # 1B - 41 URB. LA CASTELLANA PIEDRECUESTA | DIANA MARCELA MONTENEGRO JEREZ Y OTRA | DIANA MARCELA MONTENEGRO JEREZ Y OTRA |
| URB | 2019 - 1226 | 21/02/2019 | CASA - CALLE 9 # 5 - 12 BARRIO AREVALO SAN ALBERTO CESAR | YANIFER ZANIRA CHINCHILLA Y OTRO | HUVER ANDRES MELENDEZ |
| URB | 2019 - 1227 | 23/02/2019 | CASA - CARRERA 8 # 9 - 60 PIEDRECUESTA | | FUNDESAN |
| URB | 2019 - 1228 | 08/03/2019 | CALLE 61 # 18 - 13 BARRIO LA TRINIDAD FLORIDABLANCA | JUANA URAN C.C. 63536597 - LEIDY CATALINA GIL URAN | JUZGADO |
| URB | 2019 - 1229 | 11/03/2019 | CARRERA 37 105 - 05 ALTOVIENTO II | | ABEL MENESES |
| URB | 2019 - 1230 | 11/03/2019 | APTO 501 TORRE 9 EL GIRASOL - BUCARAMANGA | | RAFAEL VELASQUEZ |
| RUR | 2019 - 1231 | 11/03/2019 | FINCA POMARROCITO - ARATOCA | ANTONIO MENDOZA CARREÑO | HERMANOS MENDOZA |
| URB | 2019 - 1232 | 11/03/2019 | APTO 3035 CALLE 17 3 W - 05 7 65 MIRAFLOREZ - PIEDRECUESTA | | FUNDESAN |
| RUR | 2019 - 1233 | 20/03/2019 | LOTE DE TERRENO - PARCELA LA ESPERANZA RUITOQUE | GUSTAVO SEPULVEDA Y OTROS | GUSTAVO SEPULVEDA |
| RUR | 2019 - 1234 | 26/03/2019 | PREDIO RURAL SAUZAS Y RIO SECO VEREDA CENACUTA SAN MIGUEL | HIPOLITO GOMEZ MEJIA | JUZGADO PROMISCUO MUNICIPAL CAPITANEJO. PROCESO REIVINDICATORIO - RADICADO: 681474089001 2019 00029 00 |
| RUR | 2019 - 1235 | 26/03/2019 | PREDIO RURAL BELLAVISTA VERICUTE | RICARDO PINZON Y YENNY ISABEL MONTAÑEZ | RICARDO PINZON Y YENNY ISABEL MONTAÑEZ |
| RUR | 2019 - 1236 | 05/04/2019 | PREDIO RURAL EL PARAISO - VEREDA IRAPIRE CURITI | HECTOR WANDURRAGA CARREÑO | FAMILIA WANDURRAGA |
| RUR | 2019 - 1237 | 22/04/2019 | PREDIO RURAL - CORRAL DE PIEDRA HOY FRACCION DE MAGUEYES BUCARAMANGA | JOSE ISRAEL MENDOZA Y OTROS | JOSE ISRAEL MENDOZA Y OTROS |
| URB | 2019 - 1238 | 22/04/2019 | CASA - CARRERA 14 53 - 40 EL REPOSO | PABLO VICENTE AMAYA CARREÑO | SUCESION - HERMANOS AMAYA |
| RUR | 2019 - 1239 | 06/05/2019 | LOTE 2 VEREDA PALOGORDO - GIRON | MARIA CRISTINA RIOS BOHORQUEZ | JUZGADO PRIMERO DE EJECUCION CIVIL DEL |

CALLE 6 # 12 - 26 / 28 APTO 603 CENTRO - TEL: 300 4414666
 315 8382700. Correo: admr_inmuebles@hotmail.com
 FLORIDABLANCA - SANTANDER - REPUBLICA DE COLOMBIA



AVALÚOS / LUIS ALBERTO ORREGO USUGA
REGISTRO ABIERTO DE AVALUADORES (R.A.A.)
AVAL-8338789 Ley 1673 / 2013 - Decreto 556 / 2014

Inscrito en la Cámara de Comercio de Bucaramanga Matricula # 122031 del 25/05/2005



| | | | | | |
|-----|-------------|------------|--|---|--|
| | | | | | CIRCUITO DE BUCARAMANGA – RADICADO: 68001-31-03-005-2011-00074-01 |
| URB | 2019 - 1240 | 13/05/2019 | CALLE 19 # 13 - 49 GRANADA BUCARAMANGA | MABEL RAMIREZ AMAYA | JUZGADO QUINTO DE FAMILIA DEL CIRCUITO DE BUCARAMANGA - RADICADO: 68001311000520190010500 |
| RUR | 2019 - 1241 | 13/05/2019 | LOTE PORTUGAL - LEBRIJA | FUNDACION GRANJA EL PUENTE PORTUGAL LEBRIJA | FUNDACION GRANJA EL PUENTE PORTUGAL LEBRIJA |
| RUR | 2019 - 1242 | 17/05/2019 | LOTE DE TERRENO DURAN VEREDA MOTOSO - GIRON | HERMANOS LUNA VARGAS | HERMANOS LUNA VARGAS |
| URB | 2019 - 1243 | 20/05/2019 | LOTE GENERE S.A.S - LA CUMBRE | LOTE GENERE S.A.S - LA CUMBRE | JUZGADO SEGUNDO EJECUCIÓN CIVIL DEL CIRCUITO DE BUCARAMANGA - RADICADO: 68001310300820150051601 |
| URB | 2019 - 1244 | 20/05/2019 | APTO 602 TORRE II TAYRONA II CAÑAVERAL | EDITH CONSUELO MARQUEZ QUIÑONES | EDITH CONSUELO MARQUEZ QUIÑONES |
| URB | 2019 - 1245 | 20/05/2019 | CARRERA 10 # 10 - 66 SAN ANTONIO PIEDECUESTA | MARTHA ROCIO URIBE Y OTROS | MARTA ROCIO URIBE Y OTROS |
| URB | 2019 - 1246 | 20/05/2019 | CALLE 10 # 10 - 22 SAN ANTONIO PIEDECUESTA | MARTHA ROCIO URIBE Y OTROS | MARTA ROCIO URIBE Y OTROS |
| URB | 2019 - 1247 | 20/05/2019 | CALLE 10 # 8 - 42 CASCO ANTIGUO PIEDECUESTA | MARTHA ROCIO URIBE Y OTROS | MARTA ROCIO URIBE Y OTROS |
| URB | 2019 - 1248 | 27/05/2019 | CALLE 13 # 10 - 54 GAITAN / BUCARAMANGA | HERMINDA VIVIESCAS OLIVARES | JUZGADO VEINTIOCHO (28) CIVIL MUNICIPAL DE BUCARAMANGA |
| URB | 2019 - 1249 | 08/06/2019 | APTO 901 TORRE 1 CONJ. RES GERMANIA BUCARAMANGA | MIGUEL ANGEL FERNANDEZ PEREZ | DRA SANDRA PATRICIA RANGEL REYES - Radicado: 2019-0647-00 |
| URB | 2019 - 1250 | 10/06/2019 | CASA CALLE 83 # 24A - 24 DIAMANTE II | VERONICA MENESES SUAREZ Y OTRO | VERONICA MENESES SUAREZ Y OTRO |
| RUR | 2019 - 1251 | 17/06/2019 | PREDIO RURAL LA ESPERANZA VDA CAMPO CAPOTE PUERTO PARRA | OSCAR DE JESUS OSPINA MURILLO | JUZGADO PRIMERO CIVIL DEL CIRCUITO BARRANCABERMEJA - RADICADO: 2016- 00358-00 |
| RUR | 2019 - 1252 | 17/06/2019 | LOTE DE TERRENO ISRAEL VEREDA GALAPAGOS | NUBIA BARAJAS CANDELA | NUBIA BARAJAS CANDELA Y OTRO |
| URB | 2019 - 1253 | 30/06/2019 | APTO 502 TORINO 200 P-H | RODRIGO RUIZ ROMERO | SOLANGEL ACUÑA LIZARAZO - BANCOLOMBIA |
| URB | 2019 - 1254 | 11/07/2019 | CARRERA 20 # 50 - 28 LA CONCORDIA BUCARAMANGA | HERMANOS ABRIL Y AYALA | HUVER ANDRES MELENDEZ |
| URB | 2019 - 1255 | 12/07/2019 | LOTE CONJ. COMULTRASAN PROVENZA | MARIBEL AMADO CASTRO | MARIBEL AMADO CASTRO |
| URB | 2019 - 1256 | 15/07/2019 | CARRERA 9 # 28 - 11 LAGOS I FLORIDABLANCA | ALIX BEATRIZ PULIDO LOPEZ | FAMILIA MANTILLA RANGEL |
| URB | 2019 - 1257 | 15/07/2019 | CARRERA 9 # 28 - 09 LAGOS I FLORIDABLANCA - 68276010100690022000 | BERNARDO MANTILLA RANGEL | FAMILIA MANTILLA RANGEL |
| RUR | 2019 - 1259 | 17/07/2019 | LOTE VILLA LAURA VEREDA LA VICTORIA LEBRIJA | ORLANDO BARRERA CALDERON | JUZGADO SEGUNDO CIVIL DEL CIRCUITO DE EJECUCIÓN DE SENTENCIAS BUCARAMANGA – RADICADO: 2018-00131-01 |
| URB | 2019 - 1260 | 19/07/2019 | CALLE 39 23 - 114 POBLADO GIRON | MATILDE ORTIZ DE GUARIN | INMOBILIARIA SILVA |
| URB | 2019 - 1261 | 26/07/2019 | CARRERA 1W 5N - 03 MANZANA 31 EL REFUGIO | MARIA ALCIRA ORTIZ ESTUPIÑAN | ABOG - NURIS UPARELA |
| RUR | 2019 - 1262 | 20/08/2019 | FINCA VILLA MARCELA CORREGIMIENTO EL CENTRO VEREDA KILOMETRO 32 | ANA IDALY BAUTISTA DE DUSSAN Y EDER DUSSAN BAUTISTA | JUZGADO PRIMERO CIVIL DEL CIRCUITO ESPECIALIZADO EN RESTITUCION DE TIERRAS DE BARRANCABERMEJA - |

CALLE 6 # 12 – 26 / 28 APTO 603 CENTRO – TEL: 300 4414666
315 8382700. Correo: admr_inmuebles@hotmail.com
FLORIDABLANCA - SANTANDER – REPUBLICA DE COLOMBIA



AVALÚOS / LUIS ALBERTO ORREGO USUGA
REGISTRO ABIERTO DE AVALUADORES (R.A.A.)
AVAL-8338789 Ley 1673 / 2013 - Decreto 556 / 2014

Inscrito en la Cámara de Comercio de Bucaramanga Matricula # 122031 del 25/05/2.005



| | | | | | |
|---------------------|-------------|------------|---|--|--|
| | | | BARRANCABERMEJA | | RADICADO: 680813121001-2019-00042-00 |
| RUR | 2019 - 1263 | 22/08/2019 | MEJORAS PREDIO RURAL EL LIMON | HERMANOS OVIEDO HERNANDEZ | GLORIA PABON ARAQUE |
| URB | 2019 - 1264 | 02/09/2019 | OFICINA 301 EDIFICIO BANCOQUIA | SISTEMAS Y TELECOMUNICACIONES DEL ORIENTE LTDA | SISTEMAS Y TELECOMUNICACIONES DEL ORIENTE LTDA |
| URB | 2019 - 1265 | 02/09/2019 | GARAJES 01, 02 Y 09 EDIFICIO BANCOQUIA | SISTEMAS Y TELECOMUNICACIONES DEL ORIENTE LTDA | SISTEMAS Y TELECOMUNICACIONES DEL ORIENTE LTDA |
| URB | 2019 - 1266 | 02/09/2019 | APTO 1803 TORRE 2 CONJ RESIDENCIAL LA FLORIDA CONDOMINIO CLUB | SISTEMAS Y TELECOMUNICACIONES DEL ORIENTE LTDA | SISTEMAS Y TELECOMUNICACIONES DEL ORIENTE LTDA |
| URB | 2019 - 1267 | 05/09/2019 | CASA 20 CONDOMINIO PRADOS DE CAÑAVERAL II ETAPA - ANILLON VIAL 24 - 325 FLORIDABLANCA | LUIS FELIPE MUTIS CAMARGO Y OTRO | LUIS FELIPE MUTIS CAMARGO Y OTRO |
| URB | 2019 - 1268 | 05/09/2019 | CALLE 199 22B - 40 VIVIENDA A-8 URB. VILLA MARGARITA | LUIS FELIPE MUTIS CAMARGO Y OTRO | LUIS FELIPE MUTIS CAMARGO Y OTRO |
| URB | 2019 - 1269 | 05/09/2019 | APTO 1704 PENT HOUSE TORRE I CONJ. RES SANTA ISABEL BUCARAMANGA | LUIS FELIPE MUTIS CAMARGO | LUIS FELIPE MUTIS CAMARGO |
| URB | 2019 - 1270 | 05/09/2019 | APTO 1401 TORRE II CONJ. RES SANTA ISABEL BUCARAMANGA | LUIS FELIPE MUTIS CAMARGO Y OTRO | LUIS FELIPE MUTIS CAMARGO Y OTRO |
| MAQ Y EQUIPO | 2019 - 1271 | 10/09/2019 | PLANTA INTERNET LA JAGUA DE IBIRICO | SISTEMAS Y TELECOMUNICACIONES DEL ORIENTE LTDA | SISTEMAS Y TELECOMUNICACIONES DEL ORIENTE LTDA |
| MAQ Y EQUIPO | 2019 - 1272 | 12/09/2019 | VEHICULOS DUT-736 Y MVL-930 SISTECO | SISTEMAS Y TELECOMUNICACIONES DEL ORIENTE LTDA | SISTEMAS Y TELECOMUNICACIONES DEL ORIENTE LTDA |
| MAQ Y EQUIPO | 2019 - 1273 | 12/09/2019 | EQUIPO DE COMPUTO Y COMUNICACIÓN Y EQUIPO DE PROCESO DE DATOS | SISTEMAS Y TELECOMUNICACIONES DEL ORIENTE LTDA | SISTEMAS Y TELECOMUNICACIONES DEL ORIENTE LTDA |
| URB | 2019 - 1274 | 19/09/2019 | APTO 1101 H VIGIA DEL PARQUE BUCARAMANGA | MARIA TERESA MEJIA SANCHEZ | COVISSC |
| URB | 2019 - 1275 | 20/09/2019 | APTO 304 TORRE 5 SAMANES VI REAL DE MINAS BUCARAMANGA | MARIA DEL SOCORRO ISAZA LOPEZ | COVISSC |
| URB | 2019 - 1281 | 26/09/2019 | BOGOTA D.C. | ADELA PEÑA | COVISSC |
| URB | 2019 - 1282 | 30/09/2019 | APTO 819 TORRE 2 VILLA ALICIA - CAI CIUDAD VENECIA BUCARAMANGA | AURA BEATRIZ DIAZ VARGAS | COVISSC |
| URB | 2019 - 1283 | 30/09/2019 | CASA 167 MANZANA N PASEO CATALUÑA PIEDECUESTA | LUZ MARDELYSALAS SALAS | FUNDESAN |
| URB | 2019 - 1284 | 02/10/2019 | CASA CARRERA 4 # 36 / 38 /40 CASCO ANTIGUO | LUIS FRANCIASCO CASAS Y OTROS | NUBIA ARGUELLO SANDOVAL |
| RUR | 2019 - 1285 | 02/10/2019 | PARCELA 34 LA CANDELARIA MESA DE LOS SANTOS | ELSA ELIZABETH CAMARGO LACHE | COVISSC |
| URB | 2019 - 1286 | 07/10/2019 | CALLE 10 # 26 - 37 BARRIO LA UNIVERSIDAD B/MANGA | LUZ JANNETH PARRA SANGUINO | LUZ JANNETH PARRA SANGUINO |
| URB | 2019 - 1287 | 30/10/2019 | CARRERA 4 # 22 - 13 CASA 2022 URB. PASEO DEL PUENTE PIEDECUESTA | LUZ MARINA BOHORQUEZ BERMUDEZ | LUZ MARINA BOHORQUEZ BERMUDEZ |
| URB | 2019 - 1288 | 05/11/2019 | CALLE 3 E SUR # 22 - 33 RIVERAS DEL RIO GIRON | GLORIA CECILA ORMAZA | GLORIA CECILIA ORMAZA |
| SUB | 2019 - 1289 | 08/11/2019 | LOTE 39 Y 40 VEREDA LA MATA - PIEDECUESTA | CECILIA SERRANO DE CASTILLO | HERMANOS CASTILLO SERRANO |
| RUR | 2019 - 1290 | 30/12/2019 | CONSTRUCCION LOTE | FABIAN PRADILLA | FABIAN PRADILLA |

CALLE 6 # 12 – 26 / 28 APTO 603 CENTRO – TEL: 300 4414666
 315 8382700. Correo: admr_inmuebles@hotmail.com
 FLORIDABLANCA - SANTANDER – REPUBLICA DE COLOMBIA



AVALÚOS / LUIS ALBERTO ORREGO USUGA
REGISTRO ABIERTO DE AVALUADORES (R.A.A.)
AVAL-8338789 Ley 1673 / 2013 - Decreto 556 / 2014

Inscrito en la Cámara de Comercio de Bucaramanga Matricula # 122031 del 25/05/2.005



| | | | | | |
|-------------------------|-------------|------------|---|---------------------------------------|--|
| | | | METROPOLITANO DE EVENTOS | | |
| URB | 2019 - 1292 | 26/11/2019 | APTO 403 TORRE 2 MONTICELO P-H | FABIO NAZAR | COVISSC |
| URB | 2019 - 1293 | 09/12/2019 | APTO 101 EDIFICIO JUAN PABLO BUCARAMANG | COVISSC | COVISSC |
| RUR | 2019 - 1294 | 17/12/2019 | PREDIO RURAL LA FLORIDA - SAN GIL | HERMANOS MUÑOZ IGLESIAS | HERMANOS MUÑOZ IGLESIAS |
| RUR | 2019 - 1295 | 17/12/2019 | PREDIO RURAL EL NAUNO LA MONTAÑITA- SAN GIL | HERMANOS MUÑOZ IGLESIAS | HERMANOS MUÑOZ IGLESIAS |
| RUR | 2019 - 1296 | 17/12/2019 | PREDIO RURAL EL CUJIS - SAN GIL | HERMANOS MUÑOZ IGLESIAS | HERMANOS MUÑOZ IGLESIAS |
| RUR | 2019 - 1297 | 17/12/2019 | PREDIO RURAL EL CUQUE - CABRERA | HERMANOS MUÑOZ IGLESIAS | HERMANOS MUÑOZ IGLESIAS |
| RUR | 2019 - 1298 | 17/12/2019 | PREDIO RURAL EL CIRUELO - CABRERA | HERMANOS MUÑOZ IGLESIAS | HERMANOS MUÑOZ IGLESIAS |
| RUR | 2019 - 1299 | 17/12/2019 | PREDIO RURAL EL TAMARINDO - CABRERA | HERMANOS MUÑOZ IGLESIAS | HERMANOS MUÑOZ IGLESIAS |
| URB | 2019 - 1300 | 17/12/2019 | APARTAMENTO 302 Y GARAJE SAN ANTONIO - CALLE 16 # 9 - 54 - SAN GIL | HERMANOS MUÑOZ IGLESIAS | HERMANOS MUÑOZ IGLESIAS |
| URB | 2019 - 1301 | 17/12/2019 | APARTAMENTO 401 OTERO - CARRERA 10 # 11 - 34 SAN GIL | HERMANOS MUÑOZ IGLESIAS | HERMANOS MUÑOZ IGLESIAS |
| URB | 2019 - 1302 | 17/12/2019 | CASA - CARRERA 10 # 18 - 08 / 18 CENTRO SAN GIL | HERMANOS MUÑOZ IGLESIAS | HERMANOS MUÑOZ IGLESIAS |
| URB | 2019 - 1303 | 17/12/2019 | CASA - CARRERA 9 # 19 - 77 / 79 LA VICTORIA SAN GIL | HERMANOS MUÑOZ IGLESIAS | HERMANOS MUÑOZ IGLESIAS |
| PAT- HIST | 2019 - 1304 | 17/12/2019 | CASA - CARRERA 10 # 15 - 41 - CENTRO SAN GIL | HERMANOS MUÑOZ IGLESIAS | HERMANOS MUÑOZ IGLESIAS |
| URB | 2019 - 1305 | 17/12/2019 | LOCAL - CARLOS MARTINEZ SILVA - CALLE 27B # 7C - 10 SAN GIL | HERMANOS MUÑOZ IGLESIAS | HERMANOS MUÑOZ IGLESIAS |
| URB | 2019 - 1306 | 17/12/2019 | LOTE 50% - BARRIO LA UNIVERSIDAD - CALLE 1A # 13 - 50 SAN GIL | HERMANOS MUÑOZ IGLESIAS | HERMANOS MUÑOZ IGLESIAS |
| MAQ Y EQUIPO | 2019 - 1307 | 17/12/2019 | CAMIONETA DAHYASU BLANCA: PLACA CIH-348 - MOTOR 141867 - CHASIS 1807102 | HERMANOS MUÑOZ IGLESIAS | HERMANOS MUÑOZ IGLESIAS |
| RUR | 2020 - 1308 | 7/01/2020 | FINCA LA PALMITA VEREDA QUEBRADITAS CORREGIMIENTO SANTA CRUZ DE LA COLINA - MATANZA SANTANDER | ESPERANZA QUINTANILLA ACEVEDO | JUZGADO TERCERO (3) DE FAMILIA DE BUCARAMANGA - PROCESO DEMANDA DE ACCION DE PETICION DE HERENCIA - RADICADO: 68001311000320180043100 |
| URB | 2020 - 1309 | 31/01/2020 | LOTE Y CONST - CARRERA 21B 113A PAR LOTE 3 GRANJAS DE PROVENZA | ANA MILENA FRANCO CASANOVA Y OTROS | JUZGADO Y/O NOTARIA |
| URB | 2020 - 1310 | 10/02/2020 | CASA - CALLE 54 # 34 - 60 CABECERA BUCARAMANGA | CECILIA SOLANO DE OJEDA | JUZGADO Y/O NOTARIA |
| RUR | 2020 - 1311 | 17/02/2020 | LOTE EL MANATIAL - LOTE 45 HA2 - LOTE LA CEIBA - VEREDA LA PUTANA BETULIA SANTANDER | FAMILIA HERNANDEZ PIMENTEL | JUZGADO Y/O NOTARIA |
| RUR | 2020 - 1312 | 17/02/2020 | PARCELA 11 EL ROSAL VEREDA LA PARROQUIA - GIRON SANTANDER | FELIX ALEXANDER ORTIZ (50%) | JUZGADO Y/O NOTARIA |
| RUR | 2020 - 1313 | 17/02/2020 | LOTE DE TERRENO 2 VILLA YENNY - VEREDA LAS PEÑAS GIRON SANTANDER | RAFAEL RODRIGUEZ JIMENEZ Y OTRO | JUZGADO Y/O NOTARIA |
| RUR | 2020 - 1314 | 17/02/2020 | LOTE LA QUINTA O LAS | CELMIRA PIMIENTO | JUZGADO Y/O NOTARIA |

AVALÚOS / LUIS ALBERTO ORREGO USUGA
REGISTRO ABIERTO DE AVALUADORES (R.A.A.)
AVAL-8338789 Ley 1673 / 2013 - Decreto 556 / 2014

Inscrito en la Cámara de Comercio de Bucaramanga Matricula # 122031 del 25/05/2005



| | | | | | |
|-------------------------|-------------|------------|---|---|---|
| | | | PEÑAS GIRON SANTANDER | ANGARITA | |
| URB | 2020 - 1315 | 17/02/2020 | CALLE 25 # 12 - 30 - 32 CIUDAD VALENCIA | EMMA RODRIGUEZ ARGUELLO Y OTRO | COVICSS |
| URB | 2020 - 1316 | 17/02/2020 | APARTAMENTO PAN DE AZUCAR | EDILIA PIMIENTO ANGARITA Y OTRO | JUZGADO Y/O NOTARIA |
| RUR | 2020 - 1317 | 18/02/2020 | ACTUALIZACION - PREDIO RURAL LA GOLCONDA VEREDA CENTRO BARRANCABERMEJA | ANA IDALY BAUTISTA DE DUSSAN Y EDER DUSSAN BAUTISTA | JUZGADO PRIMERO CIVIL DEL CIRCUITO ESPECIALIZADO EN RESTITUCION DE TIERRAS DE BARRANCABERMEJA - RADICADO: 680813121001- 2019- 00042-00 |
| RUR | 2020 - 1318 | 18/02/2020 | PREDIO RURAL LA BELLEZA VEREDA HATOS SAN BENITO SANTANDER | DIANA PAEZ PULGA Y ROSMIRA ARROYO HERNANDEZ | JUZGADO Y/O NOTARIA |
| URB | 2020 - 1319 | 18/02/2020 | LOTE URBANO (5) GUEPSA SANTANDER | EDITH CAMACHO ORDUÑA | JUZGADO Y/O NOTARIA |
| RUR | 2020 - 1320 | 5/03/2020 | LOTE DE TERRENO PARCELACION LA MATA | MARIA DELFINA CRISTINA MEJIA PERALTA | DANIEL EDUARDO TELLEZ MEJIA |
| URB | 2020 - 1321 | 9/03/2020 | LOTE DE TERRENO 2 COLEGIO SAN JOSE FLORIDABLANCA | COLEGIO SAN JOSE FLORIDABLANCA | MUNICIPIO DE FLORIDABLANCA |
| URB | 2020 - 1322 | 9/03/2020 | LOTE DE TERRENO URB. LAS OLAS KM 3 + 600 CARRETERA AL CAFÉ MADRID BUCARAMANGA | INDUSTRIA YESERA SANTANDEREANA LTDA | INDUSTRIA YESERA SANTANDEREANA LTDA |
| URB | 2020 - 1323 | 9/03/2020 | CALLE 106 # 34A - 04 / 08 ALTOVIENTO | ISRAEL LEAL CARREÑO | JUZGADO Y/O NOTARIA |
| RUR | 2020 - 1324 | 9/03/2020 | EL PUENTE VEREDA VILLA PAZ RIONEGRO SANTANDER | HUMBERTO ROJAS MARTINEZ | JUZGADO PROMISCUO MUNICIPAL DE RIONEGRO - (SANTANDER) – RADICADO: 68615408500120180027000 |
| PAT- HIST | 2020 - 1325 | 12/03/2020 | CASA - CALLE 30 # 28 - 47 / 51 GIRON SANTANDER | MIGUEL ANTONIO DIAZ OREJARENA Y OTROS | JUZGADO Y/O NOTARIA |
| URB | 2020 - 1326 | 18/03/2020 | OFICINA 201 EDIFICIO ELSA P-H - CALLE 35 # 12 - 62 / 70 CENTRO BUCARAMANGA | GUSTAVO ALFONSO MARIN CORREA Y OTROS | JUZGADO Y/O NOTARIA |
| URB | 2020 - 1327 | 20/04/2020 | CASA CIUDAD VALENCIA | SISTECO SAS - NIT: 804003326-6 | SISTECO SAS - NIT: 804003326-6 |
| URB | 2020 - 1328 | 20/04/2020 | APARTAMENTO 403 BLOQUE 7 TORRE C ALTOS DE CAÑAVERA 1 ETAPA | SISTECO SAS - NIT: 804003326-6 | SISTECO SAS - NIT: 804003326-6 |
| MAQ Y EQUIPO | 2020 - 1329 | 16/06/2020 | VEHICULO FLN-550 CITROEN | CESAR CORDON SALCEDO | CIRO ANTONIO GARCIA GARCIA |
| MAQ Y EQUIPO | 2020 - 1330 | 18/06/2020 | PANADERIA PANGABY EXPRESS BUCARAMANGA | PANADERIA PANGABY EXPRESS | ABOG / FREDY BOLIVAR |
| INT-ESP | 2020 - 1331 | 27/06/2020 | DAÑO CULTIVOS | MELIDA HERRERA | RESOLUCION DE CONTRATO |
| URB | 2020 - 1332 | 3/07/2020 | CARRERA 12 # 5 - 56 CASCO ANTIGUO DE FLORIDABLANCA | MIGUEL ANTONIO RAMIREZ RUGELES | MIGUEL ANTONIO RAMIREZ RUGELES |
| URB | 2020 - 1333 | 10/07/2020 | ASDEFOR FLORIDABLANCA | EMILCE SEQUEDA OJEDA | JUZGADO Y/O NOTARIA |
| URB | 2020 - 1334 | 27/07/2020 | FINCA LAS DELICIAS SABANA DE TORRES | LUIS EDUARDO DULCEY PEREZ - ALICIA GUEVARA DULCEY | JUZGADO Y/O NOTARIA |
| URB | 2020 - 1335 | 1/08/2020 | CALLE 29A 9E - 10 LA CUMBRE FLORIDABLANCA | TARAZONA ALEJADRO Y TARAZONA TARAZONA ASDRUBAL | JUZGADO Y/O NOTARIA |
| URB | 2020 - 1336 | 8/08/2020 | CARRERA 23 Nº 20-33 EDIFICIO "SANTA CRUZ DE TENERIFE" P.H. BARRIO SAN FRANCISCO APARTAMENTO 406 | VILLAMIZAR BERMUDEZ ANA YOLANDA Y VILLAMIZAR BERMUDEZ NELLY | JUZGADO Y/O NOTARIA |

CALLE 6 # 12 – 26 / 28 APTO 603 CENTRO – TEL: 300 4414666
315 8382700. Correo: admr_inmuebles@hotmail.com
FLORIDABLANCA - SANTANDER – REPUBLICA DE COLOMBIA



AVALÚOS / LUIS ALBERTO ORREGO USUGA
REGISTRO ABIERTO DE AVALUADORES (R.A.A.)
AVAL-8338789 Ley 1673 / 2013 - Decreto 556 / 2014

Inscrito en la Cámara de Comercio de Bucaramanga Matricula # 122031 del 25/05/2005



| | | | | | |
|---------------------|-------------|------------|---|--|------------------------------|
| URB | 2020 - 1337 | 8/08/2020 | FRANJA DE TERRENO EL MESON EL PALENQUE VIA CAFÉ MADRID | FUNDICIONES Y ALEACIONES TECNICAS DE COLOMBIA LTDA SIGLA : FALTECO LTDA Y TALLER LEAL ROJAS LTDA | JUZGADO Y/O NOTARIA |
| URB | 2020 - 1338 | 8/08/2020 | LOTE DE TERRENO URBANO UBICADO EN LA CALLE 4A # 10 - 64 HOYO CHIQUITO PIEDECUESTA | VARIOS PROPIETARIOS | JUZGADO Y/O NOTARIA |
| MAQ Y EQUIPO | 2020 - 1339 | 8/08/2020 | TALLER LEAL ROJAS LTDA | ISRAEL LEAL CARREÑO Y JAVIER LEAL ROJAS | JUZGADO Y/O NOTARIA |
| URB | 2020 - 1340 | 11/08/2020 | CALLE 10A # 50 - 03 BALCON DE ALARES | ISRAEL DUARTE Y OTRO | JUZGADO Y/O NOTARIA |
| URB | 2020 - 1341 | 24/08/2020 | CARRERA 45 62-14 LOCAL 01 CONJ.RESID.PLATA SERRANO,P.H. BARRIO LA FLORESTA | CASTELLANOS MORENO DAVID EDUARDO Y OTROS | JUZGADO Y/O NOTARIA |
| URB | 2020 - 1342 | 24/08/2020 | CARRERA 45 62-18 APTO.201 CONJ.RESID.PLATA SERRANO,P.H. BARRIO LA FLORESTA | PRADA MORENO MARIA CAROLINA | JUZGADO Y/O NOTARIA |
| URB | 2020 - 1343 | 24/08/2020 | CALLE 28 # 11-23 GIRARDOT BUCARAMANGA | NORBERTO PINZON CASTRO | JUZGADO Y/O NOTARIA |
| URB | 2020 - 1344 | 25/08/2020 | CARRERA 17 # 57A - 50 LAS VILLAS (EL REPOSO) FLORIDABLANCA | NICOLASA BOTELLO DE PRADA Y OTROS | JUZGADO Y/O NOTARIA |
| URB | 2020 - 1345 | 28/08/2020 | APARTAMENTO 301 BALCONES DE GENOVEVA - PIEDECUESTA | RAIMUNDO DUARTE DIAZ | FUNDESAN |
| RUR | 2020 - 1346 | 7/09/2020 | CONDOMINIO CAMPESTRE "VILLAS DE PALONEGRO" PARCELA 40 | HERNANDEZ VALENZUELA ALFONSO | JUZGADO Y/O NOTARIA |
| URB | 2020 - 1347 | 8/09/2020 | BIFAMILIAR LARROTA-SILVA P-H ZAPAMANGA IV ETAPA | ELOÍSA HERNÁNDEZ DE LARROTA y otro | JUZGADO Y/O NOTARIA |
| URB | 2020 - 1348 | 18/09/2020 | CALLE 34 # 5 - 12 ALFONSO LOPEZ | HERMANOS ROJAS Y OTROS | JUZGADO Y/O NOTARIA |
| URB | 2020 - 1349 | 18/09/2020 | CALLE 110 # 45 - 51 ZAPAMANGA IV FLORIDABLANCA | HERMANOS GARCIA TRIANA | JUZGADO Y/O NOTARIA |
| RUR | 2020 - 1350 | 2/10/2020 | FINCA LA GLORIA VEREDA EL DIVISO - SAN MARTIN CESAR | HERMANOS CHINCHILLA ALVERNIA | HERMANOS CHINCHILLA ALVERNIA |
| URB | 2020 - 1351 | 6/10/2020 | CASA 31 LA ROSADELA - CALLE 11C 23-20 FLORIDABLANCA | ROSA TORRES Y OTRO | ROSA TORRES Y OTRO |
| RUR | 2020 - 1352 | 12/10/2020 | MEJORAS LOTE PUENTE TIERRA | MARIA GRACIELA AREVALO Y OTROS | JUZGADO Y/O NOTARIA |
| URB | 2020 - 1353 | 29/10/2020 | CARRERA 10 # 49 - 46 JOSE ANTONIO MORALES | OMAR HERNANDEZ APARICIO Y OTRO | JUZGADO Y/O NOTARIA |
| URB | 2020 - 1355 | 9/11/2020 | ACTUALIZACION - BOULEVAR BOLIVAR NUMERO 17 - 42 BARRIO MODELO VIVIENDA 1, BUCARAMANGA | MARSELA GOMEZ SIERRA | MARSELA GOMEZ SIERRA |
| RUR | 2020 - 1356 | 23/11/2020 | LOTE 11 MZ A PARC EL PARAISO CIUDAD TEYUNA VEREDA EL VOLADOR PIEDECUESTA | ELVIA ROSA ANGARITA GUEVARA | JUZGADO Y/O NOTARIA |
| URB | 2020 - 1357 | 17/11/2020 | APTO 304 BLOQUE 4 C.C. ALTOS DEL PORVENIR - CALLE 105 # 8B - 27 EL PORVENIR | RAMON RUEDA FERREIRA | COVICSS |

CALLE 6 # 12 - 26 / 28 APTO 603 CENTRO - TEL: 300 4414666
315 8382700. Correo: admr_inmuebles@hotmail.com
FLORIDABLANCA - SANTANDER - REPUBLICA DE COLOMBIA



AVALÚOS / LUIS ALBERTO ORREGO USUGA
REGISTRO ABIERTO DE AVALUADORES (R.A.A.)
AVAL-8338789 Ley 1673 / 2013 - Decreto 556 / 2014

Inscrito en la Cámara de Comercio de Bucaramanga Matricula # 122031 del 25/05/2.005



| | | | | | |
|-----|-------------|------------|--|--------------------------------|--------------------------------|
| URB | 2020 - 1358 | 17/11/2020 | CONJUNTO BELHORIZONTE II ETAPA | CONJUNTO BELHORIZONTE II ETAPA | CONJUNTO BELHORIZONTE II ETAPA |
| URB | 2020 - 1359 | 26/11/2020 | CARRERA 16A PEATONAL 8 - 24 CABECERA PIEDECUESTA | SANDRA MILENA LOPEZ Y OTRO | CAJA HONOR |
| RUR | 2020 - 1361 | 11/12/2020 | FINCA EL CASTILLO - LA TIGRA RIONEGRO | | JUZGADO Y/O NOTARIA |
| URB | 2020 - 1362 | 24/12/2020 | CARRERA 21E # 20 - 45 PORTAL DEL CAMPESTRE GIRON | AURELIO RODRIGUEZ PEÑA | JUZGADO Y/O NOTARIA |

Numeral 5 Artículo 226 del CGP - La lista de casos en los que haya sido designado como perito o en los que haya participado en la elaboración de un dictamen pericial en los últimos cuatro (4) años. Dicha lista deberá incluir el juzgado o despacho en donde se presentó, el nombre de las partes, de los apoderados de las partes y la materia sobre la cual versó el dictamen.

Respecto al **Numeral 5 Artículo 226 del CGP** – La lista de casos en los que haya sido designado como perito o en los que haya participado en la elaboración de un dictamen pericial en los últimos cuatro (4) años.

Anexo lista de Avalúos realizados en las cuales he sido designado como Perito Avaluador de la Lista de Auxiliares de Justicia y otros Juzgados de los Años 2013, 2014, 2016, 2017, 2018, 2019 y 2020.

| FECHA DEL AVALUO | DIRECCION DEL INMUEBLE | NOMBRE DE LAS PARTES Y MATERIA DEL DICTAMEN | JUZGADO QUE ORDENA EL INFORME PERICIAL |
|--|--|---|---|
| ABRIL 25 DE 2.013 AVALUO INMUEBLE URBANO | UN LOTE DE TERRENO CON UN ÁREA DE 96 M2 Y CONSTRUCCIONES QUE HACE PARTE DEL PREDIO NUMERO 01 – 003- 368 – E HIZO PARTE DEL DENOMINADO SANTA HELENA, UBICADO EN JURISDICCIÓN MUNICIPAL DE BUCARAMANGA - REPÚBLICA DE COLOMBIA | DEMANDANTE: LEONARDO LANDAZÁBAL GONZÁLEZ. DEMANDADO: MÉNDEZ TARAZONA TEODOMIRO. REFERENCIA: AVALUO COMERCIAL PREDIO URBANO | JUZGADO PRIMERO DE FAMILIA (BUCARAMANGA). VENTA DE BIEN DE MENOR PROMOVIDO POR EL SEÑOR LEONARDO LANDAZÁBAL GONZÁLEZ, CUOTA PARTE 25% DEL PREDIO AVALUADO. AUTO MARZO 21 DE 2013 – OFICIO N° 1141 V.B.M. RADICADO: 2012 – 558 00 |
| ABRIL 26 DE 2.013 AVALUO INMUEBLE RURAL | UN LOTE DE TERRENO DENOMINADO EL MANANTIAL, UBICADO EN LA VEREDA LA HONDA, CORREGIMIENTO DE LLANO DE PALMAS, MUNICIPIO DE RIONEGRO (SANTANDER) | DEMANDANTE: LEONARDO LANDAZÁBAL GONZÁLEZ. DEMANDADO: VILLAMIZAR LAGUADO MARINO. 50% LANDAZÁBAL GONZÁLEZ LEONARDO. 25% LANDAZÁBAL GARCÍA NORBERTO. 25%. REFERENCIA: AVALUO COMERCIAL PREDIO RURAL | JUZGADO PRIMERO DE FAMILIA (BUCARAMANGA). VENTA DE BIEN DE MENOR PROMOVIDO POR EL SEÑOR LEONARDO LANDAZÁBAL GONZÁLEZ, CUOTA PARTE 25% DEL PREDIO AVALUADO. AUTO MARZO 21 DE 2013 – OFICIO N° 1141 V.B.M. RADICADO: 2012 – 558 00 |
| JUNIO 13 Y 14 DE 2.013 AVALUO INMUEBLE RURAL | UNA PARCELA CON UN ÁREA DE 3.151 M2 Y CONSTRUCCIONES QUE HACEN PARTE DEL PREDIO DISTINGUIDO COMO PARCELA NÚMERO NUEVE (9), UBICADO EN LA VEREDA LA MESA DE RUITOQUE, JURISDICCIÓN MUNICIPAL DE FLORIDABLANCA - REPÚBLICA DE COLOMBIA | DEMANDANTE: HERMANOS PORRAS NIETO. DEMANDADO: MORA FLOREZ JOSE VICENTE. - MORA FLOREZ YEUDY FERNEL. - MORA FLOREZ SERGIO ANTONIO. REFERENCIA: AVALUO COMERCIAL PREDIO RURAL | JUZGADO TERCERO DE FAMILIA (BUCARAMANGA) - PROCESO DE SUCESIÓN DE GERARDO PORRAS GONZÁLEZ – RAD. 2006-0795 |
| AGOSTO 20 DE 2.013 AVALUO INMUEBLE URBANO | APARTAMENTO 504 DE LA TORRE 4 UBICADO EN LA QUINTA PLANTA, SITUADO EN LA PRIMERA ETAPA DEL CONJUNTO RESIDENCIAL PANORAMA P-H FLORIDABLANCA SANTANDER - REPÚBLICA DE COLOMBIA | DEMANDANTE: ISABEL CRISTINA MENDEZ MANTILLA Y OTROS DEMANDADO: ALVARO MENDEZ REFERENCIA: AVALUO COMERCIAL | JUZGADO QUINTO DE FAMILIA (BUCARAMANGA) – RAD. 2010-00350 |

AVALÚOS / LUIS ALBERTO ORREGO USUGA
REGISTRO ABIERTO DE AVALUADORES (R.A.A.)
AVAL-8338789 Ley 1673 / 2013 - Decreto 556 / 2014

Inscrito en la Cámara de Comercio de Bucaramanga Matricula # 122031 del 25/05/2.005



| | | | |
|---|--|---|---|
| | | APARTAMENTO. | |
| FEBRERO 15 DE 2.014 AVALUO INMUEBLE RURAL | FINCA DE UBICADA EN LA VEREDA PATICO ALTO DEL CORREGIMIENTO DE BRISAS DE BOLÍVAR JURISDICCIÓN DEL MUNICIPIO DE CANTAGALLO BOLÍVAR - REPÚBLICA DE COLOMBIA | DEMANDANTE: ZARITH MAYERLY ARANDA DELGADO. DEMANDADO: AROLD DURAN NIETO. REFERENCIA: AVALUO COMERCIAL PREDIO RURAL. | JUZGADO SEXTO DE FAMILIA - DISOLUCION Y LIQUIDACION DE SOCIEDAD CONYUGAL - PROCESO RAD 2013-00452-00 |
| FEBRERO 15 DE 2.014 AVALUO MAQUINARIA Y EQUIPO | AVALÚO ELECTRODOMÉSTICOS Y OTROS ENSERES - VENTILADORES, LAVADORA, TELEVISOR, COMEDOR, CLOSET, NEVERA, ESTUFA Y JUEGO DE ALCOBA | DEMANDANTE: ZARITH MAYERLY ARANDA DELGADO. DEMANDADO: AROLD DURAN NIETO. REFERENCIA: AVALUO COMERCIAL BIENES MUEBLES Y ENSERES. | JUZGADO SEXTO DE FAMILIA - DISOLUCION Y LIQUIDACION DE SOCIEDAD CONYUGAL - PROCESO RAD 2013-00452-00 |
| FEBRERO 15 DE 2.014 AVALUO MAQUINARIA Y EQUIPO | AVALÚO VEHÍCULO - MOTOCICLETA PULSAR 180 - PLACA: VYL - 24C | DEMANDANTE: ZARITH MAYERLY ARANDA DELGADO. DEMANDADO: AROLD DURAN NIETO. REFERENCIA: AVALUO COMERCIAL MAQUINARIA Y EQUIPO, MOVIL Y FIJO. | JUZGADO SEXTO DE FAMILIA - DISOLUCION Y LIQUIDACION DE SOCIEDAD CONYUGAL - PROCESO RAD 2013-00452-00 |
| FEBRERO 15 DE 2.014 AVALUO MAQUINARIA Y EQUIPO | TRACTOR MARCA FORD 5000- MODELO 1980 | DEMANDANTE: ZARITH MAYERLY ARANDA DELGADO. DEMANDADO: AROLD DURAN NIETO. REFERENCIA: AVALUO COMERCIAL MAQUINARIA Y EQUIPO, MOVIL Y FIJO. | JUZGADO SEXTO DE FAMILIA - DISOLUCION Y LIQUIDACION DE SOCIEDAD CONYUGAL - PROCESO RAD 2013-00452-00 |
| AGOSTO 04 DE 2.014 AVALUO INMUEBLE URBANO | APARTAMENTO PENTHOUSE 1002B Y PARQUEADEROS # 17 Y 18 EDIFICIO LA NACIONAL, CALLE 45 # 33 - 17, # 33 - 33, # 33 - 39 Y # 33 - 43 MUNICIPIO DE BUCARAMANGA SANTANDER - REPÚBLICA DE COLOMBIA | DEMANDANTE: BANCO POPULAR S. A. DEMANDADO: IGNACIO TORO ORDOÑEZ Y MARIA MERCEDES RAMON REFERENCIA: AVALUO COMERCIAL INMUEBLE. | JUZGADO PRIMERO DE EJECUCIÓN CIVIL DEL CIRCUITO - PROCESO EJECUTIVO HIPOTECARIO BUCARAMANGA - PROCESO: 68001-31-03-005-2001-00107-01 |
| AGOSTO 19 DE 2.014 AVALUO INMUEBLE RURAL | LOTE DE TERRERO LA FLORESTA UBICADO EN VEREDA HELECHALES MUNICIPIO DE FLORIDABLANCA SANTANDER - REPÚBLICA DE COLOMBIA | DEMANDANTE: LUCY STELLA MONSALVE LIZCANO. DEMANDADO: JAIME HERRERA RODRÍGUEZ. REFERENCIA: AVALUO COMERCIAL PREDIO RURAL | JUZGADO SÉPTIMO DE FAMILIA - BUCARAMANGA - LIQUIDACIÓN DE SOCIEDAD CONYUGAL - PROCESO: 2013 - 00340 |
| AGOSTO 19 DE 2.014 AVALUO INMUEBLE RURAL | LOTE DE TERRERO LOS ALPES UBICADO EN VEREDA HELECHALES DE FLORIDABLANCA SANTANDER - REPÚBLICA DE COLOMBIA | DEMANDANTE: LUCY STELLA MONSALVE LIZCANO. DEMANDADO: JAIME HERRERA RODRÍGUEZ. REFERENCIA: AVALUO COMERCIAL PREDIO RURAL | JUZGADO SÉPTIMO DE FAMILIA - BUCARAMANGA - VALOR COMERCIAL LIQUIDACIÓN DE SOCIEDAD CONYUGAL - PROCESO: 2013 - 00340 |
| AGOSTO 19 DE 2.014 AVALUO INMUEBLE RURAL | LOTE DE TERRERO "VILLA MORA" UBICADO EN VEREDA HELECHALES MUNICIPIO DE FLORIDABLANCA SANTANDER - REPÚBLICA DE COLOMBIA | DEMANDANTE: LUCY STELLA MONSALVE LIZCANO. DEMANDADO: JAIME HERRERA RODRÍGUEZ. REFERENCIA: AVALUO COMERCIAL PREDIO RURAL | JUZGADO SÉPTIMO DE FAMILIA - BUCARAMANGA - VALOR COMERCIAL LIQUIDACIÓN DE SOCIEDAD CONYUGAL - PROCESO: 2013 - 00340 |
| OCTUBRE 07 DE 2.014 AVALUO INMUEBLE RURAL | TERRENO Y CASA - DENOMINADO BUENOS AIRES UBICADO EN LA VEREDA CHOROS - CORREGIMIENTO DE PAPAYAL MUNICIPIO DE RIONEGRO SANTANDER - REPUBLICA DE COLOMBIA | DEMANDANTE: IVÁN DARÍO CHAMORRO SERRANO - ROSA CHAMORRO DE CORNEJO. DEMANDADO: MARTHA LEONOR ESTEBAN CRUZ - JUAN PABLO CHAMORRO | SEGUNDO DE FAMILIA BUCARAMANGA - SUCESIÓN MIXTA - SUCESIÓN INTESADA - LEÓN ÁNGEL CHAMORRO MERA. RADICADO: 2011 - 0440 |

CALLE 6 # 12 - 26 / 28 APTO 603 CENTRO - TEL: 300 4414666
 315 8382700. Correo: admr_inmuebles@hotmail.com
 FLORIDABLANCA - SANTANDER - REPUBLICA DE COLOMBIA



AVALÚOS / LUIS ALBERTO ORREGO USUGA
REGISTRO ABIERTO DE AVALUADORES (R.A.A.)
AVAL-8338789 Ley 1673 / 2013 - Decreto 556 / 2014

Inscrito en la Cámara de Comercio de Bucaramanga Matricula # 122031 del 25/05/2.005



| | | | |
|---|--|---|---|
| | | ESTEBAN. REFERENCIA: AVALUO COMERCIAL PREDIO RURAL | |
| OCTUBRE 07 DE 2.014 AVALUO INMUEBLE RURAL | LOTE DE TERRENO (73 HECTAREAS) - DENOMINADO LA FLORIDA UBICADO EN LA VEREDA CHOROS - CORREGIMIENTO DE PAPAYAL MUNICIPIO DE RIONEGRO SANTANDER - REPUBLICA DE COLOMBIA | DEMANDANTE: IVÁN DARÍO CHAMORRO SERRANO – ROSA CHAMORRO DE CORNEJO. DEMANDADO: MARTHA LEONOR ESTEBAN CRUZ – JUAN PABLO CHAMORRO ESTEBAN. REFERENCIA: AVALUO COMERCIAL PREDIO RURAL | SEGUNDO DE FAMILIA BUCARAMANGA - SUCESIÓN MIXTA – SUCESIÓN INTESTADA - LEÓN ÁNGEL CHAMORRO MERA. RADICADO: 2011 – 0440 |
| OCTUBRE 07 DE 2.014 AVALUO INMUEBLE RURAL | LOTE DE TERRENO DE VEINTE (20) HECTAREAS UBICADO EN LA VEREDA CHOROS - CORREGIMIENTO DE PAPAYAL MUNICIPIO DE RIONEGRO SANTANDER – REPUBLICA DE COLOMBIA | DEMANDANTE: IVÁN DARÍO CHAMORRO SERRANO – ROSA CHAMORRO DE CORNEJO. DEMANDADO: MARTHA LEONOR ESTEBAN CRUZ – JUAN PABLO CHAMORRO ESTEBAN. REFERENCIA: AVALUO COMERCIAL PREDIO RURAL | SEGUNDO DE FAMILIA BUCARAMANGA - SUCESIÓN MIXTA – SUCESIÓN INTESTADA - LEÓN ÁNGEL CHAMORRO MERA. RADICADO: 2011 – 0440 |
| OCTUBRE 08 Y 10 DE 2.014 AVALUO INMUEBLE URBANO | APARTAMENTO 602 EDIFICIO SAN DIEGO CAMPESTRE P-H UBICADO EN LA CALLE 50 # 27A – 51 / PARQ # 10 POR # 27A - 55 MUNICIPIO DE BUCARAMANGA SANTANDER – REPUBLICA DE COLOMBIA | DEMANDANTE: IVÁN DARÍO CHAMORRO SERRANO – ROSA CHAMORRO DE CORNEJO. DEMANDADO: MARTHA LEONOR ESTEBAN CRUZ – JUAN PABLO CHAMORRO ESTEBAN. REFERENCIA: AVALUO COMERCIAL INMUEBLE URBANO. | SEGUNDO DE FAMILIA BUCARAMANGA - SUCESIÓN MIXTA – SUCESIÓN INTESTADA - LEÓN ÁNGEL CHAMORRO MERA. RADICADO: 2011 – 0440 |
| MARZO 15 DE 2.016 AVALUO URBANO 2016 – 1015 | LOTE DE TERRENO CON UNA CASA MEDIAGUA UBICADO EN LA CARRERA 23 # 4 - 51 (NORTE – LA INDEPENDENCIA) MUNICIPIO DE BUCARAMANGA SANTANDER - REPUBLICA DE COLOMBIA | DEMANDANTE: COOMULDESA LTDA. DEMANDADO: ESTHER BELTRAN BUENO Y LILIANA BELTRAN. REFERENCIA: AVALUO COMERCIAL INMUEBLE. | JUZGADO TERCERO DE EJECUCION CIVIL MUNICIPAL BUCARAMANGA - PROCESO EJECUTIVO SINGULAR - RADICADO: 2009 00389-01 |
| NOVIEMBRE 24 DE 2.016 AVALUO URBANO 2016 – 1069 | LOCAL COMERCIAL P-H, IDENTIFICADO CON EL NÚMERO 1032 QUE HACE PARTE DEL EDIFICIO PLAZA SATELITE DEL SUR, UBICADO SOBRE EL COSTADO NORTE DE LA PLAZA ANTES MENCIONADA EN EL MUNICIPIO DE BUCARAMANGA DEPARTAMENTO DE SANTANDER - REPÚBLICA DE COLOMBIA | DEMANDANTE: EDIFICIO PLAZA SATELITE DEL SUR. DEMANDADO: MARFA EMELINA CASTAÑEDA BEJARANO Y GERARDO MARTÍNEZ MARTÍNEZ. REFERENCIA: AVALUO LOCAL COMERCIAL. | JUZGADO TERCERO DE EJECUCION CIVIL MUNICIPAL BUCARAMANGA - PROCESO EJECUTIVO SINGULAR - RADICADO: 680140030122008-00767-01 |
| FEBRERO 09 DE 2.017 AVALUO URBANO 2017 – 1095 | APARTAMENTO IDENTIFICADO CON LA NOMECLATURA DE ENTRADA 202A DE LA TORRE 10 SECTOR D PRIMERA ETAPA, BALCONES DE ORIENTE, DE LA URBANIZACION BELLAVISTA, UBICADO EN LA AVENIDA BELLAVISTA FLORIDABLANCA SANTANDER - REPUBLICA DE COLOMBIA | DEMANDANTE: MARLENE BELTRAN DE PAEZ DEMANDADO: ELBA LUZ BONILLA BARRERA. REFERENCIA: AVALUO DE PERTENENCIA. | JUZGADO CUARTO CIVIL DEL CIRCUITO DE BUCARAMANGA - PROCESO: ORDINARIO DE PERTENENCIA POR PRESCRIPCIÓN - RADICADO: 2015-00018-00 |
| SEPTIEMBRE 25 DE 2.017 AVALUO RURAL 2017 – 1131 | FINCA DENOMINADA “LA ESPERANZA” UBICADA EN LA VEREDA CAMPO CAPOTE DEL MUNICIPIO DE PUERTO PARRA A ORILLA DE LA VIA PANAMERICANA O RUTA DEL SOL (A 8,00 KM DEL PEAJE AGUAS NEGRAS SENTIDO MEDELLIN-BUCARAMANGA) DEPARTAMENTO DE SANTANDER - REPUBLICA DE COLOMBIA | DEMANDANTE: GUILLEMO ALONSO MOLINA CAÑOLA. DEMANDADO: OSCAR DE JESÚS OSPINA MURILLO. REFERENCIA: AVALUO COMERCIAL PREDIO RURAL. | JUZGADO PRIMERO CIVIL DEL CIRCUITO BARRANCABERMEJA - RADICADO: 2016- 00358-00 |
| MARZO 23 DE 2018 | BODEGAS FEDE ARROZ - CALLE 5 # 35 - 10 AGUACHICA CESAR - REPUBLICA DE COLOMBIA. | DEMANDANTE: JOSÉ ANTONIO ARIAS VERGEL Y OTROS CAUSANTE: | JUEZ TERCERO DE FAMILIA DE BUCARAMANGA - SUCESIÓN INTESTADA – LIQUIDACIÓN SUCESORAL Y PROCESOS |

AVALÚOS / LUIS ALBERTO ORREGO USUGA
REGISTRO ABIERTO DE AVALUADORES (R.A.A.)
AVAL-8338789 Ley 1673 / 2013 - Decreto 556 / 2014

Inscrito en la Cámara de Comercio de Bucaramanga Matricula # 122031 del 25/05/2.005



| | | | |
|---|---|---|--|
| AVALUO ESPECIALES 2018 – 1155 | | CRISTUMBERTO ARIAS ANGARITA. REFERENCIA: AVALUO ESPECIAL. | PREPARATORIOS - RADICADO: 68001311000320160049600 |
| ABRIL 23 DE 2018 AVALUO URBANO 2018 – 1166 | URB. REGADERO NORTE - CARRERA 22 18N - 15 VILLA HELENA II BUCARAMANGA SANTANDER - REPÚBLICA DE COLOMBIA | DEMANDANTE: LAZO ORIENTE. DEMANDADO: CARMEN YESENIA ARENAS HIGUERA. REFERENCIA: VALOR RAZONABLE INMUEBLE URBANO | JUZGADO TERCERO DE EJECUCIÓN CIVIL MUNICIPAL DE BUCARAMANGA - PROCESO EJECUTIVO MIXTO - RADICADO: 68001400301520130021401 |
| AGOSTO 21 DE 2018 AVALUO INTANGIBLES ESPECIALES 2018 – 1185 | FINCA EL PORVENIR CASIANO BAJO FLORIDABLANCA SANTANDER - REPÚBLICA DE COLOMBIA. | DEMANDANTE: MELIDA HERRERA ORTIZ. DEMANDADO: JOSE JUAN SERRANO RODRIGUEZ. REFERENCIA: VALOR RAZONABLE DE UN “DAÑO EMERGENTE” Y “LUCRO CESANTE” SOBRE UN PREDIO RURAL. | JUZGADO OCTAVO (8) DE PAZ DE FLORIDABLANCA JUEZ DE PAZ - FERNANDO PINZÓN VALBUENA DAÑO EMERGENTE POR CONSTRUCCION DE UNA VIA EN UN LOTE DE TERRENO ALEDAÑO A UNA MEJORA CONSTRUIDA Y VIA PRINCIPAL DE ACCESO INTERNA DE LA “FINCA EL PORVENIR” VEREDA CACIANO BAJO, AL COSTADO DEL CONDIMINIO GALICIA CAMPESTRE EN EL MUNICIPIO DE FLORIDABLANCA SANTANDER |
| AGOSTO 27 DE 2018 AVALUO URBANO 2018 – 1187 | LOCAL COMERCIAL P-H, IDENTIFICADO CON EL NÚMERO 1032 QUE HACE PARTE DEL EDIFICIO PLAZA SATELITE DEL SUR, UBICADO SOBRE EL COSTADO NORTE DE LA PLAZA ANTES MENCIONADA EN EL MUNICIPIO DE BUCARAMANGA DEPARTAMENTO DE SANTANDER - REPÚBLICA DE COLOMBIA | DEMANDANTE: EDIFICIO PLAZA SATELITE DEL SUR. DEMANDADO: MARFA EMELINA CASTAÑEDA BEJARANO Y GERARDO MARTÍNEZ MARTÍNEZ. REFERENCIA: AVALUO LOCAL COMERCIAL. | JUZGADO TERCERO DE EJECUCION CIVIL MUNICIPAL BUCARAMANGA - PROCESO EJECUTIVO SINGULAR - RADICADO: 680140030122008-00767-01 |
| AGOSTO 28 DE 2018 AVALUO INTANGIBLES ESPECIALES 2018 – 1188 | CARRERA 18 # 5 - 06 LOTE # 28 MANZANA D JARDIN DE LIMONCITO FLORIDABLANCA SANTANDER - REPÚBLICA DE COLOMBIA | DEMANDANTE: JOSE ALVARO DULCEY DELGADO. DEMANDADO: YOLANDA JAIMES – ANTES FACUNDA JAIMES. REFERENCIA: VALOR RAZONABLE DE UN “DAÑO EMERGENTE” Y “LUCRO CESANTE” SOBRE UN INMUEBLE URBANO. | CONCLIADOR EN EQUIDAD JUEZ DE PAZ - FERNANDO PINZON DETERMINAR MEDIANTE PERITAJE EL ESTADO ACTUAL DEL INMUEBLE Y DETERMINAR UN POSIBLE RIESGO DE HABITABILIDAD EN LA VIVIENDA CONSTRUIDA. |
| SEPTIEMBRE 03 DE 2018 AVALUO URBANO 2018 – 1189 | BARRIO AGUAS CALIENTES CUCUTA – NORTE DE SANTANDER - REPÚBLICA DE COLOMBIA. | DEMANDANTE: ISABEL CRISTINA CALDERON LEON. DEMANDADO: RAMON ABELARDO SERRANO RODRIGUEZ. REFERENCIA: VALOR RAZONABLE DE UN INMUEBLE URBANO. | JUZGADO PRIMERO DE EJECUCION CIVIL MUNICIPAL DE BUCARAMANGA - PROCESO EJECUTIVO SINGULAR - RADICADO: 68001400300520130007401 |
| JULIO 22 DE 2019 AVALUO URBANO 2019 – 1258 AVALUO INTANGIBLES ESPECIALES | LOTE DE TERRENO Y CONSTRUCCIONES QUE EXISTIERON EN LA CARRERA (29) NUMERO (89 – 28) BARRIO SAN MARTIN MUNICIPIO DE BUCARAMANGA SANTANDER - REPÚBLICA DE COLOMBIA | DEMANDANTE: MARÍA PRESENTACIÓN JAIMES DE JAIMES. DEMANDADO: SANDRA PATRICIA PITA URIBE REFERENCIA: LESION ENORME. | TRIBUNAL SUPERIOR DEL DISTRITO JUDICIAL DE BUCARAMANGA SALA CIVIL – FAMILIA – PROCESO VERBAL – LESIÓN ENORME - RADICADO: 68001-31-03-008-2016-00317-01 |
| AGOSTO 01 DE 2019 ACOMPaña MIENTO DESLINDE Y AMOJONAMIENTO DEL PREDIO | FINCA VILLA ALIX MUNICIPIO DE LEBRIJA DEPARTAMENTO DE SANTANDER - REPÚBLICA DE COLOMBIA | DEMANDANTE: JOHANNA ELISA MADIEDO ARRIAGADA Y OTROS DEMANDADO: ROBERT ANDERSON ESTUPIÑAN GUZMÁN Y OTROS REFERENCIA: ACOMPAÑAMIENTO DESLINDE Y AMOJONAMIENTO DEL PREDIO. | JUZGADO CUARTO CIVIL DEL CIRCUITO DE BUCARAMANGA - PROCESO EJECUTIVO SINGULAR - RADICADO: 68001310301020140010601 |

CALLE 6 # 12 – 26 / 28 APTO 603 CENTRO – TEL: 300 4414666
315 8382700. Correo: admr_inmuebles@hotmail.com
FLORIDABLANCA - SANTANDER – REPUBLICA DE COLOMBIA



AVALÚOS / LUIS ALBERTO ORREGO USUGA
REGISTRO ABIERTO DE AVALUADORES (R.A.A.)
AVAL-8338789 Ley 1673 / 2013 - Decreto 556 / 2014

Inscrito en la Cámara de Comercio de Bucaramanga Matricula # 122031 del 25/05/2.005



| | | | |
|---|--|---|--|
| SEPTIEMBRE 25 DE 2.019 AVALUO URBANO 2019 – 1276 | LOCALES UBICADOS EN LA CALLE (6) NUMERO (8 – 60 / 66) Y CARRERA (8) NUMERO (6 – 45) PLAZA DE MERCADO MUNICIPIO DE FLORIDABLANCA SANTANDER- REPÚBLICA DE COLOMBIA | AUDITORIA: CONTRALORÍA MUNICIPAL DE FLORIDABLANCA AUDITADO: BANCO INMOBILIARIO (BIF) MATERIA DEL DICTAMEN: VALOR RAZONABLE DEL CANON DE ARRENDAMIENTO | CONTRALORÍA MUNICIPAL DE FLORIDABLANCA - NIT: 800005042-4 PROCESO: AUDITORIA ADELANTADA ANTE EL BANCO INMOBILIARIO DE FLORIDABLANCA (BIF) - PERICIA PROGRAMADA EN EL “CRONOGRAMA DEL PGA 2019” |
| SEPTIEMBRE 25 DE 2.019 AVALUO URBANO 2019 – 1277 | LOCAL UBICADO EN LA CALLE DEL COMERCIO NÚMERO (14 - 10) URBANIZACIÓN BUCARICA MUNICIPIO DE FLORIDABLANCA DEPARTAMENTO DE SANTANDER - REPÚBLICA DE COLOMBIA. | AUDITORIA: CONTRALORÍA MUNICIPAL DE FLORIDABLANCA AUDITADO: BANCO INMOBILIARIO (BIF) MATERIA DEL DICTAMEN: VALOR RAZONABLE DEL CANON DE ARRENDAMIENTO | CONTRALORÍA MUNICIPAL DE FLORIDABLANCA - NIT: 800005042-4 PROCESO: AUDITORIA ADELANTADA ANTE EL BANCO INMOBILIARIO DE FLORIDABLANCA (BIF) - PERICIA PROGRAMADA EN EL “CRONOGRAMA DEL PGA 2019” |
| SEPTIEMBRE 25 DE 2.019 AVALUO URBANO 2019 – 1278 | INMUEBLE UBICADO EN LA CALLE (12) NÚMERO (12 - 15) BARRIO VILLABEL MUNICIPIO DE FLORIDABLANCA DEPARTAMENTO DE SANTANDER - REPÚBLICA DE COLOMBIA | AUDITORIA: CONTRALORÍA MUNICIPAL DE FLORIDABLANCA AUDITADO: BANCO INMOBILIARIO (BIF) MATERIA DEL DICTAMEN: VALOR RAZONABLE DEL CANON DE ARRENDAMIENTO | CONTRALORÍA MUNICIPAL DE FLORIDABLANCA - NIT: 800005042-4 PROCESO: AUDITORIA ADELANTADA ANTE EL BANCO INMOBILIARIO DE FLORIDABLANCA (BIF) - PERICIA PROGRAMADA EN EL “CRONOGRAMA DEL PGA 2019” |
| SEPTIEMBRE 25 DE 2.019 AVALUO URBANO 2019 – 1279 | INMUEBLE UBICADO EN LA CALLE (158) CON CARRERA (18) URBANIZACION HOUSE CAMPESTRE DEL BARRIO PALOMITAS SECTOR CAÑAVERAL OCCIDENTE MUNICIPIO DE FLORIDABLANCA DEPARTAMENTO DE SANTANDER - REPÚBLICA DE COLOMBIA. | AUDITORIA: CONTRALORÍA MUNICIPAL DE FLORIDABLANCA AUDITADO: BANCO INMOBILIARIO (BIF) MATERIA DEL DICTAMEN: VALOR RAZONABLE DEL CANON DE ARRENDAMIENTO | CONTRALORÍA MUNICIPAL DE FLORIDABLANCA - NIT: 800005042-4 PROCESO: AUDITORIA ADELANTADA ANTE EL BANCO INMOBILIARIO DE FLORIDABLANCA (BIF) - PERICIA PROGRAMADA EN EL “CRONOGRAMA DEL PGA 2019” |
| SEPTIEMBRE 25 DE 2.019 AVALUO URBANO 2019 – 1280 | POLIDEPORTIVO UBICADO EN EL PREDIO DENOMINADO PARQUE DE LA SALUD SITUADO EN LA URBANIZACIÓN EL BOSQUE MUNICIPIO DE FLORIDABLANCA SANTANDER - REPÚBLICA DE COLOMBIA | AUDITORIA: CONTRALORÍA MUNICIPAL DE FLORIDABLANCA AUDITADO: BANCO INMOBILIARIO (BIF) MATERIA DEL DICTAMEN: VALOR RAZONABLE DEL CANON DE ARRENDAMIENTO | CONTRALORÍA MUNICIPAL DE FLORIDABLANCA - NIT: 800005042-4 PROCESO: AUDITORIA ADELANTADA ANTE EL BANCO INMOBILIARIO DE FLORIDABLANCA (BIF) - PERICIA PROGRAMADA EN EL “CRONOGRAMA DEL PGA 2019” |
| NOVIEMBRE 26 DE 2019 AVALUO URBANO 2019 - 1291 | CASA - CARRERA 70 # 8 - 96 URB. EL SILENCIO BUCARAMANGA. | DEMANDANTE: HÉCTOR JOSÉ BENÍTEZ DEMANDADO: YEISON LEÓN MEJÍA Y RAFAEL LEÓN SANCHEZ REFERENCIA: VALOR RAZONABLE DEL INMUEBLE | JUZGADO SEGUNDO DE EJECUCION CIVIL MUNICIPAL BUCARAMANGA - RADICADO: 68001221300020170085201 |
| NOVIEMBRE 05 DE 2020 AVALUO URBANO 2020 – 1354 | CARRERA 15 # 37-54 PASILLO 5 SEGUNDO PISO BLOQ.20 LOCAL 119 # 5.6 PAS.5 EDIF. SANANDRESITO CENTRO P.H | DEMANDANTE: LUZ STELLA PRADA MARTINEZ DEMANDADO: MARILU AMAYA NIÑO Y OTROS REFERENCIA: VALOR RAZONABLE DE UN INMUEBLE URBANO | JUZGADO QUINTO CIVIL MUNICIPAL DE EJECUCIÓN DE SENTENCIAS DE BUCARAMANGA - RADICADO: 68001-40-03-009-2009-00013-01 |
| DICIEMBRE 04 DE 2020 AVALUO URBANO 2020 – 1360 | UNIDAD (2) DEL CONJUNTO BIFAMILIAR “VERA” UBICADO EN LA CALLE (19) NÚMERO (12 – 47) BARRIO KENNEDY BUCARAMANGA | DEMANDANTE: PABLO SANTAMARIA GONZALEZ DEMANDADO: NESTOR VERA CARREÑO Y OTRO REFERENCIA: VALOR RAZONABLE DE UN INMUEBLE URBANO | JUZGADO PRIMERO DE EJECUCIÓN CIVIL MUNICIPAL DE BUCARAMANGA SANTANDER - PROCESO: 68001-40-03-011-2011-00436-01 |

Numeral 6 Artículo 226 del CGP - Si ha sido designado en procesos anteriores o en curso por la misma parte o por el mismo apoderado de la parte, indicando el objeto del dictamen.

Respecto al **Numeral 6 Artículo 226 del CGP** - **NO**, No he sido designado en otro proceso por parte del apoderado.

Numeral 7 Artículo 226 del CGP - Si se encuentra incurso en las causales contenidas en el artículo 50, en lo pertinente.

Respecto al **Numeral 7 Artículo 226 del CGP** - **NO** me encuentro incurso en las causales contenidas en el Artículo 50.

Numeral 8 Artículo 226 del CGP - Declarar si los exámenes, métodos, experimentos e investigaciones efectuados son diferentes respecto de los que ha utilizado en peritajes rendidos en anteriores procesos que versen sobre las mismas materias.

En caso de que sea diferente, deberá explicar la justificación de la variación.

Con respecto al **Numeral 8 Artículo 226 del CGP** – **No utilice métodos diferente:**

Numeral 9 Artículo 226 del CGP - Declarar si los exámenes, métodos, experimentos e investigaciones efectuados son diferentes respecto de aquellos que utiliza en el ejercicio regular de su profesión u oficio. En caso de que sea diferente, deberá explicar la justificación de la variación.

Con respecto al **Numeral 9 Artículo 226 del CGP** – **No utilice métodos diferentes.**

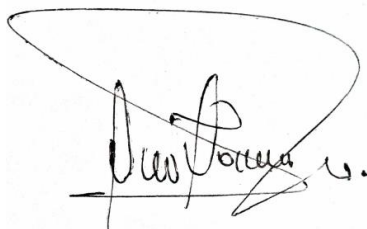

Admr. LUIS ALBERTO ORREGO USUGA.

- ✓ **Registro Abierto de Avaluadores – (RAA)**
Código: AVAL-8338789 Del 14 /02 / 2.018
- ✓ **Registro Nacional de Avaluadores**
R.N.A 3869 del 31/10/2.017
- ✓ **Certificado de Aptitud Ocupacional Técnico**
Laboral por Competencias en Avalúos.
Avaluador en toda las Categorías:
Decreto 556 del 14 de Marzo de 2014;
1, 2, 3, 4, 5, 6, 7, 8, 9, 10, 11, 12 y 13.
- ✓ **Administrador de Empresas T.P. N° 29903.**
Res. 8667 del 31/01/2.006
Ministerio de Comercio Industria y Turismo.
- ✓ **Inscrito en la Cámara de Comercio de Bucaramanga**
Según Matricula 122031 del 25/05/2.005

Despacho 07 Tribunal Administrativo - Bolivar- Cartagena

De: Luz Daniela Orrego Fernandez <luz.orrego@aerocivil.gov.co>
Enviado el: miércoles, 14 de julio de 2021 9:41 p.m.
Para: Despacho 07 Tribunal Administrativo - Bolivar- Cartagena
CC: Adolfo Leon Castillo Arbelaez; Laura Vanessa Bautista Duarte
Asunto: Proceso 13001-23-33-000-2015-00124-00 / Respuesta oficio 1188-JPVG-D007 del 26 de mayo de 2021.
Datos adjuntos: RTA 2021049447 TRIBUNAL ADMINISTRATIVO.pdf; anexo 1.pdf; Oficio No.1188-JPVG-D007.pdf

Respetados doctores:

Envío la respuesta de la Unidad Administrativa Especial de Aeronáutica Civil - AEROCIVIL, al requerimiento 1188-JPVG-D007 del 26 de mayo de 2021 realizado en el marco del proceso 13001-23-33-000-2015-00124-00.

Quedamos atentos en caso de que se requiera alguna aclaración o adición de la información.

Cordialmente,



AVISO LEGAL: Este mensaje y sus anexos son confidenciales e interesan solamente a su destinatario. No hay renuncia a la confidencialidad o privilegio por cualquier transmisión equivocada o errónea. Si usted ha recibido este mensaje por error, debe borrarlo en su totalidad de su sistema y notificar de tal hecho al remitente. Cualquier divulgación, copia, distribución o acción tomada por acción o por omisión en relación a ello está prohibida y constituye un delito hacerlo. Cualquier opinión o consejo contenidos en este mensaje dirigido a nuestros usuarios, está sujeto a los términos y condiciones de los contratos vigentes con AEROCIVIL y solo interesan a las partes contractuales.

Antes de imprimir este correo piense bien si es necesario hacerlo. El cuidado del medio ambiente es responsabilidad de todos.



1050-2021023184

Bogotá, D.C., 14 de julio de 2021

Señores

TRIBUNAL ADMINISTRATIVO DE BOLÍVAR

Atn.- DENISE AUXILIADORA CAMPO PÉREZ

Secretaria General

desta07bol@notificacionesrj.gov.co

Asunto: Proceso 13001-23-33-000-2015-00124-00 / Respuesta oficio 1188-JPVG-D007 del 26 de mayo de 2021.

Respetada doctora Campo Pérez:

Mediante el oficio del asunto se solicitó información relacionada con el señor ÁLVARO MARTÍNEZ GÓMEZ, identificado con la cédula de ciudadanía 19'211.679, que, una vez entregada por el área técnica competente, se aporta a continuación en los siguientes términos:

Certificación en la que consten los números, fechas de expedición y vigencia de certificaciones de carencia de antecedentes por narcotráfico a nombre del piloto comercial Álvaro Martínez Gómez, identificado con cédula de ciudadanía 19.211.679, expedida por la Dirección Nacional de Estupefacientes – DNE, dentro del periodo comprendido entre el año 1998 al 2012.

El Grupo de Licencias al Personal entregó el Certificado de carencia de estupefacientes 0037863 expedido el 2 de septiembre de 1997 con vigencia hasta el 2 de septiembre de 2000 (página 3 del anexo 1) y el Certificado de carencia de estupefacientes 0078043 expedido el 13 de agosto de 2003 con vigencia hasta el 13 de agosto de 2008 (página 7 del anexo 1).

Informe en el que conste, si durante el lapso comprendido entre el año de 1998 a 2012, la Unidad, renovó o refrendó la licencia de piloto comercial al señor Álvaro Martínez Gómez, en caso negativo, indicar el motivo o circunstancia por la que se le negó la expedición de la licencia, duplicado, renovación o refrendación de la misma.

El Grupo de Licencias al Personal informó que de acuerdo con los Reglamentos Aeronáuticos Colombianos, Parte 2, numeral 2.1.4¹, las licencias otorgadas al personal aeronáutico “no son objeto de renovación o refrendación”, pero que el señor MARTÍNEZ

¹ R.A.C 2, numeral 2.1.4 “Las licencias expedidas al personal aeronáutico tendrán vigencia indefinida, siempre y cuando su titular mantenga actualizados los requisitos indispensables para su expedición y no sean suspendidas o canceladas de conformidad con el numeral 2.1.16.1. Las autorizaciones tendrán vigencia establecida por la División de Licencias de la UAEAC. Adicionalmente aquellas licencias y autorizaciones que requieren de un certificado médico estarán vigentes por el término fijado en el respectivo certificado.”



GÓMEZ el 8 de noviembre de 2002 solicitó un duplicado de su Licencia PCA-3380 por pérdida (página 37 del anexo 1), que le fue concedido por parte de la Entidad conforme a la autorización expedida por el Jefe de la División de Licencias Técnicas (páginas 11 y 12 del anexo 1).

Se resalta que el trámite de solicitud de duplicado de la licencia fue intentado por el señor MARTÍNEZ GÓMEZ en 1997, igualmente por motivo de pérdida del documento (páginas 44 a 38 del anexo 1).

Informar si, en el evento de habersele otorgado licencia de piloto, duplicado, renovación o refrendación, durante el lapso de 1998 a 2012, indicar las fechas de expedición y vigencia.

El Grupo de Licencias al Personal informó que el duplicado de la licencia solicitada por el señor ÁLVARO MARTÍNEZ GÓMEZ en 2002 fue expedido el 6 de febrero de ese año, e iteró que *“los RAC no prevén la posibilidad de refrendar o renovar licencias, pues de acuerdo al numeral RAC 2.1.4. las licencias expedidas al personal aeronáutico tendrán vigencia indefinida, siempre y cuando su titular mantenga actualizados los requisitos indispensables para su expedición”*

Cordialmente,

ADOLFO LEÓN CASTILLO ARBELÁEZ
Jefe Oficina Asesora Jurídica (E)

Anexo: Hoja de datos de personal aeronáutico Álvaro Martínez Gómez (142 folios)
Proyectó: Luz Daniela Orrego Fernández – Abogada Oficina Asesora Jurídica

125



REPÚBLICA DE COLOMBIA
AERONAUTICA CIVIL
UNIDAD ADMINISTRATIVA ESPECIAL
OFICINA DE CONTROL Y SEGURIDAD AEREA
DIVISION DE MEDICINA DE AVIACION

CERTIFICADO MEDICO No
57912

CED. 19 211 679

CLASE DE CERTIFICADO MEDICO
 X

TIPO DE EXAMEN
ANUAL SEMESTRAL

APELLIDOS Y NOMBRES

MARTINEZ GOMEZ ALVARO

LICENCIA PARA

P.C.A.#3380

FECHA DE VENCIMIENTO

| D | M | A |
|----|----|------|
| 29 | 07 | 2003 |

NOMBRE DEL MEDICO

FRANCISCO COBO R. M.D.

4

02

Francisco Cobo R.
MEDICO REGISTRADO
FIRMA Y REGISTRO MEDICO

DOCUMENTACION COMPLETA

Marco F. Vanegas
Superv. Serv. Téc. Aeronáuticos

Agosto 17/83

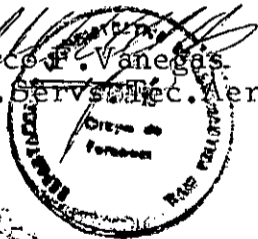

h21

Dirección Nacional de Estupefacientes



11370
123

No. 0037863

Con base en lo dispuesto en el Estatuto Nacional de Estupefacientes y demás normas pertinentes, se expide el presente Certificado de:

CARENCIA DE INFORMES POR TRAFICO DE ESTUPEFACIENTES

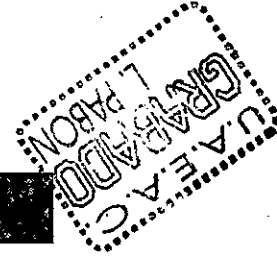

OES-03-21133

No. 764
Fecha: 02/09/1997
Vigente Hasta: 02/09/2000

Dirigido a: UNIDAD ADMINISTRATIVA ESPECIAL DE AERONAUTICA CIVIL
para: LICENCIA DE PERSONAL AERONAUTICO

| NOMBRE | IDENTIFICACION |
|-----------------------|-----------------|
| MARTINEZ GOMEZ ALVARO | CC 19211679 806 |
| TOTAL: 1 PERSONA(S) | |

[Handwritten Signature]
IVONNE AREVALO
DIRECTORA

NOTA: Este certificado se expide con base en los informes reportados por la Policia Nacional Antinarcoicos, Departamento Administrativo de Seguridad DAS, y Direccion de Policia Judicial DIJIN



REPUBLICA DE COLOMBIA
UNIDAD ADMINISTRATIVA ESPECIAL DE AERONAUTICA CIVIL

OFICINA DE CONTROL Y SEGURIDAD AEREA
DIVISION DE LICENCIAS TECNICAS

LICENCIA TÉCNICA PROVISIONAL

122

No. 0004989

| | | | |
|--|--|--|--|
| NOMBRE: MARTINEZ GOMEZ ALVARO | | CEDULA: 19.211.679 BOGOTA | |
| LICENCIA: PILOTO COMERCIAL AVION | | NUMERO: PCA-3380 | |
| NACIONALIDAD: COLOMBIANA | | FECHA DE NACIMIENTO: D 03 M AGO A 1953 | |
| CERTIFICADO MEDICO No.: 19.211.679 | | VIGENTE: D 29 M JUL A 2003 | |
| CERTIFICADO DE ESTUPEFACIENTES: EN TRAMITE | | VIGENTE: D M A | |
| ADICIONES: MONOMOTORES TIERRA HASTA 5700 KGS/INSTRUMENTOS/PIL. BIMOTORES TIERRA HASTA 5700 KGS/XXX | | | |
| FECHA VENCIMIENTO: 06 DE MAYO DE 2003 <i>18 AGOSTO/2003</i> | | | |
| EL PORTADOR PUEDE EJERCER LOS PRIVILEGIOS DE LA PRESENTE AUTORIZACION DE ACUERDO CON SUS HABILITACIONES | | | |
| OBSERVACIONES: PROVISIONAL POR ESTUPEFACIENTES | | | |
| | | | |
| FECHA DE EXPEDICION: D 12 M DIC A 1980 | | FECHA DE HABILITACION: D 06 M FEB A 2003 | |
| NOMBRE DEL FUNCIONARIO | | CARGO | |
| CAP. ALFONSO ANGARITA MEDELLIN JEFE DIVISION LICENCIA: TECNICAS | | | |
| | | | |
| FIRMA | | | |



REPUBLICA DE COLOMBIA
UNIDAD ADMINISTRATIVA ESPECIAL DE AERONAUTICA CIVIL
OFICINA DE CONTROL Y SEGURIDAD AEREA
DIVISION DE LICENCIAS TECNICAS

11340
721

ENTREGA DE DOCUMENTOS

| FECHA ENTREGA | | |
|---------------|---------|-----------|
| D 19 | M 12 | A 2003 |

| | |
|--|---|
| NOMBRE SOLICITANTE: MARTINEZ GOMEZ ALVARO | DOCUMENTO IDENTIDAD: 19211679 Bogota |
| FUNCIONARIO QUE ENTREGA | |
| ACTUALIZACION DIRECCION | |
| DIRECCION RESIDENCIA: Calle 10 ^a N° 14-76 | |
| TELÉFONO: 7452413 | CIUDAD: ARMENIA |

| RELACION DE DOCUMENTOS ENTREGADOS | | | | |
|-----------------------------------|-------------|--------------|------|------|
| No. | DESCRIPCION | No. LICENCIA | PROV | DEF. |
| | | | | |
| | | | | |
| | | | | |
| | | | | |
| | | | | |
| | | | | |
| | | | | |
| | | | | |
| | | | | |
| | | | | |
| | | | | |

| INFORMACION DE PERSONA AUTORIZADA | |
|-----------------------------------|-----------------------------|
| NOMBRE: | MARIA TERESA MARTINEZ GOMEZ |
| DOCUMENTO DE IDENTIDAD: | 24488853 ARMENIA |
| DIRECCION Y TELEFONO: | 2217610 / 3500111 EXT 2821 |

| |
|----------------|
| OBSERVACIONES: |
| |
| |
| |

Maria Teresa Martínez P.
FIRMA DE QUIEN RECIBE

c.c. No. 24488853 Armenia

Armenia, Enero 31 de 2003.

Sr. Ct.
ALFONSO ANGARITA MEDELLIN
Jefe División Licencias Técnicas
Aeronáutica Civil
Santafé de Bogotá.

Ref.: Oficio radicado bajo el No. 08898
Duplicado Licencia.

Por la presente autorizo a la Señora MARIA TERESA MARTINEZ GOMEZ, identificada con cédula de ciudadanía No. 24.488.853 de Armenia, para retirar la licencia P.C.A. 3380, provisional y/o definitiva.

Cordialmente,

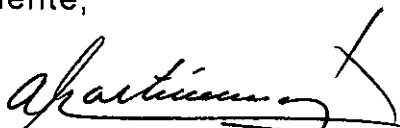

My.(r.) ALVARO MARTINEZ GOMEZ
C.C. 19.211.679 de Santafé de Bogotá
P.C.A. 3380.

Anexo: Lo anunciado.

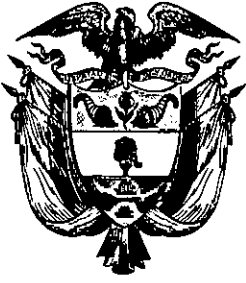

Ministerio de Justicia y del Derecho
Dirección Nacional de Estupeficientes

11370
119

Parágrafo 1o. del Artículo 83 del Decreto 2150 de 1995: "No obstante, el Certificado podrá anularse unilateralmente en cualquier tiempo por la Dirección Nacional de Estupeficientes, con base en los informes provenientes de autoridad u organismo competente. Dicha anulación será informada a las autoridades correspondientes y contra ella procede únicamente el recurso de reposición. Para el caso de manejo de sustancias controladas, este Certificado deberá ser devuelto a la DNE, a su vencimiento o cuando cese su utilización

Nº 0078043

CERTIFICADO DE CARENCIA DE INFORMES POR TRAFICO DE ESTUPEFICIENTES

DES-03-53855

Nº 1647

Fecha: 13/08/2003
dd/mm/aaaa

Vigencia 13/08/2008

Dirigido a: UNIDAD ADMINISTRATIVA ESPECIAL DE AERONAUTICA CIVIL

Para: LICENCIA PILOTO

a:

| NOMBRE | IDENTIFICACION |
|-------------------------------|----------------|
| MARTINEZ GOMEZ ALVARO | CC 19211679 |
| -----TOTAL: 1 PERSONA(S)----- | |

LUIS ALFONSO FLAZAS VEGA
DIRECTOR

CARACTERISTICAS DE SEGURIDAD QUE CONTIENE EL DOCUMENTO

- TOME EL ORIGINAL DEL DOCUMENTO Y COLOQUELO A TRAS LUZ Y OBSERVARA EL LOGOTIPO QUE IDENTIFICA LA MARCA DE AGUA  EN TONOS CLAROS Y OSCUROS.*
- TOME EL ORIGINAL DEL DOCUMENTO Y APLIQUE UNA PEQUEÑA CANTIDAD (UNA GOTA) DE UN COMPUESTO CLORADO (CLORO, HIPOCLORITO, ETC) Y ESTE REACCIONARA EN MENOS DE TRES SEGUNDOS FORMANDO UNA MANCHA DE COLOR SEPIA EN LA SUPERFICIE QUE SE APLICO.*
- TOME EL ORIGINAL Y APLIQUE UNA PEQUEÑA CANTIDAD (UNA GOTA) DE UN COMPUESTO ORGANICO (GASOLINA, ALCOHOL, ACIDOS, ETC) Y ESTE REACCIONARA EN MENOS DE TRES SEGUNDOS FORMANDO UNA MANCHA CONFORMADA POR PUNTOS ROJOS Y AZULES POR FRENTE Y RESPALDO EN LA SUPERFICIE QUE SE LE APLICO.*
- TOME EL ORIGINAL Y EXPONGALO A LA LUZ ULTRAVIOLETA Y OBSERVARA:
- FIBRILLAS SINTETICAS FLUORESCENTES DE COLOR ROJO Y AZUL.
- TINTA FLUORESCENTE.
- EL NUMERADOR FLUORESCY CAMBIA DE COLOR ROJO A NARANJA.*
- OBSERVE QUE EL NUMERO CONSECUTIVO DEL DOCUMENTO ORIGINAL PENETRA PERFECTAMENTE AL RESPALDO.*

REPUBLICA DE COLOMBIA
UNIDAD ADMINISTRATIVA ESPECIAL DE AERONAUTICA

OFICINA DE CONTROL Y SEGURIDAD AEREA
DIVISION DE LICENCIAS TECNICAS

LICENCIA TÉCNICA PROVISIONAL

No. 0004989

| | |
|---|---|
| NOMBRE: MARTINEZ GOMEZ ALVARO | CEDULA: 19.211.679 BOGOTÁ |
| LICENCIA: PILOTO COMERCIAL AVION | NUMERO: DUL-PCA-3380 118 |
| NACIONALIDAD: COLOMBIANA | FECHA DE NACIMIENTO: D 03 M AGO A 1953 |
| CERTIFICADO MEDICO No.: 19.211.679 | VIGENTE: D 29 M JUL A 2003 |
| CERTIFICADO DE ESTUPEFACIENTES: EN TRAMITE | VIGENTE: D M A |
| ADICIONES: MONOMOTORES TIERRA HASTA 5700 KGS/INSTRUMENTOS/PIL BIMOTORES TIERRA HASTA 5700 KGS/XXX | |
| FECHA VENCIMIENTO: 06 DE MAYO DE 2003 / 18 AGOSTO 2003 | |
| EL PORTADOR PUEDE EJERCER LOS PRIVILEGIOS DE LA PRESENTE AUTORIZACION DE ACUERDO CON SUS HABILITACIONES | |
| OBSERVACIONES: B7607A PROVISIONAL POR ESTUPEFACIENTES | |
| <p><i>Publicado</i></p> <p><i>13 LAZARCA</i></p> <p><i>Yon F. Ortiz</i> <i>ca. 2488873</i></p> <p><i>Ortiz</i></p> | |
| FECHA DE EXPEDICION: D 12 M DIC A 1980 | FECHA DE HABILITACION: D 06 M FEB A 2003 |
| NOMBRE DEL FUNCIONARIO CAP. ALFONSO ANGARITA MEDELLIN JEFE DIVISION LICENCIA. TECNICAS | CARGO |
| <p><i>Yon F. Ortiz</i></p> <p><i>Administración Especial de Aeronautica</i> <i>División de Licencias Técnicas</i></p> | |
| FIRMA | |

REPÚBLICA DE COLOMBIA
 UNIDAD ADMINISTRATIVA ESPECIAL DE AERONAUTICA CIVIL

OFICINA DE CONTROL Y SEGURIDAD AEREA
 DIVISION DE LICENCIAS TECNICAS

LICENCIA TÉCNICA PROVISIONAL

No. **0004989**

117
118

NOMBRE: **MARTINEZ GOMEZ ALVARO** CEDULA: **19.211.679 BOGOTA**

LICENCIA: **PILOTO COMERCIAL AVION** NUMERO: **DUPC-PCA-3380**

NACIONALIDAD: **COLOMBIANA** FECHA DE NACIMIENTO: **D 03 MAGO A 1953E**

CERTIFICADO MEDICO No.: **19.211.679** VIGENTE: **D 29 MJUL A 2003**

CERTIFICADO DE ESTUPEFACIENTES: **EN TRAMITE** VIGENTE: **D M A**

ADICIONES:
MONOMOTORES TIERRA HASTA 5700 KGS/INSTRUMENTOS/PIL BIMOTORES
TIERRA HASTA 5700 KGS/XXX

FECHA VENCIMIENTO: **06 DE MAYO DE 2003** ~~VIG. AGOSTO 2003~~
 EL PORTADOR PUEDE EJERCER LOS PRIVILEGIOS DE LA PRESENTE AUTORIZACION DE ACUERDO CON SUS HABILITACIONES

OBSERVACIONES:
PROVISIONAL POR ESTUPEFACIENTES

Duplicado

Alfonso Angarita
 ca: 24488888
 Arica

FECHA DE EXPEDICION: **D 12 M DIC A 1980** FECHA DE HABILITACION: **D 06 M FEB A 2003**

NOMBRE DEL FUNCIONARIO: **CAP. ALFONSO ANGARITA MEDELLIN JEFE DIVISION LICENCIA TECNICAS** CARGO:

FIRMA



REPUBLICA DE COLOMBIA
 UNIDAD ADMINISTRATIVA ESPECIAL DE AERONAUTICA CIVIL
 OFICINA DE CONTROL Y SEGURIDAD AEREA
 DIVISION DE LICENCIAS TECNICAS

Arbore 116
 11370

ENTREGA DE DOCUMENTOS

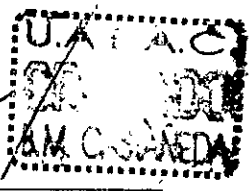

Nov 8/22

| FECHA ENTREGA | | |
|---------------|----|------|
| D | M | A |
| 19 | 02 | 2003 |

| | |
|---|--|
| NOMBRE SOLICITANTE: <i>MARTINEZ GÓMEZ ALVARO</i> | DOCUMENTO IDENTIDAD: <i>19211679 Bogotá</i> |
| FUNCIONARIO QUE ENTREGA | |
| ACTUALIZACION DIRECCION | |
| DIRECCION RESIDENCIA: <i>CALLE 10ª #14-76 AR</i> | |
| TELÉFONO: <i>7452413</i> | CIUDAD: <i>ARMENIA</i> |

| RELACION DE DOCUMENTOS ENTREGADOS | | | | |
|-----------------------------------|-------------------------------|-----------------|----------|------|
| No. | DESCRIPCION | No. LICENCIA | PROV | DEF. |
| | <i>PILOTO COMERCIAL AVION</i> | <i>PKA-3380</i> | <i>X</i> | |
| | | | | |
| | | | | |
| | | | | |
| | | | | |
| | | | | |
| | | | | |
| | | | | |
| | | | | |
| | | | | |

| INFORMACION DE PERSONA AUTORIZADA | |
|-----------------------------------|------------------------------------|
| NOMBRE: | <i>MARIA TERESA MARTINEZ GÓMEZ</i> |
| DOCUMENTO DE IDENTIDAD: | <i>24488803 ARMENIA</i> |
| DIRECCION Y TELEFONO: | <i>CALLE 5ª N° 37A 67 BOGOTÁ</i> |

| |
|----------------|
| OBSERVACIONES: |
| |
| |
| |

Maria Teresa Martínez Gómez
 FIRMA DE QUIEN RECIBE

C.C. No. *24488803 Armenia*

**AUTO DE CONFERENCIA N.º 101
AL F.º 3094871480104**

**EL JEFE DE LA DIVISION DE LICENCIAS Y EL CONTROL
DE CONTROL Y FULCRUM APLICA DE LA UNIDAD
ADMINISTRATIVA ESPECIAL DE AERONAUTICA CIVIL
CONCEPTUA QUE DE ACUERDO AL ESTUDIO JURIDICO Y TECNICO:**

El señor (a) **MARTINEZ GOMIZ ALVARO**, identificado (a) con la Cédula de Ciudadanía Número 16.211.676 de **BOGOTA**, cumple con los requisitos Técnicos exigidos en el Reglamento Aeronáutico Colombiano, para que se le **EXPIDA DUPLICADO de la licencia de PILOTO COMERCIAL AVION PCA-3300, PROVISIONAL POR ESTUPEFACIENTES, con los privilegios y limitaciones: MONOMOTORES TIERRA HASTA 5700 KGS/INSTRUMENTOS/11 MONOMOTORES TIERRA HASTA 5700 KGS/XXXXXX**

El presente Auto se firma a los **SEIS (06)** días del mes de febrero de 2002.

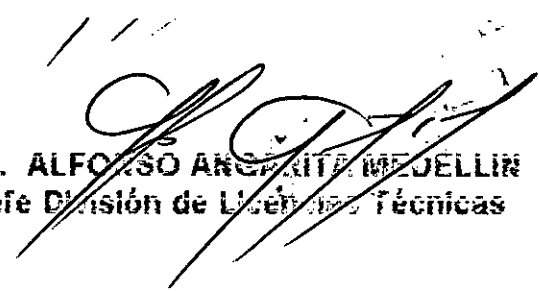
Cap. ALFONSO ANCAJITA MEJELLIN
Jefe División de Licencias Técnicas

Martha S.

Armenia, Enero 31 de 2003.

Sr. Ct.
ALFONSO ANGARITA MEDELLIN
Jefe División Licencias Técnicas
Aeronáutica Civil
Santafé de Bogotá.

Ref.: Oficio radicado bajo el No. 08898
Duplicado Licencia.

Por la presente autorizo a la Señora MARIA TERESA MARTINEZ GOMEZ, identificada con cédula de ciudadanía No. 24.488.853 de Armenia, para retirar la licencia P.C.A. 3380, provisional y/o definitiva.

Cordialmente,



My.(r.) ALVARO MARTINEZ GOMEZ
C.C. 19.211.679 de Santafé de Bogotá
P.C.A. 3380.

Anexo: Lo anunciado.



ESTUDIO EXPEDICION DE LICENCIA
PERSONAL DE VUELO

RADICACION: 815 /
NOMBRE: MARTINEZ GOMEZ ALVARO
CERTIFICADO MEDICO No. 19211679
CERTIF. NAL. ESTUPEFACIENTES: TRAMITE NO. 8102
FECHA: FEB-05/2003
C.C. 19211679
EXPIRA: Julio-29/2003
EXPIRA:

EXPEDIR O ADICIONAR (HABILITAR) LICENCIA: Duplicado Lic PEA 3340 Exp. Dte-17/1980

PRIVILEGIOS: MONOTOR ESTIENDA HASTA 5.700 KGS / INSTRUMENTOS
P. 13 MOTORES YIENDA HASTA 5.700 KGS / XX

VINCULACIÓN LABORAL:

OBSERVACIONES
FECHA: FEB-05/2003
REUNE REQUISITOS EXPEDIR Duplicado Lic PEA-3340
PROVISIONAL POR C.N.E. / XX

Duplicado

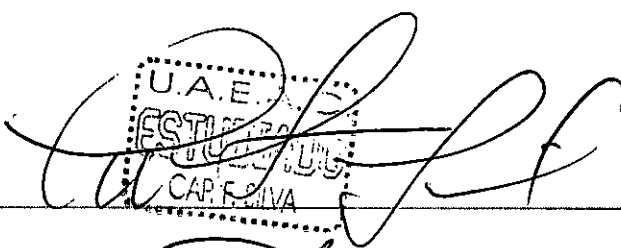
FIRMA: 
U.A.E. ESTUDIOS
CAPITANA

FIRMA JEFE DIVISION DE LICENCIAS TECNICAS

SE ENTENDERA QUE EL PETICIONARIO HA DESISTIDO DE SU SOLICITUD. SI HECHO EL REQUERIMIENTO DE COMPLETAR LOS REQUISITOS, DOCUMENTOS O INFORMACIONES, NO DA RESPUESTA EN EL TERMINO DE DOS (2) MESES. CASO EN EL CUAL SE ARCHIVARA LA SOLICITUD, SIN PERJUICIO DE PRESENTAR UNA NUEVA.

ENTERADO O NOTIFICADO _____ FECHA: _____



REPUBLICA DE COLOMBIA
 UNIDAD ADMINISTRATIVA ESPECIAL DE AERONÁUTICA CIVIL
 OFICINA DE CONTROL Y SEGURIDAD AEREA
 DIVISION DE LICENCIAS TECNICAS

112
 UNIDAD ADMINISTRATIVA ESPECIAL
 AERONAUTICA CIVIL
 División Licencias Técnicas
 05 Feb / 2003
 Recibido
 000875

RADICACION SOLICITUD LICENCIA TECNICA PCH 2: 33
 PILOTO COMERCIAL DE AVION/HELICOPTERO

| | | | | | | |
|---|----------------|---|------------------------|---|---|---|
| RADICACION No. | FECHA RECIBIDO | | | FECHA REPARTO | | |
| | D | M | A | D | M | A |
| NOMBRE SOLICITANTE: <i>My (r.) ALVARO MARTINEZ GOMEZ</i> | | | | DOCUMENTO IDENTIDAD: <i>19211679 de B06</i> | | |
| LUGAR Y FECHA DE NACIMIENTO: <i>SEVILLA VALE 3 A60 - 1953</i> | | | | | | |
| DIRECCION RESIDENCIA: <i>CALLE 10N # 14-76 ARMENIA Q.</i> | | | | | | |
| TELÉFONO: <i>7452413</i> | | | CIUDAD: <i>ARMENIA</i> | | | |

| No. | RELACION DE DOCUMENTOS | S | N |
|-----|--|---|---|
| 01 | Fotocopia de la Cédula de Ciudadanía ✓ | X | |
| 02 | Fotocopia de la licencia de Piloto-Alumno <i>Denuncia Perdida</i> ✓ | X | |
| 03 | Fotocopia Diploma de Bachiller ó Acta de Grado | | |
| 04 | Original del Certificado Nacional de Estupefacientes ó solicitud del mismo ✓ | X | |
| 05 | Fotocopia del certificado Médico vigente ✓ | X | |
| 06 | Experiencia según exigencias del RAC. | | |
| 07 | Certificado curso de Piloto Comercial Avión ó Helicóptero expedido por Centro de Instrucción Aeronáutica, nacional ó extranjero, aprobado ó reconocido por la Aeronáutica Civil. | | |
| 08 | Bitácora debidamente diligenciada | | |
| 09 | Tres fotos de 3 x 4, en blanco y negro ó a color con fondo azul claro ✓ | X | |
| 10 | Recibo de pago por derechos del trámite ✓ | X | |
| 11 | Los demás requisitos exigidos por los Reglamentos Aeronáuticos Colombianos. | | |
| | HABILITACIONES | | |
| | Anexar la documentación exigida en los numerales 2.2.5.7. y ss., y 2.2.6.7. y ss. del Reglamento Aeronáutico Colombiano | | |

NOTA: en aplicación de los principios de economía, celeridad y eficacia, la documentación exigida debe ser entregada en su totalidad para el trámite correspondiente en la División de Licencias. La Caja FAN para el pago de los derechos del trámite está ubicada en el segundo piso del Aeropuerto El Dorado.

| |
|------------------------------------|
| OBSERVACIONES <i>DUPLICADO PCA</i> |
| |
| |
| |
| |
| |
| |
| |

My (r.) Alvaroz
 FIRMA Y No. C.C. SOLICITANTE

5 folios
 FIRMA FUNCIONARIO RADICADOR

REPUBLICA DE COLOMBIA

CEDULA DE CIUDADANIA No. 19.211.678

Bogotá, D. E.

MARTINEZ GOMEZ

Alvaro

9-Agt-1953-Sevilla (V. 1953)

1-65 COLOR: Tril.

Cic. ind. der.

21-Nov-74.

FIRMA DEL CIUDADANO

ESTADO CIVIL







Ministerio de Justicia y del Derecho
Dirección Nacional de Estupefacientes

NO

FRANQUICIA

Bogotá D.C.
OES-53855-6193
(FAVOR AL CONTESTAR CITAR ESTE NUMERO)

885498

DNE - E-2002-58551-0001
Al Contratar con # Radicado
Radicado: 8-2002-1-107
D.T.:
Area:
GRUPO ASesoría DE ESTUPEFACIENTES

Señor (a)
ALVARO MARTINEZ GOMEZ
Calle 10 Norte No. 14-76
Armenia - Qundío

2002

Respetado (a) señor (a):

Acuso recibo de su escrito radicado en esta Entidad el 08 de noviembre del corriente año bajo el No. E-2002-58551, mediante el cual solicita el Certificado de Carencia de Informes por Tráfico de Estupefacientes, para obtener la licencia de piloto comercial..

Al respecto atentamente me permito comunicarle que de conformidad con lo dispuesto en la Ley 30 de 1986, el Decreto Legislativo 2894 de 1990 del cual algunas disposiciones fueron adoptadas como legislación permanente por el Decreto 2272 de 1991 y el Decreto 2150 de 1995, hemos, iniciado el trámite administrativo requiriendo la información pertinente a los diferentes Organismos de Seguridad del Estado.

Una vez se obtengan las respuestas del caso se procederá a decidir sobre la expedición o no del mencionado documento.

Cordialmente,

NORMA CLARENA GUAYARA BARRETO
Jefe Asesoría de Estupefacientes

Verificó EFOA
Elaboró a.m.a.m.

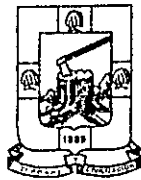

ALCALDIA MUNICIPAL
SECRETARIA DE GOBIERNO N° [REDACTED]
CONVIVENCIA Y SEGURIDAD SOCIAL
ARMENIA - QUINDIO

COMISARIA CENTRO TURNO PROMER

En el día de hoy Noviembre 13 de 2002, se hizo presente a este

Despacho el señor (a) ALVARO MARTINEZ GOMEZ

Titular de la C.C. () N° XXXXXX Expedida en XXXXXX

El cual manifestó bajo gravedad de Juramento previas las disposiciones del art. 285 del C. De P. Penal, así como la imposición del art. 172 del C. Penal, que se le extraviaron Varios documentos de importancia:

- 1° CEDULA DE CIUDADANIA No.19.211.679 de BOGOTA
- 2° LICENCIA DE CONDUCCION 5a. CATEGORIA
- 3° PERMISO PARA FORTE PISTOLA PIERRO VERETTA No.D122212 PERMISO No.
- 4° PO713378.
- 5° Licencia Piloto Comercial PCA-3380.

El Informante: [Signature] El Funcionario: _____

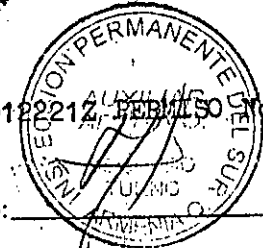

Se expide por el término de _____ días a partir de la fecha.



U.A.E.A.C. AEROCIVIL
NIT 899999059

Recibo de Caja No.: **79340**

Agencia: **NIVEL CENTRAL**

Fecha: **2003/02/05**

Hora: **02:09 PM**

Recibido de: **SERVICIOS DE CONTADO**

Ident.: **55555555**

| Codigo | Descripción | Documento | Mon. | Valor |
|--------|--|-----------|------|-----------|
| 307 | DUPLICADO LICENCIA PILOTO CIAL- INSTRUC. | | COP | 99,600.00 |

| Medio de Recaud | Valor |
|-----------------|-----------|
| Efectivo | 99,600.00 |
| Total: | 99,600.00 |

| Detalle de Cheques | | | |
|--------------------|-------|-------|-------|
| Nro. Cheque | Valor | Banco | Plaza |

Observaciones:

duplicado licencia pca alvaro martinez gomez c.c.19211679

BANCOLOMBIA
Bogotá - Of. 473 Aerocivil
PUNTO DE RECAUDO
Cajero N° 002
FIRMA DE CAJERO Y SELLO

U.A.E.
AERONAUTICA CIVIL U.A.E.
AERONAUTICA CIVIL

GRUPO
CORRESPONDENCIA
DCTO. EXTERNO RECIBIDO

2003 JUN -4 PM 4: 07
Armenia, Mayo 29 de 2003. 012640

004374 2003 JUN -4 A 10: 08

DE
LICENCIAS TECNICAS
BOGOTA-COLOMBIA

RECIBIDO Carl
CODIGO DEST. 1430
732120074

Señor Capitán
ALFONSO ANGARITA MEDELLIN
Jefe División Licencias Técnicas
AERONAUTICA CIVIL
Aeropuerto Eldorado
BOGOTA D.C.

Cordial Saludo.

Me permito solicitar a Usted se me expida el duplicado de la Licencia definitiva PCA 3380 a la que tengo derecho, por cuanto allegué la documentación exigida para tal fin.

No obstante haber solicitado el certificado de estupefacientes a la respectiva entidad encargada, desde Noviembre 11 de 2002 y nuevamente y en reiteradas oportunidades llamar telefónicamente, la respuesta es "que por turno en correspondencia", supongo ya habrían contestado.

Por lo tanto le pido muy cordialmente se me solucione este requerimiento, pues ya han pasado seis meses y el término por "silencio administrativo" ya ha pasado. No es mi deseo causarle molestias, pero de lo que si puede estar seguro es que no tengo ningún antecedente por hechos que me impidan acceder al certificado del Consejo Nacional de Estupefacientes.

Atentamente,

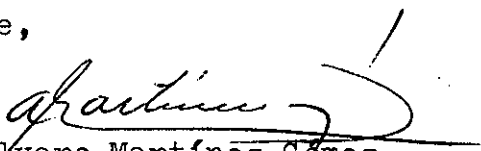

My. (r.) Alvaro Martínez Gómez
C.C. #19.211.679 de Bogotá
P.C.A. 3380

Anexo: Fotocopia Dirección Nal. Estupefacientes
Licencia Provisional.

Dirección: Calle 10 N #14-76. Armenia.



Ministerio de Justicia y del Derecho
 Dirección Nacional de Estupefacientes

106

TRANQUILIA

Bogotá D.C.
 OES-53855-6193
 (FAVOR AL CONTESTAR CITAR ESTE NUMERO)

885498

2002/12/11 17:53:0

Señor (a)
ALVARO MARTINEZ GOMEZ
 Calle 10 Norte No. 14-76
 Armenia - Qundío

Respetado (a) señor (a):

Acuso recibo de su escrito radicado en esta Entidad el 08 de noviembre del corriente año bajo el No. E-2002-58551, mediante el cual solicita el Certificado de Carencia de Informes por Tráfico de Estupefacientes, para obtener la licencia de piloto comercial..

Al respecto atentamente me permito comunicarle que de conformidad con lo dispuesto en la Ley 30 de 1986, el Decreto Legislativo 2894 de 1990 del cual algunas disposiciones fueron adoptadas como legislación permanente por el Decreto 2272 de 1991 y el Decreto 2150 de 1995, hemos, iniciado el trámite administrativo requiriendo la información pertinente a los diferentes Organismos de Seguridad del Estado.

Una vez se obtengan las respuestas del caso se procederá a decidir sobre la expedición o no del mencionado documento.

Cordialmente,

NORMA CLARENA GUAYARA BARRETO
 Jefe Asesoría de Estupefacientes

Verificó EFOA
 Elaboró a.m.a.m.



REPUBLICA DE COLOMBIA
UNIDAD ADMINISTRATIVA ESPECIAL DE AERONAUTICA CIVIL

OFICINA DE CONTROL Y SEGURIDAD AEREA
DIVISION DE LICENCIAS TECNICAS

LICENCIA TÉCNICA PROVISIONAL

No. 0004989

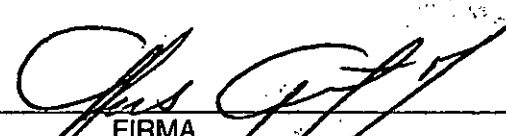
| | |
|---|--|
| NOMBRE: MARTINEZ GOMEZ ALVARO | CEDULA: 19.211.679 BOGOTA |
| LICENCIA: PILOTO COMERCIAL AVION | NUMERO: PCA-3380 |
| NACIONALIDAD: COLOMBIANA | FECHA DE NACIMIENTO: D 03 M AGO A 1953 |
| CERTIFICADO MEDICO No.: 19.211.679 | VIGENTE: D 29 M JUL A 2003 |
| CERTIFICADO DE ESTUPEFACIENTES: EN TRAMITE | VIGENTE: D M A |
| ADICIONES: MONOMOTORES TIERRA HASTA 5700 KGS/INSTRUMENTOS/PIL BIMOTORES TIERRA HASTA 5700 KGS/XXX | |
| FECHA VENCIMIENTO: 06 DE MAYO DE 2003 | |
| EL PORTADOR PUEDE EJERCER LOS PRIVILEGIOS DE LA PRESENTE AUTORIZACION DE ACUERDO CON SUS HABILITACIONES | |
| OBSERVACIONES: PROVISIONAL POR ESTUPEFACIENTES | |
| | |
| FECHA DE EXPEDICION: D 12 M DIC A 1980 | FECHA DE HABILITACION: D 06 M FEB A 2003 |
| NOMBRE DEL FUNCIONARIO CAP. ALFONSO ANGARITA MEDELLIN JEFE DIVISION LICENCIA TECNICAS | CARGO |
|  FIRMA | |

PRATT & WHITNEY CANADA SPARE PARTS BULLETIN

104

TURBOPROP ENGINE
FUEL NOZZLE SHEATHS REPLACEMENT
AERONAUTICA CIVIL

PT6A SPB No. 108

GRUPO
CORRESPONDENCIA
DCTO. EXTERNO RECIBIDO

012647

2003 JUN -4 A 10: 21

1. Model

PT6A-41, PT6A-42, PT6A-45A, PT6A-45B, PT6A-45P, Engines Pre-SB3250

BOGOTA-COLOMBIA

RECIBIDO Carl

2. Reason

An alternative Fuel Nozzle Sheath is introduced as spares.

CODIGO DEST. 1430

3. Description

For engines in service Pre-SB3250 the fuel nozzle sheath P/N 3119919-01 can be replaced with P/N 3029243.

4. Approval

D.O.T./D.A.A. approved

5. Publications Affected

Applicable PT6A Technical Manuals

6. Material - Cost and Availability

Not applicable.

7. Material Information

The quantity of materials listed in this section is on a per engine basis.

| <u>New P/N</u> | <u>Keyword</u> | <u>Old P/N</u> | <u>Qty</u> | <u>Est. Unit List Price (\$US, 2000)</u> | <u>Instructions Disposition</u> |
|----------------|--------------------|----------------|------------|--|---------------------------------|
| 3029243 | Fuel Nozzle Sheath | 3119919-01 | 14 | NP | (A)(B) |

(A) TWO WAY INTERCHANGEABLE - (ATA 200 Explanation Code 02)
The old or the new part can replace the old or the new part.

(B) Please note that the new P/N 3029243 is not procurable, the intent is to use spares in the field.

PRATT & WHITNEY CANADA
SERVICE BULLETIN

103

P&WC S.B. No. 5462

BULLETIN INDEX LOCATOR
72-40-01

TURBOSHAFT ENGINE
COMBUSTION CHAMBER LINER ASSEMBLY - MODIFICATION OF

MODEL APPLICATION

PT6T-3D, PT6T-3DE, PT6T-3DF

CONTROLLED SERVICE USE NO. U2003005

Compliance: Refer to Para 1.E.

Summary: There can be carbon deposit on the combustor which may cause compressor turbine blade erosion. Rework combustor liner holes to increased air flow adjacent to each fuel nozzle.

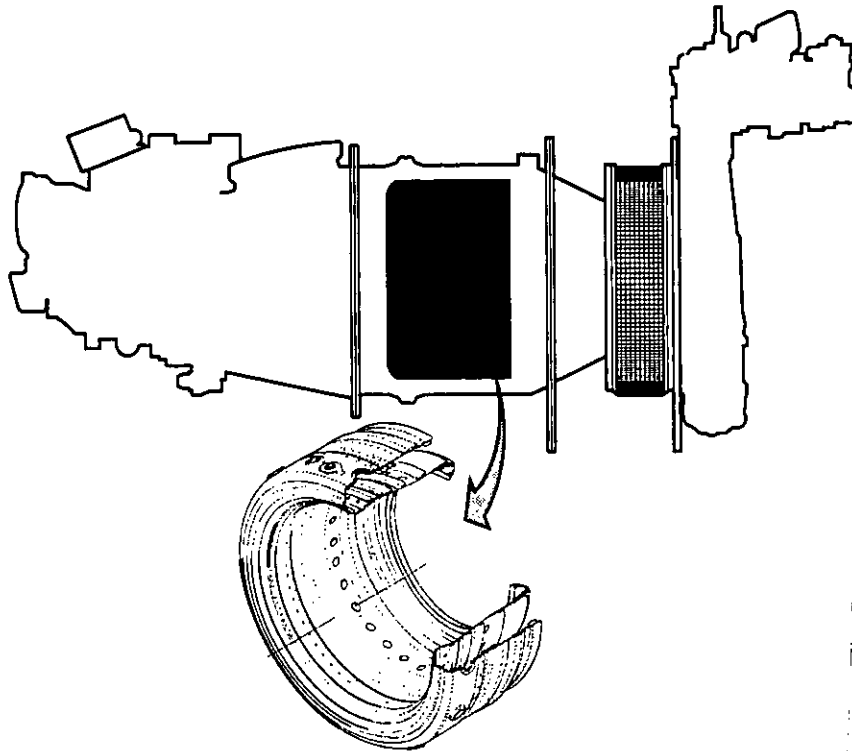

May 06/2003

PT6T-72-5462
Cover Sheet

24-Hour Global Service

HELP DESK

Toll free where available (SIL GEN-027)

USA & CANADA..... 1-800-268-8000

International (IAC*)+8000-268-8000

* International Access Code

Other..... 1-450-647-8000

Fax..... 1-450-647-2888

Web Site..... www.pwc.ca

PRATT & WHITNEY CANADA
SERVICE BULLETIN

102

P&WC S.B. No. 5462

TURBOSHAFT ENGINE
COMBUSTION CHAMBER LINER ASSEMBLY - MODIFICATION OF

CONTROLLED SERVICE USE NO. U2003005

1. Planning Information

A. Effectivity

See Compliance

B. Concurrent Requirements

None.

C. Reason

(1) Problem

There can be carbon deposits in the dome area of the combustion chamber liner.

(2) Cause

The airflow to the fuel nozzles may be limited.

(3) Solution

Rework combustor liner holes to increase cooling air flow locally adjacent to each fuel nozzle.

D. Description

Participating operators should send the combustion chamber liner for rework as soon as practically possible. Contact your Field Support Representative (FSR) for logistical support.

E. Compliance

Participating operators should incorporate this SB at the next opportunity.

Abu Dhabi Aviation

PT6T-3D, PT6T-3DE, PT6T-3DF

F. Approval

D.O.T./D.A.A. approved.

G. Weight and Balance

None.

H. Electrical Load Data

Not changed.

PRATT & WHITNEY CANADA
SERVICE BULLETIN

P&WC S.B. No. 5462

TURBOSHAFT ENGINE
COMBUSTION CHAMBER LINER ASSEMBLY - MODIFICATION OF

1. Planning Information (Cont'd)

I. Software Accomplishment Summary

Not applicable.

J. References

Applicable PT6T Technical Manuals

K. Publications Affected

Applicable PT6T Technical Manuals

L. Interchangeability and Intermixability of Parts

Interchangeability - Refer to Para. 2.D.

Intermixability - Not changed.

2. Material Information

A. Industry Support Information

Not applicable.

B. Material - Cost and Availability

You can get the procurable parts listed in Para. 2.D. from any Pratt & Whitney Canada Parts Distribution Center.

The estimated total cost of new parts needed to replace old parts is \$Quote (US, 2003).

C. Manpower

Estimate of 4.0 man-hours required to include this service bulletin at overhaul.

Once you have access to the part, an estimate of 4.0 man-hours is required to include this service bulletin at maintenance.

101

PRATT & WHITNEY CANADA SERVICE BULLETIN

P&WC S.B. No. 5462

TURBOSHAFT ENGINE COMBUSTION CHAMBER LINER ASSEMBLY - MODIFICATION OF

D. Material Necessary for Each Engine

The quantity of materials listed in this section is on a per engine basis.

| <u>New P/N</u> | <u>Keyword</u> | <u>Old P/N</u> | <u>Qty</u> | <u>Est. Unit List Price (\$US, 2003)</u> | <u>Instructions Disposition</u> |
|----------------|--|----------------|------------|--|---------------------------------|
| 3059267-01 | Liner, Combustion Chamber, Assembly of | 3118762-01 | 1 | Quote | (A)(B) |

(A) TWO WAY INTERCHANGEABLE - (ATA 200 Explanation Code 02):
The old or the new part can replace the old or the new part.

(B) Return old parts for modification to:

Pratt & Whitney Canada Inc.
7007 de la Savanne
St. Hubert Quebec
Canada J3Y 3X7

Attention: Manager, Component Repair Business

or

Pratt & Whitney Canada Customer Service Center Europe GmbH
George Curl Way
Southampton International Airport
Southampton, England
SO18 2RU

E. Reidentified Parts

The following list of parts can be reworked:

| <u>OLD P/N</u> | <u>NEW P/N</u> |
|----------------|----------------|
| 3118762-01 | 3059267-01 |

F. Tooling - Price and Availability

Not applicable.

PRATT & WHITNEY CANADA
SERVICE BULLETIN

P&WC S.B. No. 5462

TURBOSHAFT ENGINE
COMBUSTION CHAMBER LINER ASSEMBLY - MODIFICATION OF

3. Accomplishment Instructions

- A. Remove the parts listed under old P/N in Para. 2.D., Material Information, per the applicable maintenance manual (Ref. Chapter 72-40-01 Maintenance Practices) or overhaul manual (Ref. Chapter 72-30-00 Disassembly) instructions.
- B. Rework the existing serviceable combustion liner assembly P/N 3118762-01 as follows:
- (1) Drill holes 0.148 to 0.152 in. (3.76-3.86 mm) and break all edges 0.003 to 0.015 in. (0.08-0.38 mm) Max. (Ref. Fig. 1).

NOTE: Optional method permitted: Electrodischarge Metal Removal (EDMR) PWA97 (Ref. SPM, Chapter 70-47-00 Repair-01).

- (a) Starting with and including the TDC hole (hole #1). Omit two holes going counterclockwise and enlarge the next three holes (holes #3, 4 and 5).
- (b) Skip the next 10 holes included. Enlarge the next three holes (holes #16, 17 and 18).
- (c) Repeat Step (b) 12 times except the fourth and eleven time only skip nine holes as shown on Fig. 1.

NOTE: For EDMR procedure, make sure the reworked area is clean and free from burrs.

CAUTION: MAKE SURE THAT THE REMAINING ELECTROLYTE (ETCH SOLUTION) IS FULLY NEUTRAL AFTER YOU WRITE ON THE PART. ELECTROLYTE CAN CAUSE CORROSION ON THE PART.

- C. Put a line across the old part number. Use the electrolyte etch procedure, 0.002 in. (0.05 mm) deep maximum, and write the new part number in the same area.
- D. Install the parts listed under New P/N in Para. 2.D., Material Information, per the applicable maintenance manual (Ref. Chapter 72-40-01 Maintenance Practices) or overhaul manual (Ref. Chapter 72-30-00 Sub-Assembly) instructions.
- E. Write accomplishment of P&WC S.B. No. 5462 in the applicable engine module log book.

4. Appendix

Not applicable.

PRATT & WHITNEY CANADA
SERVICE BULLETIN

99

P&WC S.B. No. 14355

BULLETIN INDEX LOCATOR
67-20-00 / 72-00-00

TURBOPROP ENGINE
PROPELLER GOVERNOR FLIGHT CLOSURE - INTRODUCTION OF

MODEL APPLICATION

PT6A-67A, PT6A-67AF, PT6A-67AG, PT6A-67B, PT6A-67R

Compliance: CATEGORY 8

Summary: Some propeller governors incorporate a synchrophasing function to match propeller speeds on twin engine applications. This function is not used on single engine applications. A flight closure is introduced for the propeller governor synchrophasing port used in a single engine application.

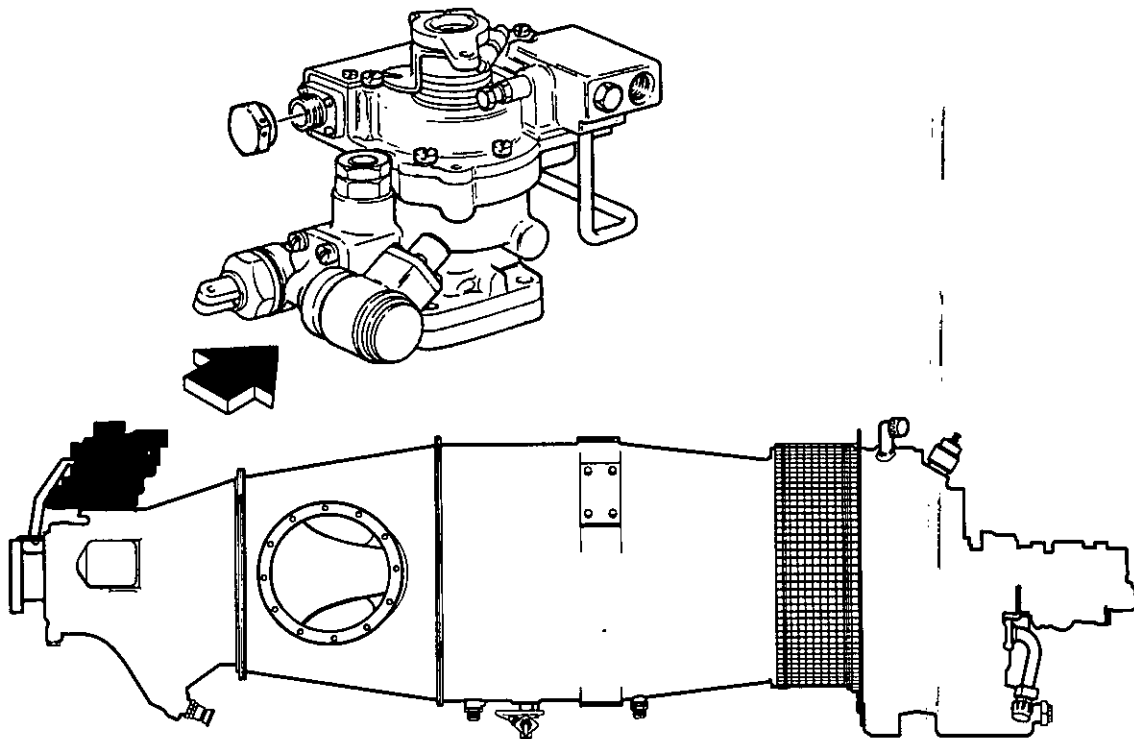

May 05/2003

PT6A-72-14355
Cover Sheet

| | | |
|---|---|--|
| 24-Hour Global Service | USA & CANADA..... 1-800-268-8000 | Other..... 1-450-647-8000 |
| HELP DESK | International..... (IAC*)+8000-268-8000 | Fax..... 1-450-647-2888 |
| Toll free where available (SIL GEN-027) | * International Access Code | Web Site..... www.pwc.ca |

PRATT & WHITNEY CANADA
SERVICE BULLETIN

98

P&WC S.B. No. 14355

TURBOPROP ENGINE
PROPELLER GOVERNOR FLIGHT CLOSURE - INTRODUCTION OF

1. Planning Information

A. Effectivity

PT6A-67A Engines which are between and include Serial No. PCE-105001 thru PCE-105180.

PT6A-67AF Engines.

PT6A-67AG Engines Build Spec 848 and Build Spec 1103 which are before and include Serial No. PCE-RD0077 and Serial No. PCE-106001 thru PCE-106224, and all engines converted to Engine Model PT6A-67AG (Ref. P&WC engine conversion SB14192).

PT6A-67B Engines which are before and include Serial No. PCE-PR0379 and Serial No. PCE-110001 thru PCE-110050.

PT6A-67R Engines.

B. Concurrent Requirements

None.

C. Reason

(1) Problem

Some propeller governors on single engine applications have a synchrophasing port which is not used. This synchrophasing port does not have a flight closure.

(2) Cause

A flight closure is not defined.

(3) Solution

Introduce a flight closure for all single engine application propeller governors with synchrophasing port.

D. Description

A new electrical connection cover is installed on the synchrophasing port of the propeller governor for single engine applications.

E. Compliance

CATEGORY 8 - This service bulletin is optional and can be done at the discretion of the operator.

F. Approval

D.O.T./D.A.A. approved.

P&WC No. C9875A

May 05/2003

PRATT & WHITNEY CANADA
SERVICE BULLETIN

P&WC S.B. No. 14355

TURBOPROP ENGINE
PROPELLER GOVERNOR FLIGHT CLOSURE - INTRODUCTION OF

1. Planning Information (Cont'd)

G. Weight and Balance

None.

H. Electrical Load Data

Not changed.

I. Software Accomplishment Summary

Not applicable.

J. References

Applicable PT6A Technical Manuals

K. Publications Affected

Applicable PT6A Technical Manuals

L. Interchangeability and Intermixability of Parts

Interchangeability - Refer to Para. 2.D.

Intermixability - Not changed.

2. Material Information

A. Industry Support Information

Not applicable.

B. Material - Cost and Availability

You can get the procurable parts listed in Para. 2.D. from any Pratt & Whitney Canada Parts Distribution Center.

The estimated total cost of new parts needed to replace old parts is \$Quote (US, 2003).

The new parts are available.

C. Manpower

Once you have access to the part, an estimate of 0.1 man-hours is required to include this service bulletin at maintenance.

Estimate of 0.1 man-hours required to include this service bulletin at overhaul.

97

PRATT & WHITNEY CANADA SERVICE BULLETIN

P&WC S.B. No. 14355

TURBOPROP ENGINE PROPELLER GOVERNOR FLIGHT CLOSURE - INTRODUCTION OF

D. Material Necessary for Each Engine

The quantity of materials listed in this section is on a per engine basis.

| <u>New P/N</u> | <u>Keyword</u> | <u>Old P/N</u> | <u>Qty</u> | <u>Est. Unit List Price (\$US, 2003)</u> | <u>Instructions Disposition</u> |
|---|----------------------------------|----------------|------------|--|---------------------------------|
| For PT6A-67A, PT6A-67AF, PT6A-67AG BS848 and BS1103, PT6A-67B, PT6A-67R Engines: | | | | | |
| 3059065-01 | Cover, Electrical Connection | | 1 | Quote | (A) |
| For the PT6A-67B and PT6A-67AG only: | | | | | |
| | Cap, Protective | PK3654-06 | | | (A)(B) |
| Consumable Material | | | | | |
| MS9226-03 | Wire, Safety, 0.025 in. Diameter | | AR | 84.66 | |

(A) For single engine applications only.

(B) Discard the part if it is unserviceable. Return a serviceable part to stock.

E. Reidentified Parts

None.

F. Tooling - Price and Availability

Not applicable.

3. Accomplishment Instructions

A. If applicable, remove the shipping cap from the synchrophasing port.

B. Install the electrical connection cover on the synchrophasing port. Tighten the cover 40 to 60 lbf. in. (4.52-6.78 Nm) and lockwire.

C. Write accomplishment of P&WC S.B. No. 14355 in the applicable engine module log book.

4. Appendix

A. For changes to the fits and clearances refer to Table 1.

PRATT & WHITNEY CANADA
SERVICE BULLETIN

P&WC S.B. No. 14355

TURBOPROP ENGINE
PROPELLER GOVERNOR FLIGHT CLOSURE - INTRODUCTION OF

4. Appendix (Cont'd)

TABLE 1, Torques and Stretches

| REF. NO. | IFR | Nomenclature | Limits | | Replace |
|-------------|-----|------------------------------|------------------------|------------------------|---------|
| | | | Min. | Max. | |
| 1290 | | Cover, Electrical Connection | 40 lbf.in. (4.52Nm) | 60 lbf.in. (6.78Nm) | |

95

Santafé de Bogotá, Noviembre 20 de 2002
Div.Lic.1430-0573

Señor Capitán
ALVARO MARTINEZ GOMEZ
Calle 10 Norte No. 14-76
Armenia (Quindío)

REF: Su Oficio Radicado bajo el No. 08898
Requisitos duplicado licencia

Para dar contestación a su solicitud me permito relacionarle los requisitos para la expedición del duplicado de su licencia de Piloto Comercial:

- Denuncio de Pérdida
- Fotocopia legible de la cédula de ciudadanía
- Fotocopia del Certificado médico vigente
- La solicitud efectuada a la Dirección Nacional de Estupefacientes (Debe solicitar ante dicha Dirección un certificado de estupefacientes con destino a la Aeronáutica Civil para su licencia de Piloto) La Dirección es : Carrera 16 A No. 79-08 Teléfonos 2562389 ó 2579477, Atención al Público de 9 a.m. a 4 P.M. Con el Oficio de solicitud debe adjuntarles fotocopia de su cédula y la consignación por el pago de derechos que debe hacerles en el Banco Popular)
- 3 fotos tamaño cédula
- El Pago por el derecho de la expedición del duplicado de su licencia (Se efectúa en el 2° piso del Aeropuerto Eldorado- en la Caja FAN)
- Se adjunta formulario de solicitud para ser diligenciado y entregado en nuestras oficinas de lunes a viernes en el horario de 9 a.m. a 1 p.m. con los documentos aquí relacionados (personalmente o con alguien de su confianza que venga a Bogotá. Nuestra dirección Avenida Eldorado No. 106-95 CEA frente al Puente Aéreo)

A los 5 días hábiles de recibidos los documentos, se le entregará una licencia provisional Si no puede venir personalmente, deberá autorizar a alguien para retirarla.

Cordialmente,

ORIGINAL FIRMADO POR
CAP. ALFONSO ANGARITA MEDELLIN
JEFE DIVISION LICENCIAS TECNICAS

Capitán **ALFONSO ANGARITA MEDELLIN**
Jefe División Licencias Técnicas

726380430

325798

94

De... J...

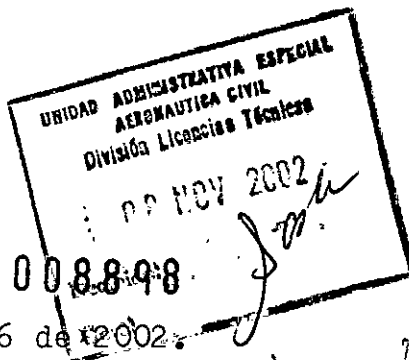

AERONAUTICA CIVIL

2002 NOV 13 AM 9:22

Armenia, Noviembre 6 de 2002.

LICENCIAS T. AERONAUTICAS

2002 NOV 8 AM 8 55

1430-0573
01-
NOV 20
1430
SANCHEZ

Señores
DEPARTAMENTO ADMINISTRATIVO AERONAUTICA CIVIL
D.A.A.C.
División Licencias Técnicas
Aeropuerto Eldorado
Santafé de Bogotá.

14

Ref.: Solicitud duplicado Licencia PC3380

Cordial Saludo.

Me permito solicitar se me indique los requisitos exigidos para la expedición del duplicado de mi licencia PC 3380, la cual se extravió en un accidente de tránsito el 5 de Noviembre del presente año.

Atentamente,

My. (r.) ALVARO MARTINEZ GOMEZ
PC 3380
C.C. 19.211.679 de Santafé de Bogotá

Correspondencia: Calle 10 Norte #14-76.
Tel: 7452413. Cel 3104508222
Armenia. Quindío.



Es entrega segura!

PRINCIPAL: BOGOTÁ, D.C., COLOMBIA AV. 6 No. 34A-11
TEL. F. I. www.servientrega.com.co
LÍNEA SERVICIO AL CLIENTE: 770 0200
FAX: 770 0410/380 Ext. 1128
AUTORIZACIÓN DIAN RESOLUCIÓN No. 310000006818
FECHA: 20001227 INTERVALO DEL 7-000001200001 AL 7-000002700002

FECHA DEL ENVÍO

07/11/2002

SERVIENTREGA S.A. NIT. 860.512.330-3
FACTURA CAMBIARIA DE TRANSPORTE No.
RESPONSABLES Y RETENEDORES IVA GRANDES CONTRIBUYENTES
RESOLUCIÓN DIAN 8036 DIC. 18 98
SOMOS EMPRESA DEDICADA AL SERVICIO DE TRANSPORTE.



93

ORIGEN

BOGOTÁ
ARMENIA

DESTINO

BOGOTÁ
CUNDINAMARCA

7 26380430

PREFIJO

NÚMERO

REMITENTE

DE ALVARO MARTINEZ

Dirección: CALLE 100 # 14-76

Teléfono: 7355455

NIT./CC.

DESTINATARIO

PARA

DIRECCIÓN: DEPARTAMENTO ADMINISTRATIVO
AERONAUTICA CIVIL D.A.A.C.
DIV. LICENCIAS FRENTE A
AEROPUERTO EL DORADO
NO SABE
Teléfono: NIT./CC.

| | | | | | | | | | |
|----------------------|-------------------|---------------|----|---|---|---|--------------|-------|-------------------|
| REC. EN SERVIENTREGA | ENT. SERVIENTREGA | DICE CONTENER | V | L | A | A | PESO (KILOS) | UNA | MODALIDAD DE PAGO |
| PS PARQUE FUNDADORES | | | OL | 0 | 2 | 2 | 1 | PIEZA | CONTADO |

REMITENTE NOMBRE LEGIBLE Y SELLO
Mr. V. Alvarez
37801934

EL DESTINATARIO RECIBIÓ A CONFORMIDAD
NI TITULOS VALORES

NOMBRE LEGIBLE, FIRMA Y SELLO

| | | | |
|------|---------------|------------|-----------|
| HORA | \$ | \$ | \$ |
| | V/R DECLARADO | V/R FLETES | V/R OTROS |

FECHA
7 26380430
V/R TOTAL

DESTINATARIO

IMPRESO POR LICES INT. 860.512.330-3 TEL. 8 251 333 • 24/09/2001

EL REMITENTE DECLARA QUE EL TRANSPORTE HA SIDO EJECUTADO POR SERVIENTREGA A SATISFACCIÓN

CONTRATO DE TRANSPORTE DE ENCOMIENDAS Y DOCUMENTOS
SERVIENTREGA S.A. - EL REMITENTE Y EL DESTINATARIO

Entre SERVIENTREGA S.A. y el remitente se ha celebrado mediante este documento el contrato de transporte, que regirá por los siguientes cláusulas: PRIMERA. LAS PARTES Para todos los efectos SERVIENTREGA S.A. significa LA TRANSPORTADORA y el remitente indica la persona natural o jurídica quien coloca por SERVIENTREGA S.A. envíos para ser transportados en virtud de este contrato, guía de transporte. SEGUNDA. ACEPTACIÓN Por parte de SERVIENTREGA S.A. el contenido de lo aquí pactado con todos sus efectos, se acepta una vez el remitente haya pagado el valor total del precio indicado en las casillas correspondientes del anverso de este documento. El remitente acepta este contrato por el hecho de su firma. TERCERO. DOMICILIO Para todos los efectos, incluido el judicial de notificación de acciones directas o indirectas, el domicilio de este negocio es la ciudad de SANTAFÉ DE BOGOTÁ DE LA REPÚBLICA DE COLOMBIA. CUARTA. RÉGIMEN APLICABLE Este contrato se rige por la Ley Colombiana de la Internacional Obra de los Aduaneros, así como el transporte de envíos cuyo peso sea superior a 2.000 gramos se aplicará lo establecido en el código de comercio respecto del transporte de esas mercancías de 2.000 gramos serán objeto del régimen de mercancías especializadas. Para la modalidad de los envíos especiales, se aplicarán además las normas fiscales y tributarias correspondientes. QUINTA. LA GUIA. La guía de transporte no es negociable, todo acto de disposición sobre los derechos incorporados en ella, no tendrá efecto alguno. El remitente acepta que dicha guía ha sido diligenciada por él o por SERVIENTREGA S.A. en su nombre, que conoce su contenido y por esto lo acepta y suscribe. SEXTA. DE LOS ENVÍOS. El remitente declara: a) Que es dueño del envío; su defecto, que actúe en representación del dueño o de quien tenga derechos sobre ellos y que su representación contenga y realice el contenido de este documento. b) Que SERVIENTREGA S.A. no ha aceptado el contenido de los sobres o paquetes y que lo declarado es real y no simulado. Por esta razón, la transportadora se ha comprometido a transportarlo. c) Que no son materiales peligrosos, contaminantes o explosivos; metales preciosos en barra o en polvo; piedras preciosas, medallas de pago, billetes o monedas de cualquier nacionalidad, útiles valores de cualquier naturaleza, cheques en blanco, cheques viajeros, objetos constitutivos del patrimonio histórico o cultural de Colombia, antigüedades, pinturas, efectos artísticos, obras de arte, antenas vivas o muertas, partes o partes de prohibida o restringida comercialización, exportación o importación, material orgánico plásticos, invernáculos, cocaína, morfina, heroína o cualquier otro tipo de narcóticos o estupefacientes; armas; municiones o cualquier otro objeto de comercio ilícito. d) Que los objetos contenidos dentro de los envíos, están debidamente nacionalizados y cumplen con todas las normas aduaneras y de comercio exterior, bien sea para transportarse dentro del país, de Colombia al exterior o viceversa. En el evento en que SERVIENTREGA S.A. constate que la mercancía recibida para su transporte, no cumple con lo dicho en esta declaración, la pondrá a disposición de las autoridades competentes del lugar más cercano a aquel donde se encuentre. e) Que SERVIENTREGA S.A. tiene derecho y no obligación de revisar los envíos y que podrá hacerlo en cualquier momento, sin aplicación alguna. SEPTIMA. RESPONSABILIDAD SERVIENTREGA S.A., se exonera de responsabilidad civil, contractual y extracontractual así: a) Por pérdida, avería, deterioro, desnaturalización, mayor, etc. ocasionado por embalaje inadecuado. b) Por demora en recoger, transportar o entregar mercancía cuando la causa provenga del remitente o terceros. c) Por caso fortuito o fuerza mayor. Todos los hechos o actos que estén fuera del control de la transportadora, se presume caso fortuito o fuerza mayor. e) Por caso omisión o falta cometidas por personas ajenas a SERVIENTREGA S.A., sus representantes o dependientes; por funcionarios de la Aduana, Ministerio de Comercio Exterior o cualquier otra o privada que ejerza autoridad legal. f) Por hechos o actos de personas ajenas a SERVIENTREGA S.A., que transporten y entreguen en lugares donde la transportadora no presta servicio. g) Por vicios ocultos o inherentes a la naturaleza del envío. h) Por hechos de terceros como peros, huelgas, accidentes, atasco, asonadas, conmoción civil, alteración del orden público, explosión, terremoto, incendio o acción para combatirlos. i) Por actos ejecutados en ejercicio de sus funciones por las autoridades portuarias, aduaneras, administrativas o de policía. j) Por entrega a autoridades u homologas cuando el remitente no suministre la identificación completa del destinatario, incluido el número de cédula. k) Por lucro cesante y daños consecuentes derivados de pérdida, avería, deterioro, merma, etc. la exoneración es total. l) Cuando el envío haya sido entregado por el remitente sin valor declarado. m) Por daños consecuentes o emergentes que resulten de la demora, pérdida o avería. n) Por daños eléctricos, magnéticos, bombarzo o cualquier otra causa fuera del control de SERVIENTREGA S.A. PARAGRAFO. LIMITACIÓN DE RESPONSABILIDAD. Sin perjuicio de los casos en que SERVIENTREGA S.A., se exonere totalmente, la responsabilidad quedará limitada así: a) A cinco mil pesos (\$5.000), moneda Colombiana, por pérdida total, parcial, deterioro, electrónico, merma, desnaturalización cuando el remitente no declara valor a su mercancía, etc. b) El valor declarado que en ningún caso puede exceder de cinco millones de pesos (\$5.000.000) en este evento, el exceso sobre los primeros cinco mil pesos (\$5.000) serán empadronados por póliza de seguros conforme a la cláusula DECIMA de este documento. OCTAVA. CADUCIDAD DE RECLAMO. Pagados dentro (30) días, después de la fecha de suscripción de este documento, SERVIENTREGA S.A., no recibirá reclamos por derechos derivados de él. Para ser oídos, será necesario haber pagado el precio pactado y anexar la guía original del mismo. NOVENA. DEL VALOR. El remitente manifiesta que el valor real de envío es igual al valor declarado, en todo caso, SERVIENTREGA S.A., se reserva el derecho, no la obligación de verificar, caso contrario previo a la ejecución de este contrato; en los contratos suscritos sin valor declarado se presume que este no excede de cinco mil pesos MIL (\$5.000). DECIMA. SEGUROS. a) Póliza del remitente SERVIENTREGA S.A., podrá contratar un seguro por cuenta del remitente que no excede el valor declarado. b) El seguro cubrirá únicamente los riesgos empadronados en ella y bajo las condiciones allí establecidas. c) El costo de la prima del seguro a cargo del remitente será del dos por ciento (2%) del valor declarado. ONCE. LITERALIDAD. Este contrato debe interpretarse conforme a su contenido literal, cualquier cambio, edición o reforma no se tendrá por válida mientras no este escrita y impresa en documento auténtico. DOCE. MATERIALES QUE NO SERÁN ACEPTADOS PARA TRANSPORTE POR SERVIENTREGA S.A. No serán transportados por SERVIENTREGA S.A., los siguientes materiales: Dinero efectivo, joyas, metales preciosos, cualquier otro que sea su forma, títulos valores, antigüedades, material obtusano o pomográfico, armas de fuego, explosivos, carbonos industriales y diamantes, plantas, animales vivos o muertos, materiales inflamables, combustibles, baterías cuyo tráfico y transporte estén prohibidos por la ley; estupefacientes o narcóticos, cualquier otro que a juicio de la transportadora, no sea transportable. TRECE. APLICACIÓN. Los términos de este contrato se aplicarán en beneficio de SERVIENTREGA S.A., sus representantes o dependientes, agentes, etc. CATORCE. RÉGIMEN LEGAL DE ADUANA Y DE COMERCIO EXTERIOR. Las mercancías que necesiten declaración aduanera en el país de origen, incluida Colombia o permisos, licencias u otros expedidos por las autoridades e instituciones competentes de cualquier estado, no serán aceptadas por SERVIENTREGA S.A., para su transporte, sin el lleno de estos requisitos. La transportadora se reserva el derecho y no la obligación de verificar los documentos que sustentan la legalidad del envío. En todo caso, el remitente, indemnizará a la transportadora por los perjuicios emergentes y consecuentes, derivados de la legalidad de la mercancía, sin perjuicio de lo establecido en el literal (d) inciso segundo (2) de la cláusula séptima (7) de este documento. DUNCE. CONTRATO DE SERVICIO CON PAGO A CRÉDITO. En el evento en que entre las partes exista un contrato de prestación de servicios con pago a crédito o contra-entrega, el contenido de la cláusula de este documento forma parte integrante de aquel y se aplicará de preferencia. PARAGRAFO. En este caso de que preceda, contrato de prestación de servicios con pago a crédito, la aceptación de este contrato por SERVIENTREGA S.A., tiene efectos a partir del momento en que la transportadora recibió la mercancía y el remitente suscribió la guía correspondiente. TRECE. NATURALEZA DE ESTE DOCUMENTO PARA EFECTOS DE COBRO. Por lo establecido en el artículo 778 del Código de Comercio, las partes aceptan que este documento, a) Tiene todos los efectos de FACTURA CAMBIARIA DE TRANSPORTE; b) Que el número de orden del título es el mismo de la guía. c) Que el nombre y el domicilio del remitente son los que se consignaron en la parte anterior de este documento. d) Que las mercancías son las mismas descritas y denominadas en la parte anterior de esta guía. e) Que el precio está incorporado en la parte anterior de esta guía y se hace exigible. Quince (15) días después de la fecha de suscripción de la guía. f) Que el contrato de transporte se considera ejecutado a satisfacción del remitente, si transcurridas 72 horas, después de que las mercancías fueron puestas por su transporte, no se ha presentado ante SERVIENTREGA S.A. o sus representantes (autorización alguna, por no entrega o entrega anormal. g) Que este documento, se emite en sus efectos, a la letra de cambio. h) Que cuando la firma del creador, este sustituido por contraparte mecánica, su responsabilidad se presume y cubre los mismos efectos de la firma original. DIECISIETE. DERECHOS PREENDARIOS. SERVIENTREGA S.A., ejercerá derecho real de prenda, sobre los bienes transportados, hasta tanto se verifique el pago del servicio, o por perjuicios causados por hechos provenientes del remitente. Los costos de bodegas empezarán a causarse 24 horas después de la última hora del día en que la mercancía fue presentada para su entrega al destinatario. DIECIOCHO. DERECHO DE RETENCIÓN. SERVIENTREGA S.A., ejercerá el derecho de retención conforme a los artículos 1.033 y 1.034 del Código de Comercio de la República de Colombia. PARAGRAFO. Es discrecional para SERVIENTREGA S.A., optar por ejercer derecho de retención o de prenda. DIECINUEVE. COMPENSACIÓN. Cuando al transportar se preste con la modalidad de pago a crédito, el remitente no podrá efectuar compensación, que no provenga de una decisión arbitral conforme a la cláusula siguiente o en su defecto, de una autoridad judicial. VEINTE. DISCRETIONALIDAD EN LA DISPOSICIÓN. El remitente reconoce que SERVIENTREGA S.A., no es transportador común y que en consecuencia, la operación queda a su absoluta discreción, en cuando a rutas, procedimientos, medios, etc., conforme a sus propias técnicas de manejo. De igual forma podrá rehusar o dar por terminado este contrato mediante la entrega de las mercancías a órdenes de la autoridad competente en los casos en que siendo transportables no cumplen con los requisitos aduaneros o de comercio exterior, o en cuando son de prohibido transporte y convertido por la ley de cualquier estado. VEINTIUNO. COMPROMISO. Las diferencias que surjan en la ejecución, cumplimiento, liquidación, responsabilidad contractual o extracontractual de este contrato serán sometidas a la decisión de Arbitros así: Uno nombrado por cada una de las partes y un tercero por la Cámara de Comercio de Santafé de Bogotá, S. C. Ltda. de Colombia. Este tribunal se reunirá en la ciudad de Santafé de Bogotá, no podrá demorar su fallo más de noventa días, su decisión será en derecho, constituirá requisito de legitimación en la demanda para iniciar las acciones judiciales, y prestará mérito de incapión de cosa juzgada procesal oportuna, siempre y cuando, la haya cumplido conforme a su contenido.

Remite: My. (r.) Alvaro Martínez G.
Calle 10 Norte #14-76
ARMENIA. Q.

92

Señores
DEPARTAMENTO ADMINISTRATIVO AERONAUTICA CIVIL
D.A.A.C.
División Licencias Técnicas
Aerópuerto Eldorado
Santafé de Bogotá.



11370

cy

Santafé de Bogotá, 24 de Febrero de 1997
142-140

Mayor (r)
ALVARO MARTINEZ GOMEZ
PCA-3380
Carrera 11 No.12N-25 Apto 203
Armenia- Quindio

De acuerdo a su solicitud, relacionada con la obtención del duplicado de su licencia de Piloto Comercial Avión PCA-3380, nos permitimos informarle que debe allegar la siguiente documentación:

- 1.- Fotocopia de la Cédula de Ciudadanía
- 2.- Fotocopia de la Libreta Militar
- 3.- Fotocopia del Certificado Médico Vigente
- 4.- Denuncia de la perdida de la licencia
- 5.- Certificado Nacional de Estupefacientes Vigente
- 6.- Dos (2) fotos 3X4 blanco y negro, papel mate.

El chequeo y curso de tierra deben estar actualizados en su Hija de vida, si no se encuentran vigentes la División de Licencias le expedirá una licencia provisional por Recobro de Autonomía.

Cordialmente,

LUZ MYRIAM TOVAR LAMILLA
Jefe División Licencias Técnicas (A)

Martha S.



90/1370

Santafé de Bogotá, 24 de Febrero de 1997
142-140

Mayor (r)
ALVARO MARTINEZ GOMEZ
PCA-3380
Carrera 11 No.12N-25 Apto 203
Armenia- Quindio

De acuerdo a su solicitud, relacionada con la obtención del duplicado de su licencia de Piloto Comercial Avión PCA-3380, nos permitimos informarle que debe allegar la siguiente documentación:

- 1.- Fotocopia de la Cédula de Ciudadanía
- 2.- Fotocopia de la Libreta Militar
- 3.- Fotocopia del Certificado Médico Vigente
- 4.- Denuncia de la perdida de la licencia
- 5.- Certificado Nacional de Estupefacientes Vigente
- 6.- Dos (2) fotos 3X4 blanco y negro, papel mate.

El chequeo y curso de tierra deben estar actualizados en su Hija de vida, si no se encuentran vigentes la División de Licencias le expedirá una licencia provisional por Recobro de Autonomía.

Cordialmente,

SECRETARÍA DE LICENCIAS TÉCNICAS

LUZ MYRIAM TOVAR LAMILLA
Jefe División Licencias Técnicas (A)

Martha S.

#8491603
14089

UNIDAD ADMINISTRATIVA
AERONAUTICA CIVIL
DIVISION LICENCIAS TECNICAS

2 FEB 1997

Recibido por X Cadym

001366

Escri J

001366

Armenia, Febrero 17 de 1997.

RECIBIDO POR
CADREO

97 FEB 19 PM 10 33

AERONAUTICA CIVIL
CADREO

003146

Señores
D.A.A.C.
Sección Licencias
Aeropuerto ElDorado
Santafé de Bogotá

Comendidamente solicito informacion para obtener mi licencia de Piloto Comercial # PC3380, la cual perdi en un accidente de tránsito.

Favor enviarme la informacion a la siguiente direccion: Carrera 11 # 12N-25. Apto. 203. Armenia Quindío.

Atentamente,

My. (r.) ALVARO MARTINEZ GOMEZ
c.c. #19.211.679 de Santafé de Bogotá

17 FEB 1997

DILIGENCIA DE RECONOCIMIENTO

REPUBLICA DE COLOMBIA - ARMENIA QUINDIO FECHA

ante el Suscrito Notario Tercero del Circulo, Se presente (a:6)

(en) se identifico (arón) con las C. de C. Ce

19211679

expedida (s) en

y dijo (erón): Que el contenido del PIA

Documento es cierto y que la firma puesta en el mismo

(con) la (s) cuya (s) y ante mi estampan la huella

del indice derecho. En constancia firmo (r)

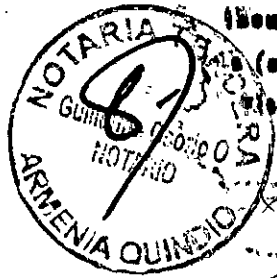

Armenia, Febrero 17 de 1997.

Señores
D.A.A.C.
Sección Licencias
Aeropuerto Eldorado
Santafé de Bogotá

Comediamente solicito información para obtener mi licencia de Piloto Comercial # PC3380, la cual perdí en un accidente de tránsito.

Favor enviarme la información a la siguiente dirección: Carrera 11 # 12N-25. Apto. 203. Armenia Quindío.

Atentamente,



My. (r.) ALVARO MARTINEZ GOMEZ
c.c. #19.211.679 de Santafé de Bogotá

Hold

NNNNNNNNZCZC CDA011 0133 CA

GG MCBYADT

161425 MCCLYATL

YT 121400 / 121500 / 121905 PTO VERIFICOSE AUTENTICIDAD DIPLOMAS

BACHILLERATO DE ALVARO MARTINEZ GOMEZ CMA MAURICIO DUARTE MONTERO

CMA ARISTOBULO LIBREROS REBOLLEDO EN SECRETARIA EDUC DEPTAL VALLE

PTO

AS1430

18 DIC 1988

87

REPUBLICA DE COLOMBIA
DEPARTAMENTO ADMINISTRATIVO DE AERONAUTICA CIVIL

M E M O R A N D O TL-BG-197

De UNIDAD CONTROL TECNICO A GRUPO PNAL. AERONAUTICO
Ref: Envío Documentación.-

Bucaramanga, diciembre 9/87

Los Documentos adjuntos al presente corresponden al señor ALVARO MARTINEZ GOMEZ:

- 1) Fotocopia Certificado Médico #19211679, correspondiente al señor Alvaro Martínez G.
- 2) Fotocopia Certificado Médico #5.541.750, correspondiente al señor Juan de J. Maldonado.
- 3) Forma DAAC.DIP-GIP-002 Examen Anual para Pilotos Monomotores Tierra y
- 4) Copia y fotocopia hoja del Libro de Vuelo.

Atentamente,

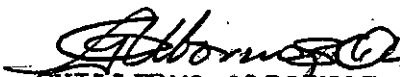
 GUILLERMO ALBORNOZ A.
 Jefe Unidad Contr. Téc.
 Seccional Bucaramanga
 Departamento Administrativo de Aeronautica Civil
 GAA/saj UNIDAD CONTROL TECNICO
 Seccional de Bucaramanga

051924

D. A. S. C.
CODIGO. _____

DIC 14 11 18 AM '87

PASE A 341
ATENCIÓN _____



DEPARTAMENTO ADMINISTRATIVO
DE AERONAUTICA CIVIL
DIRECCION GENERAL DE OPERACIONES AEREAS
DIVISION MEDICINA DE AVIACION

85

Certificado Médico No. 19211679 Clase: PRIMERA
 Nombre y Apellidos: ALVARO MARTINEZ GOMEZ
 C. de C. 19.211.679 Grupo Sanguíneo: "A" RH. (+)
 Licencia: PILOTO COMERCIAL PC No. 3380 xxxxxx
 Fecha de Vencimiento: MARZO 09 DE 1.988 xxxxxx
 Dr. Fernando Gutierrez Vigna
 Jefe División Medicina de Aviación

DW 02-05-85



DEPARTAMENTO ADMINISTRATIVO
DE AERONAUTICA CIVIL
DIRECCION GENERAL DE OPERACIONES AEREAS
DIVISION MEDICINA DE AVIACION

Certificado Médico No. 5541750 Clase: PRIMERA
 Nombre y Apellidos: JUAN DE J. MALDONADO TORIEGA
 C. de C. 5.541.750 Grupo Sanguíneo: "O" RH. (+)
 Licencia: PILOTO COMERCIAL PC # 1174 IVA # 1
 Fecha de Vencimiento: FEBRERO 17 DE 1.988 xxxxxx
 Dr. Luis Casella Zarate MD.
 Jefe División Medicina de Aviación

Debe iniciar exámenes de Control en la siguiente

Fecha 09 FEBRERO 1.988
 Día Mes Año

Según instrucciones de Medicina de Aviación.

OBSERVACIONES: PROXIMO EXAMEN TIPO SEMES-
TRALXXXXXXXXXXXXXXXXXXXXXXXXXXXXXXXXXXXX
XX

Este certificado es Documento Público Personal e intransferible

Firma del Titular

Debe iniciar exámenes de Control en la siguiente

Fecha 17 ENERO 1.988
 Día Mes Año

Según instrucciones de Medicina de Aviación.

OBSERVACIONES: PROXIMO EXAMEN TIPO SEMES-
TRALXXXXXXXXXXXXXXXXXXXXXXXXXXXXXXXXXXXX
XX

Este certificado es Documento Público Personal e intransferible

Firma del Titular

DEPARTAMENTO ADMINISTRATIVO DE AERONAUTICA CIVIL
 SECCION CONTROL PERSONAL AERONAUTICO
 GRUPO INSPECCION DE PERSONAL

FORMA : DAAC-DI
 GIP-002

84

HV

EXAMEN ANUAL PARA PILOTOS MONOMOTORES TIERRA

EXAMINADO: Alvaro Martinez Gomez LICENCIA: PC-3380
 EXAMINADOR: J. Maldonado LICENCIA: IYA-460
 LUGAR Y FECHA: BGA Dic. 4/87 AVION TIPO: Ces-206 MATRICULA 284

| | PISTAS | CALIFICACION | |
|--|--------|--------------|----|
| | | P | BP |
| 1.- Inspección pre-vuelo del avion | | ✓ | |
| 2.- Aterrizaje decolaje normales | | ✓ | |
| 3.- Aterrizajes y decolajes con vientos cruzados y cola | | ✓ | |
| 4.- Decolaje y aterrizaje sin aletas (Flaps) | | ✓ | |
| 5.- Virajes suaves, medios y escarpados | | ✓ | |
| 6.- Vuelo lento | | ✓ | |
| 7.- Aproximación a la pérdida (Limpia y Sucia) | | ✓ | |
| 8.- Procedimientos de sobrepaso | | ✓ | |
| 9.- Carreteo | | ✓ | |
| 10.- Emergencias | | ✓ | |
| 11.- Lista de chequeo | | ✓ | |
| RUTA | | | |
| 1.- Inspección pre-vuelo del avión | | ✓ | |
| 2.- Análisis del tiempo en ruta, terminal y alterno | | ✓ | |
| 3.- Plan de vuelo. Facilidades en la ruta. Manual de Rutas. Cartas de Descenso. | | ✓ | |
| 4.- Cargue del avión. Rendimiento. Velocidades. Análisis del decolaje. | | ✓ | |
| 5.- Navegación por estima. Cartas. Computador | | ✓ | |
| 6.- Radio-Navegación. QDMs. Posición tiempo y distancia de la Estación ADF y VOR | | ✓ | |
| 7.- Procedimientos Radio-Telefónicos y de Tránsito Aéreo | | ✓ | |
| 8.- Conocimiento del avión. Procedimientos de emergencia, Prevención de Hielo, Sistema de Combustible, instrumentos, control de incendios, uso de oxígeno, evacuación de humo. | | ✓ | |
| 9.- Entradas y Patrones de Espera. | | ✓ | |
| 10.- Aproximaciones y descensos utilizando procedimientos por ADF, VOR, ILS. | | ✓ | |
| 11.- Trabajos en áreas controladas. | | ✓ | |
| 12.- Listas de chequeo. | | ✓ | |

TIEMPO DE EXAMEN DE PISTA : 1:10 ATERRIZAJES : 10

TIEMPO DE EXAMEN DE RUTA : 0:50 ATERRIZAJES : 2

OBSERVACIONES Y RECOMENDACIONES : Satisfactorio sus procedimientos

GIP/lcr.

INSPECTOR LICENCIA No.
IYA-460

LIBRO DE VUELO

AVION HK-284

Hoja No. 1

| D | M | A | PILOTO | COMPLETO INSTRUCT. | Clase Vuelo | Etapas | HORA | Horómetro | Tiempo Total | Gasolina Aceite | Firma Piloto | |
|---|----|----|-------------|-----------------------|-----------------|-----------------|----------------------|-----------|-----------------|--------------------|------------------------|--|
| 4 | 12 | 87 | A. Martinez | J. Maloboc | Check Manual | De BGA A BGA | S. 13:50 L. 15:00 | | 1:10 | | EVA-460 PC 3380 | |
| 4 | 12 | 87 | " | " | " | De BGA A SGL | S. 15:00 L. 15:25 | | 0:25 | | | |
| 4 | 12 | 87 | " | " | " | De SGL A BGA | S. 15:25 L. 15:50 | | 0:25 | | | |
| | | | / | | | De A | S. L. | | | | | |
| | | | | | | De A | S. L. | | | | | |
| | | | | | | De A | S. L. | | | | | |

REPORTE DEL PILOTO

REPORTE DE MANTENIMIENTO

Se efectuó chequeo anual al Mayor
 Alvaro Martinez Lic PC-3380

Firma EVA-460

Firma PC 3380

ESTADISTICA TECNICA

| HORAS | AVION | Motores | | Hélices | |
|---------------|--------|---------|---------|----------|----------|
| | | Motor 1 | Motor 2 | Hélice 1 | Hélice 2 |
| Hoja anterior | 903:15 | | | | |
| Esta Hoja | 02:00 | | | | |
| TOTALES | 905:15 | | | | |
| Total Avión | 905:15 | | | | |

T. ADEMA

Aeropuerto Internacional Palonegro

LIBRO DE VUELO

AVION HK-284

Hoja No. 1

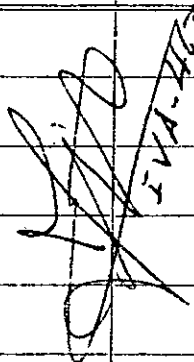
| D | M | A | PILOTO | COMPLETO INSTRUC. | Ciase Vuelo | Etapas | HORA | Horómetro | Tiempo Total | Gasolina Aceite | Firma Piloto |
|---|----|----|-------------|----------------------|----------------|-----------------|----------------------|-----------|-----------------|--------------------|--|
| 4 | 12 | 87 | H. Martinez | J. Maldonado | Check | De BGA A BGA | S. 13:50 L. 15:00 | | 1:10 | |  IVA-460 Alvaro Martinez PC 3380 |
| 4 | 12 | 87 | " | " | " | De BGA A SCL | S. 15:00 L. 15:25 | 0:25 | | | |
| 4 | 12 | 87 | " | " | " | De SCL A BGA | S. 15:25 L. 15:50 | 0:25 | | | |
| | | | | | | De A | S. L. | | | | |
| | | | | | | D A | S. L. | | | | |
| | | | | | | De A | S. L. | | | | |

REPORTE DEL PILOTO

REPORTE DE MANTENIMIENTO

Se efectuó chequeo anual al Mayor Alvaro Martinez Lic. PC-3380

Firma IVA-460

Firma PC 3380

ESTADISTICA TECNICA

| HORAS | AVION | Motores | | Hélices | |
|---------------|--------|---------|---------|----------|----------|
| | | Motor 1 | Motor 2 | Hélice 1 | Hélice 2 |
| Hoja anterior | 903:15 | | | | |
| Esta Hoja | 02:00 | | | | |
| TOTALES | 905:15 | | | | |
| Total Avión | 905:15 | | | | |

T. ADEMA

Aeropuerto Internacional Palonegro

Jose V. As
IV

DEPARTAMENTO ADMINISTRATIVO DE AERONAUTICA CIVIL
DIVISION DE SEGURIDAD AEREA
INVESTIGACION DE INCIDENTES DE AVIACION
DETALLE DEL INCIDENTE

| 1_ FECHA DEL INCIDENTE: Junio 6 de 1984 | | 2_ HORA LOCAL: 06:45 | | | | | | | | | | | | | | | | | |
|--|-------------------|--|------------------|----------|-------------|-----------|-------|----------|--|--|--|--------|--|--|--|----------------|--|--|--|
| 3_ LUGAR DEL INCIDENTE: Sanjoé de los Rios | | | | | | | | | | | | | | | | | | | |
| a) VEREDA: | b) CORREGIMIENTO: | c) MUNICIPIO: | d) DEPARTAMENTO: | | | | | | | | | | | | | | | | |
| Aerodromo Eldorado | Dorado | Dorado | Bolivia | | | | | | | | | | | | | | | | |
| 4_ CERTIFICADO DE AERONAVEGABILIDAD: No. 1135 VENCE Diciembre 27 de 1984 | | 5_ PROPIETARIO O EXPLOTADOR: NOMBRE: POLECIA NACIONAL DIRECCION: | | | | | | | | | | | | | | | | | |
| 6_ DATOS SOBRE LA AERONAVE: a) MATRICULA: EB-2074-G b) MARCA: General c) TIPO MODELO: 310H d) SERIE No. 310H - 0003 | | 7_ DATOS SOBRE LOS MOTORES: a) MARCA: Continental b) MODELO: IO-570-10 c) SERIES: No. 1 433745 No. 2 433744 No. 3 433745 No. 4 433744 | | | | | | | | | | | | | | | | | |
| LLENENSE LA PARTE NECESARIA | | | | | | | | | | | | | | | | | | | |
| 8_ DATOS SOBRE EL AERODROMO DE: Eldorado a) LONGITUD PISTA EN USO: 12.700 b) ORIENTACION: 12 - 30 c) ELEVACION: 8.200' d) TIPO SUPERFICIE: Asfalto e) CONDICIONES: Buenas f) PERMISO OPERACION: Indefinido | | 9_ DATOS SOBRE EL LUGAR DEL INCIDENTE: D/A a) COORDENADAS: b) ELEVACION DEL SITIO: c) DISTANCIA DEL SITIO A UN LUGAR CONOCIDO: | | | | | | | | | | | | | | | | | |
| 10_ OTRAS AERONAVES, VEHICULOS ETC. IMPLICADOS EN EL INCIDENTE: Ninguna. | | | | | | | | | | | | | | | | | | | |
| 11_ NOMBRES Y DIRECCIONES DE LA TRIPULACION: a) PILOTO: LUIS JULIAN CLAVEJO ACERO b) COPILOTO: ALVARO MARTINEZ GOMEZ c) ING. VUELO: d) OTRA TRIP.: | | | | | | | | | | | | | | | | | | | |
| 12_ LICENCIAS: a) PILOTO: PC-1070 b) COPILOTO: PC-1380 c) ING. VUELO: d) OTRA TRIP.: | | 13_ CERTIFICADO MEDICO No. VENCE: a) PILOTO: 9384 Sept de 1984 b) COPILOTO: 15.939 Octubre c) ING. VUELO: d) OTRA TRIP.: | | | | | | | | | | | | | | | | | |
| 14_ HORAS DE VUELO DE LA TRIPULACION: a) PILOTO: ULTIMAS 24 HORAS <input checked="" type="checkbox"/> ULTIMAS 72 HORAS <input checked="" type="checkbox"/> b) COPILOTO: ULTIMAS 24 HORAS <input checked="" type="checkbox"/> ULTIMAS 72 HORAS <input checked="" type="checkbox"/> c) ING. VUELO: ULTIMAS 24 HORAS <input checked="" type="checkbox"/> ULTIMAS 72 HORAS <input checked="" type="checkbox"/> d) OTRA TRIP: ULTIMAS 24 HORAS <input checked="" type="checkbox"/> ULTIMAS 72 HORAS <input checked="" type="checkbox"/> | | | | | | | | | | | | | | | | | | | |
| 15_ LESIONES A PERSONAS: | | | | | | | | | | | | | | | | | | | |
| <table border="1" style="width:100%; border-collapse: collapse;"> <thead> <tr> <th>LESIONES</th> <th>TRIPULACION</th> <th>PASAJEROS</th> <th>OTROS</th> </tr> </thead> <tbody> <tr> <td>MORTALES</td> <td></td> <td></td> <td></td> </tr> <tr> <td>GRAVES</td> <td></td> <td></td> <td></td> </tr> <tr> <td>LEVES O ILESOS</td> <td></td> <td></td> <td></td> </tr> </tbody> </table> | | | | LESIONES | TRIPULACION | PASAJEROS | OTROS | MORTALES | | | | GRAVES | | | | LEVES O ILESOS | | | |
| LESIONES | TRIPULACION | PASAJEROS | OTROS | | | | | | | | | | | | | | | | |
| MORTALES | | | | | | | | | | | | | | | | | | | |
| GRAVES | | | | | | | | | | | | | | | | | | | |
| LEVES O ILESOS | | | | | | | | | | | | | | | | | | | |
| 16_ CLASIFICACION DEL INCIDENTE: a) TIPO DE OPERACION: Vuelo de prueba. b) FASE DE OPERACION: Aterrizaje c) TIPO INCIDENTE: Tren de nariz replegado. | | | | | | | | | | | | | | | | | | | |

INFORME DE INCIDENTE DE AVIACION

AERONAVE : Marca Cessna, modelo 310-N, serie 310-0002, matrícula IK-2054-G

PROPIETARIO : POLICIA NACIONAL

LUGAR DEL INCIDENTE : Aeropuerto Eldorado

FECHA DEL INCIDENTE : Junio 06 de 1984

FECHA DE ESTE INFORME : Agosto 27 de 1984.-

1.- INFORMACION SOBRE LOS HECHOS

1.1 Reseña del vuelo

El 06 de Junio de 1984, la tripulación compuesta por el Capitán JULIAN CLAVEJO A., (Comandante (y el Capitán ALVARO MARTINEZ GOMEZ (copiloto), después de la inspección prevuelo a la aeronave IK-2054 despegaron del aeropuerto de Guaymaral al mando de ésta, hacia la zona No.5, con el fin de efectuar un vuelo de ensayo y comprobación. Una vez en la zona, se llevaron a cabo pruebas de estabilidad del avión con vuelo recto y a nivel, - vuelo lento con tren y flaps abajo, virajes suaves medios y escarpados, encontrándose la aeronave en perfectas condiciones de vuelo, al mismo tiempo que se observó las presiones y temperaturas normales. Posteriormente una vez autorizados por la torre de control de Guaymaral para aterrizar efectuaron la lista de comprobación observando que la luz verde indicadora del tren de nariz abajo y asegurado no prendía, por tal motivo hicieron sobrepaso y procedieron a bajar el tren por emergencia sin resultado positivo.

Una vez agotados los procedimientos para bajar el tren se dirigieron al aeropuerto Eldorado, siendo autorizados por la torre para aterrizar; cuando ruedas principales sobre la pista mantuvieron la nariz arriba hasta perder velocidad, la aeronave se inclinó de proa rozando sobre la superficie de la pista 40 metros aproximadamente deteniéndose a 50 metros de la intersección Helta. La tripulación resultó ileso y evacuó la aeronave por sus propios medios. El incidente se configuró a las 09:55 H.L., bajo condiciones meteorológicas favorables para el desarrollo de las operaciones aéreas en el aeropuerto Internacional Eldorado.

1.2 Lesiones a personas

| Lesiones | Tripulación | Pasajeros | Otros |
|-------------|-------------|-----------|-------|
| Mortales | ----- | ----- | ----- |
| Graves | ----- | ----- | ----- |
| Leves/ileso | 2 | ----- | ----- |

1.3 Daños sufridos por la aeronave

Palas de la hélice dobladas en los dos motores, compuerta del tren de nariz abollada, cubierta protectora de la antena del radar rota.

1.4 Otros daños

Ninguno.

1.5 Información sobre la tripulación

El Capitán JULIAN CLAVIJO ACERO, colombiano de 40 años de edad, adelantó estudios de pilotaje en la Escuela Nacional de Aviación Civil con resultados satisfactorios en 1964, adquiriendo la licencia de piloto comercial - PC-1079 con sus limitaciones y privilegios de acuerdo a los Reglamentos Aeronáuticos; en Junio de 1972 adquiere la licencia de Instructor IVA-490.

Entre los equipos volados, por el Capitán Clavijo se encuentran adicionados en su licencia; copiloto de DC-3, Bell 47G-3, Bell 47G-3B1, Bell 47G-4 y 5, Cessna 182, licencia 310.

En el momento del incidente el piloto tenía su licencia - PC-1079 debidamente adicionada al equipo y certificado médico 9324 con vigencia Septiembre 30 de 1984.

En su hoja de vida se encuentran registrados varios accidentes e incidentes sin mayores consecuencias; en ningún caso ha sido sancionado por indisciplina de vuelo.

El Capitán Alvaro Martínez Gómez, copiloto de la aeronave Incidentada, es colombiano de 31 años de edad y adelantó estudios de pilotaje en la Escuela de Aviación Los Halcones en 1979; en Diciembre de 1980 se le expidió la licencia de piloto comercial PC-3360 con los privilegios y limitaciones de monomotor tierra hasta 5.670 Kgs. El 23 de Agosto de 1983 adiciona su licencia a aviones bimotores hasta 5.670 Kgs tierra. En su hoja de vida no se encuentra registrado accidente ni incidente alguno que le hubiera acarreado sanción alguna por indisciplina de vuelo.

En el momento del incidente tenía su licencia PC-3360 debidamente adicionada al equipo y asparada por el certificado médico 15.939 con vigencia Octubre de 1984. Cuenta con un record total de horas de vuelo registradas hasta Junio 07 de 1984 de 2.056,15 horas.

1.6 Información sobre la aeronave

La aeronave marca Cessna, modelo 310N serie 310N0002, matriculada HK-2054-G fue construida y ensamblada en 1967 por la empresa Cessna en Estados Unidos de América; fue nacionalizada en Colombia el 09 de Noviembre de 1977 con un total de 2.682,30 horas de vida.

Por su procedencia la aeronave fue asignada a la Policía Nacional el 09 de Octubre de 1977 y desde esta fecha en adelante se le ha efectuado mantenimiento y servicios de acuerdo a lo ordenado por el fabricante en Talleres debidamente autorizados por el DAAC.

Los motores 1 y 2 marca Continental, modelo IO470-D0, serie No.455745 y 455.744 fueron instalados en la aeronave el 21 de Noviembre de 1979 con 00,00 de servicio y las hélices marca McCauley modelo D3AF32C30-N series No. 777296 y 775010 con 00,00 DURG y 2.683,33 horas de vida.

En el momento del incidente la aeronave salió de un servicio de 100,00 horas y los motores de reparación general, por tal motivo se encontraba en un vuelo de ensayo y comprobación, encontrándose dentro de los límites permitidos en cuanto a Centro de Gravedad.

1.7 Información meteorológica

Las condiciones meteorológicas reinantes en el aeropuerto Eldorado y en el momento del incidente eran favorables para el desarrollo de las operaciones aéreas.

1.8 Ayudas para la navegación

El aeropuerto Eldorado cuenta con las ayudas de navegación ILS, VOR, DME y ADF, se encontraba operando normalmente. La aeronave tenía instalado los equipos 2 ADF, 2 VOR y estaban en perfecto funcionamiento.

1.9 Comunicaciones

La aeronave tenía instalado los equipos transmisores-receptores HF y VHF en perfecto estado de funcionamiento al igual que los equipos del aeropuerto Eldorado.

1.10 Información sobre el aeródromo

La pista del aeropuerto Eldorado tiene una longitud de 3.800 metros de asfalto y se encuentra a una altura de 8.355', cuyas coordenadas geográficas son 74° 03' Long W y 04° 42' Latitud norte; es de clase "A" y su permiso de operación es indefinido.

1.11 Registradores de vuelo

N/A

1.12 Información sobre los restos y sobre el choque

Una vez conformada la emergencia al no bajar y asegurar el tren de nariz, la tripulación efectuó su aproximación en condiciones normales, sentando ruedas principales, mantuvieron la nariz arriba hasta perder velocidad; luego la aeronave bajo la proa y sobre ella se desplazó 40 metros aproximadamente, quedando en reposo 50 metros antes de la intersección Delta; los daños sufridos por la aeronave se encuentran descritos en el numeral 1.3 de este informe. La aeronave es reparable.

1.13 Información médica y patológica

No se conocieron antecedentes psicofísicos que impidieran a la tripulación efectuar el vuelo.

1.14 Inocendio

No se presentó.

1.15 Supervivencia

La tripulación resultó ileso y evacuó la aeronave por sus propios medios.

1.16 Ensayos e investigaciones

En el lugar del incidente se efectuó una inspección visual de funcionamiento al tren de aterrizaje encontrándose partida la varilla actuadora del tren de nariz, dicha varilla fue inspeccionada por técnicos de la Cesna quienes determinaron que ésta se partió por esfuerzos de compresión debido al mal reglaje en el sistema actuador del tren de nariz.

2.- ANÁLISIS

A la aeronave se le había efectuado un servicio de 100 horas en los talleres de Avio partes Ltda., y reparación general a los motores, por tal razón se hizo necesario efectuar el vuelo de ensayo y comprobación con resultados positivos en maniobrabilidad de la aeronave y funcionamiento de los motores, a excepción del tren de nariz que no funcionó cuando se operó la palanca para el tren a bajo y no prendió la luz verde de asegurado, dando lugar a que la tripulación intentara con procedimientos de emergencia bajarlo sin conseguirlo; ante la situación presentada el comandante solicitó aterrizar de emergencia en el aeropuerto Eldorado siendo autorizado para hacerlo, produciéndose el incidente al rodar la aeronave en ruedas principales y perder velocidad inclinándose de ppa.

En el lugar del incidente se efectuó una minuciosa inspección visual de funcionamiento al tren de aterrizaje encontrándose que la varilla actuadora del tren de nariz se había partido. En examen realizado a los segmentos de la varilla en los talleres de la Cesma, se comprobó que ésta se partió por esfuerzos de compresión debido al mal reglaje en el sistema acholador del tren de nariz.

Aunque la aeronave salía de un servicio de 100 horas que según la guía en el numeral 13 incluye " Inspección del tren de aterrizaje principal y de nariz, verificación de operación por tolerancia, retraído, extendido y reglas la sección 2" (donde se presentó la falla); ésta no se llevó a cabo aunque en la guía de inspección se encuentra firmado como cumplido este ítem.

De lo anterior podemos deducir falta de responsabilidad y criterio por parte de la Empresa que efectuó el mantenimiento por no tener una adecuada supervisión y eficiente comprobación en los trabajos que como en el presente caso llegan a ocasionar un percance aéreo.

3.- CONCLUSIONES

La tripulación tenía sus documentos técnicos debidamente diligenciados y adicionados al tipo de aeronave.

La pista se encontraba en buenas condiciones, y el estado meteorológico era favorable para las operaciones aéreas, factores estos que no influyeron en la ocurrencia del incidente.

La aeronave se encontraba en vuelo de prueba después de un servicio de 100 horas el cual no se cumplió a cabalidad por parte del personal de mantenimiento e inspección en lo referente a tren de aterrizaje, por cuanto no se hizo una adecuada supervisión a los trabajos ejecutados, omisión que incidió directamente en la configuración del incidente.

Causas

FACTOR PERSONAL DE MANTENIMIENTO, consistente en : Manteni-
miento e inspección inadecuada por error u omisión por parte del personal encargado de efectuar el mantenimiento, al no cumplir rigurosamente los ítems de acuerdo a la guía de servicio y además la falta de una completa supervisión en los trabajos ejecutados.

- 5 -

4.- RECOMENDACIONES SOBRE SEGURIDAD

Que las empresas que efectúan mantenimiento exijan al personal que lo ejecuta y supervisa el cumplimiento exacto de los puntos que incluyen las guías de servicios de cada tipo de aeronave en particular

Que el presente informe sea llevado a Consejo de Seguridad para su conocimiento con el objeto de establecer la responsabilidad que pueda tener el taller ejecutante del mantenimiento de la aeronave.-

Investigó

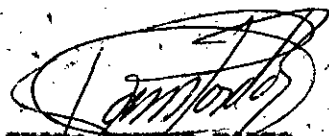

JUSTO EMILIO PRADO
Inspector Técnico Aeronáutico-

ORIGINAL FIRMADO POR:
JEFE DIVISION SEGURIDAD AEREA

MAYOR WILLIAM MEJIA RESTREPO
Jefe División de Seguridad Aérea

Original Firmado
Mayor **JULIO OTALORA MERCHAN**
Director General Operaciones Aéreas

MAYOR (r) JULIO M. OTALORA MERCHAN
Director General de Operaciones Aéreas

ORIGINAL FIRMADO POR:
JUAN GUILLERMO PENAGOS ESTRADA
JEFE DEL DEPARTAMENTO

JUAN GUILLERMO PENAGOS ESTRADA
JEFE DEL DEPARTAMENTO.



DS/317/n.-

DEPARTAMENTO ADMINISTRATIVO DE AERONAUTICA CIVIL
DIVISION DE SEGURIDAD AEREA

INFORME PRELIMINAR DE ACCIDENTE INCIDENTE

75

INFORMACION GENERAL

| | | | | | |
|--|--|--|---|---|----------------|
| 1- MUNICIPIO — DEPARTAMENTO : Bogotá D.E. | | 2- FECHA : Junio 06 de 1984 | | 3- HORA LOCAL : 09:55 | |
| 4- LUGAR EN QUE SE ENCUENTRA LA AERONAVE RESPECTO A UN LUGAR FACIL DE IDENTIFICAR : Aeropuerto Eldorado 50 metros antes de la intersección Delta. | | | | | |
| 5- MATRICULA : HK-2054-G | | 6- MARCA : Cessna | | 7- MODELO : 310N | |
| 8- CERTIF. AERONAVEGABILIDAD : No- 1115 FECHA VENCIMIENTO Dic. 27/84 | | | | | |
| 9- NACIONALIDAD : Colombiana | | 10- PROPIETARIO : Pública Nacional | | 11- EXPLOTADOR : El mismo | |
| 12- LUGAR DE SALIDA : Guaymaral | | | 13- LUGAR DE DESTINO : Guaymaral | | |
| 14- TIPO DE OPERACION : Vuelo de ensayo y verificación. | | | 15- FASE DE OPERACION : Aterrizaje de emergencia. | | |
| 16- NOMBRES TRIPULACION : | | LIC. No. | Cert. Med. No. VENC. | 17- LESIONES A PERS. | |
| LUIS JULIAN CLAVIJO | | IVA-490 | 9324 | TRIPULANTES | MORTALES |
| ACERO. | | PC-1079 | Sep / 84 | PASAJEROS | GRAVES |
| ALVARO MARTINEZ | | PC-3380 | 15939 | OTROS | LEVES O ILESOS |
| COMEZ | | | Oct 30/84 | OBSERVACIONES : | |
| 18- DAÑOS A LA AERONAVE : Palas de las hélices dobladas en los dos motores, compuerta tren de nariz abollada, cubierta protectora de la antena del radar rota. | | | | | |
| AERONAVE REPARABLE SI <input checked="" type="checkbox"/> NO <input type="checkbox"/> | | | | | |
| 19- OTROS DAÑOS : Ninguno. | | | | | |
| 20- ASPECTOS QUE SE SUPONEN RELACIONADOS CON EL ACCIDENTE : ROTURA de la varilla actuadore del tren de nariz. | | | | | |
| 21- BREVE DESCRIPCION DEL SUCESO : El 06 de Junio de 1984, la tripulación compuesta por el Capitán JULIAN CLAVIJO A., (comandante) y el Capitán Alvaro Martínez Gómez (copiloto), después de la inspección prevuelo a la aeronave HK-2054-G, despegaron del aeropuerto de Guaymaral al mando de esta con el objeto de efectuar un vuelo de ensayo y comprobación; en cada una de las maniobras realizadas en el vuelo se observó que la aeronave se encontraba en perfectas condiciones de operación, sin embargo en el chequeo para aterrizar la tripulación encontró que la luz verde indicadora del tren de nariz abajo y asegurado no encendía, efectuando un sobre-paso procedieron a bajar el tren por emergencia sin resultado positivo; luego se dirigieron al aeropuerto Eldorado y una vez autorizados por la torre de control procedieron a aterrizar, haciendo contacto con el tren principal manteniendo la nariz arriba hasta perder velocidad, la aeronave se inclinó de proa rozando la superficie de la pista 40 metros aproximadamente deteniéndose a 50 metros de la intersección Delta. La tripulación resulto ileso y evacuó la aeronave por sus propios medios. | | | | | |
| 22- RECOMENDACIONES QUE REQUIERAN ACCION INMEDIATA : Que las tripulaciones de vuelo de POLINAL, repasen y practiquen los procedimientos de emergencia que los MANUALES DE OPERACION traen para cada tipo de aeronave. | | | | | |
| DS/JRP/n.- | | | |  TA. J. RAMBO PARDO Nombre Investigador | |

DEPARTAMENTO ADMINISTRATIVO DE AERONAUTICA CIVIL
 SECCION CONTROL PERSONAL AERONAUTICO
 FORMA D.A.A.C.

HU
 47

J.J.
 Aviator
 123

Hoja No. 1

EXAMEN DE VUELO PARA AVIONES A PISTON
 (PM-30 0611/84 motores)

POSICION: PILOTO ---- COPILOTO "X"

EXAMINADO: *CH9-19 Agosto/84 ET Alvarez Martinez* LICENCIA: *PC 73320*
 EXAMINADOR: *PT Antonio Briceño* LICENCIA: *14A512*
 LUGAR DEL EXAMEN: *Bogotá 9-marzo/84* TIPO AVION: *Cessna 411*
 FECHA EXAMEN: *Bogotá 9-marzo/84* MATRICULA AVION: *HK12336*

| | CALIFICACION | |
|---|--------------|----|
| | D | BE |
| <p><i>CH-31 Agosto/84</i> <i>CH9-2 Julio/84</i> P R E V U E L O</p> | | |
| 1- Conocimiento del avión " ORAL "..... | / | |
| 2- Plan de vuelo | / | |
| 3- Combustible..... | / | |
| 4- Peso y Balance | / | |
| 5- Inspección prevuelo..... | / | |
| 6- Chequeo y conocimiento del equipo de emergencia..... | / | |
| 7- Uso de las listas de chequeo..... | / | |
| | / | |
| D E C O L A J E | | |
| 8- Carreteo..... | / | |
| 9- Prueba de motores..... | / | |
| 10- Instrucciones a la tripulación para descolaje..... | / | |
| 11- Descolaje normal..... | / | |
| 12- Tráfico normal..... | / | |
| 13- Instrucciones a la tripulación para aterrizaje... | / | |
| 14- Aterrizaje normal..... | / | |
| 15- Falla del motor antes de "VI" y procedimiento de parada..... | / | |
| 16- Falla de un motor después de "V2", tráfico y aterrizajes con un motor..... | / | |
| 17- Falla de un motor después de "V2", incendio, tráfico y aterrizaje con un motor..... | / | |
| 18- Descolaje de máximo rendimiento..... | / | |
| | / | |
| | / | |

(sigue en la Hoja No.2)

DEPARTAMENTO ADMINISTRATIVO DE AERONAUTICA CIVIL
 SECCION CONTROL PERSONAL AERONAUTICO
FORMA D.A.A.C.

73

Hoja No. 2

" AERONAVES, S.A. "

EXAMEN DE VUELO PARA AVIONES A PISTON
 (2 motores)

| A T E R R I Z A J E S | CALIFICACION | |
|---|--------------|----|
| | P | RP |
| 19- Instrucciones a la tripulación para esta maniobra..... | / | |
| 20- Normal..... | / | |
| 21- Viento cruzado..... | / | |
| 22- Falla hidráulica..... | / | |
| 23- Cero flaps..... | / | |
| 24- Con un motor inoperante "simulado"..... | / | |
| 25- Aterrizajes cortos..... | / | |
| 26- Vuelo lento con virajes 15° de banqueo..... | / | |
| 27- Virajes de 360° y 45° de banqueo..... | / | |
| 28- Cañon..... | / | |
| 29- Aproximación a pérdidas y en configuración de de- colaje y aterrizaje..... | / | |
| 30- Procedimiento de encendido y perfilamiento de mo- tor..... | / | |
| 31- Procedimiento de desperfilamiento..... | / | |
| 32- Procedimiento de falla eléctrica..... | / | |
| 33- Descensos rápidos con sus limitaciones..... | / | |
| | | |
| | | |
| P R O C E D I M I E N T O S D E I N S T R U M E N T O S | | |
| 34- Salida y entrada del área..... | / | |
| 35- Entradas y sostenimiento en patrones..... | / | |
| 36- Orientaciones ADF y VOR..... | / | |
| 37- Interceptación de Aerovías..... | / | |
| 38- Aproximación VOR con fallas de motor hidráulica..... | / | |
| 39- Aproximación circular..... | / | |
| 40- Carreteo a plataforma con incendios en tren de- aterrizaje y un motor..... | / | |
| | | |
| | | |

TIEMPO DE EXAMEN DE PISTA: *00:00* ATERRIZAJE *6*
 TIEMPO DE EXAMEN DE RUTA: *00:30* ATERRIZAJES *2*
 OBSERVACIONES Y RECOMENDACIONES: *Salte el check y el control en*
el equipo. con resultados satisfactorios prueba colar
 FIRMA DEL INSTRUCTOR *[Signature]*
 Licencia No. *149512*

REPORTE DE VUELO

72

PROPIETARIO Polina
 FECHA Miércoles 4/14

Nº 4066

AVION HK 12336
 MOD. Cessna 411
 BIMOTOR MONOMOTOR

| | | | | |
|-----------------|-------------------|-----------------|------------------|-------------|
| PILOTO | <u>ET Antonio</u> | <u>Bricardo</u> | <u>ET Polina</u> | <u>Nina</u> |
| ORIGEN | <u>Gym</u> | | | |
| DESTINO | <u>Orma</u> | | | |
| HORA DE SALIDA | <u>09:30</u> | | | |
| HORA DE LLEGADA | <u>11:00</u> | | | |
| TIEMPO DE VUELO | <u>01:30</u> | | | |

CLASE DE VUELO Control normal TOTAL 01 Hrs. 30 Ms.

| | | | | | | | |
|----------|----------|--------------|--------------|-------------|-------------|-------------|----------|
| R. P. M. | M. P. | Temp. Aceite | Pres. Aceite | Tem. C. Cil | Presión Gas | Gen. o Alt. | Succión |
| <u>N</u> | <u>0</u> | <u>R</u> | <u>M</u> | <u>A</u> | <u>L</u> | <u>E</u> | <u>S</u> |

REPORTE DEL PILOTO

1 Solo piloto p/ control normal

2 Plano en Cessna 411 con resultados OK

3 Licencia PC 7330

4 vuela con seguridad

5 el equipo

Firma del Piloto, Licencia No. LVA512

| | TIEMPO DE VUELO DESDE EL ULTIMO SERVICIO | | | | ANTERIOR | HOY | TOTAL | T. TOTAL DE VIDA |
|-------------|--|-----|-----|----|----------|-----|-------|------------------|
| | de | Hs. | Hs. | M. | | | | |
| AVION | | | | | | | | |
| Motor Izq. | | | | | | | | |
| Motor Der. | | | | | | | | |
| Hélice Izq. | | | | | | | | |
| Hélice Der. | | | | | | | | |

REPORTE DE MANTENIMIENTO

| | | | | | |
|--------------------------|------------------|------------------|------------|-------|----------|
| Mantenimiento Progresivo | No. 1 | No. 2 | No. 3 | No. 4 | Cumplido |
| A las-totales | Hrs. Motor No. 1 | Hrs. Motor No. 2 | Hrs. Avión | | |
| 1 | | | | | |
| 2 | | | | | |
| 3 | | | | | |
| 4 | | | | | |
| 5 | | | | | |
| 6 | | | | | |
| 7 | | | | | |
| 8 | | | | | |
| 9 | | | | | |
| 10 | | | | | |

Firma Mecánico _____ Firma Inspector _____

Aviopartes Ltda.

71

DIRECCION OPERATIVA
SERVICIO AEREO DE POLICIA

Bogotá, D.E.,

13 MAR. 1984

No 0088 - DIROP-SERES-SAPOL-365

ASUNTO: Envío Chequeo Autonomía 411

AL : Señores
DEPARTAMENTO ADMINISTRATIVO DE
AERONAUTICA CIVIL "DAAC"
SECCION CONTROL PERSONAL AERONAUTICO
Ciudad

Adjunto al presente me permito enviar con destino a la Sección Control Personal Aeronáutico, el chequeo efectuado al señor Capitán ALVARO MARTINEZ GOMEZ con Licencia PC-3380, por el señor Capitán ANTONIO BRICEÑO con Licencia IVA 512, en el avión Cessna 411 HK-1233-G- de la Policía Nacional.

Lo anterior para que sea anexado en la correspondiente Hoja de vida.



Mayor JORGE E. ARANA SALAMANCA
Jefe Servicio Aéreo de Policía

ANEXO: Examen y Reporte de vuelo.

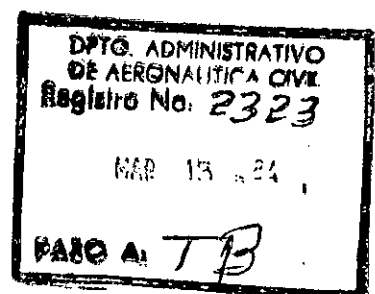

S.A.A.B.
70

[Handwritten signature]

Bogotá, Agosto 19 de 1983

Señor Director
DEPARTAMENTO ADMINISTRATIVO DE
AERONAUTICA CIVIL
Eldorado

Por medio de la presente solicito a Usted, ordene a la oficina a quien corresponda me sea adicionada a mi licencia PC- 3380 el equipo CESSNA 404 en mi condición de piloto, con las adiciones y privilegios que establece el Manual de Reglamentos Aeronáutico.

Atentamente,

Alvaró Martínez Gómez

ALVARO MARTINEZ GOMEZ
C.C. 19.211.679 de Bogotá

ANEXO:

- 1. Libro de vuelo *NO*
- 2. Constancia del chequeo *NO*
- 3. Hojas de vuelo del avión *NO*
- 4. Licencia anterior *NO*
- 5. Licencia Médica *NO*
- 6. Recibo de pago FAN ~~NO~~
- 7. Constancia del curso *NO*

CM IV-8-83
OCT-31-83

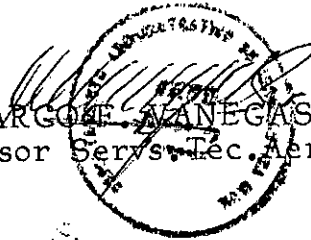

DPTO. ADMINISTRATIVO
DE AERONAUTICA CIVIL
Registro No. 7816
19 AGO. 1983
PASO A: *TE*

DEPARTAMENTO ADMINISTRATIVO DE AERONAUTICA CIVIL., DIVISION DE CONTROL TECNICO.- Grupo de Personal Aeronáutico.- Auto # 2618.-
Conceptuamos se le puede ADICIONAR el equipo Bimotores (Cessna 404) con peso máximo de operación de 5.670 Kgs, como Piloto a la licencia PC-3380 del capitán ALVARO MARTINEZ G.-

MARGO E. AZANEGAS
Supervisor Servs. Téc. Aeronáuticos

MFV.mgs

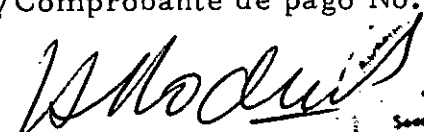
DEPARTAMENTO ADMINISTRATIVO DE AERONAUTICA CIVIL., DIVISION CONTROL TECNICO SECCION CONTROL PERSONAL AERONAUTICO. Bogotá, 23 de Agosto de 1983-En la fecha y de acuerdo con el concepto anterior se reexpide la licencia de PILOTO COMERCIAL PC_3380 al Sr. ALVARO MARTINEZ GOMEZ, con los siguientes privilegios y limitaciones: Monomotor tierra hasta 5.670 Kgs/y se le adiciona Bimotores tierra hasta 5.670 Kgs/Comprobante de pago No. 33731.

VICTOR A. RODRIGUEZ E.
Superv. Gral. Pnal. Aeronáut.

Vo. Bo.

RAFAEL E. HURTADO
Jefe Div. Control

Vo. Bo.

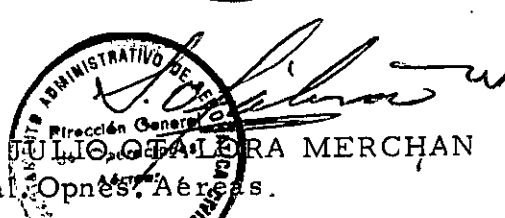
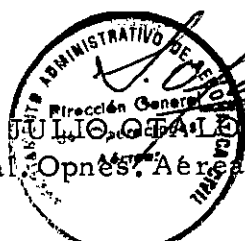
Mor (r) JULIO GALERA MERCHAN
Dir. Gral. Opnes. Aéreas.

/mcc.-

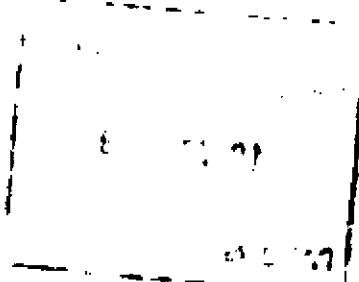



REPUBLICA DE COLOMBIA
DEPARTAMENTO ADMINISTRATIVO DE AERONAUTICA CIVIL
FONDO AERONAUTICO NACIONAL

69

RECIBO OFICIAL DE CAJA No. 33731

| | | | | | | |
|------------|-----|------|-----|-------------------------------------|-------|-------------|
| CIUDAD | DIA | MES | AÑO | CANCELA | ABONA | FACTURA No. |
| BOGOTAD.E. | 19 | VIII | 83 | <input checked="" type="checkbox"/> | | |

RECIBIMOS DE
XXX ALVARO MARTINEZ GOMEZ

| | | | | | |
|------------------|------------|-------|-------|-------|-------------|
| CONSIGNACION No. | CHEQUE No. | BANCO | PLAZA | VALOR | EN EFECTIVO |
| | | | | | 300.00 |

| CONCEPTO | CODIGO | PARCIAL | TOTAL |
|---|--------------|---------|---------------|
| Recaudos otros Aeropuertos | 101 | | |
| Pagaré | 103 | | |
| Depósitos Garantía | 225 | | |
| Aportes del Gobierno | 401 | | |
| Aterrizajes Nacionales | 403-01 | | |
| Aterrizajes Internacionales | 403-01 | | |
| Parqueos | 403-02 | | |
| Radio Comunicación Punto a Punto | 403-03 | | |
| Servicio Tierra y Aire, Operación RTT | 403-04 | | |
| Tasa Aeroportuaria Nacional | 403-05 | | |
| Tasa Aeroportuaria Internacional | 403-05 | | |
| Sobrevuelos | 403-06 | | |
| Permiso de Operación | 403-07 | | |
| Servicio de Energía | 403-08 | | |
| Servicio Aire Acondicionado - Gas | 403-09 | | |
| Servicio Telefónico | 403-10 | | |
| Certificado Aeronau. Registro Propiedad | 403-12 | | |
| Matricula - Cambio Categoría | 403-13 | | |
| Licencias - Certificaciones - Certificado Prov. ADIC.PC. | 403-14 | 300.00 | |
| Cambio Propietario - Contrato Explotación | 403-15 | | |
| Instalaciones Telefónicas | 403-16 | | |
| Varios - Agua | 403-17 | | |
| Timbre Nacional | 403-18 | | |
| Arrandamientos | 405-01 | | |
| Intereses | 405-03 | | |
| Rendimientos | 405-07 | | |
| Otros | | | |
| Reintegros | 407-01 | | |
| Impuestos | 407-02 | | |
| Enmiendas - Public. - Fotocop. - Formulario - Carné | 407-03 | | |
| Comodatos | 407-06 | | |
| Expedición Paz y Salvos | 407-07 | | |
| Derechos Licitación | 407-09 | | |
| Ex. Sicológico - Autenticaciones - Varios | 407-10 | | |
| Servicio Ambulancia | 407-11 | | |
| Otros | | | |
| SON: TRESCIENTOS PESOSM/CT. | TOTAL | | 300.00 |

OBSERVACIONES:

Administración AG Aerolíneas
Co Aeronáutica Civil
met **HIPOLYTO GIANO R.**

REVISOR - AUDITORIA

CAJERO-INGRESOS

REVISOR - AUDITORIA

37

68

Bogotá, D.E. Agosto 12 de 1.983

Señor Mayor
RAFAEL E. HURTADO PERALTA
JEFE DIVISION CONTROL TECNICO D.A.A.C.
El Dorado.

Comendidamente solicito al señor Ma
yor, ordene a quien corresponda la asignación de un Inspector =
de vuelo al señor Capitán ALVARO MARTINEZ GOMEZ, PC. 3380- Licen
cia Médica 15939 (Vigentes), para la adición bimotores en el equi
po CESSNA TITAN 404 de propiedad del Ejército Nacional y Orgánico
de la Septima Brigada de acuerdo a la programación por ustedes -
exigida adjuntando la siguiente documentación:

- A.- Programación curso de tierra.
- B.- Certificación horas - Simulador Bimotores
- C.- Hojas del libro de vuelo del avión,
- D.- Licencia Piloto Comercial PC-3380
Licencia Médica No . . . 15939
- E.- Entrenamiento efectuado por el señor Capitán JAIME AZULA CARVA
JALINO. Licencia IVA- 746, licencia Médica No 13889.

Carvajalino
CT. JAIME AZULA CARVAJALINO
IVA - 746

av
CT. ALVARO MARTINEZ GOMEZ
PC - 3380

| |
|--|
| DPTO. ADMINISTRATIVO DE AERONAUTICA CIVIL Registro No: 7677. |
| 12 AGO. 1983 |
| PASO A: TE |

Bogotá, D.E. Agosto 12 de 1.983

CERTIFICACION CURSO DE TIERRA Y ENTRENAMIENTO.

1.- Conocimiento de la Aeronave

- a.- Peso y balance
- b.- Perfomance
- c.- Lista de chequeo
- d.- Capacidad y rendimiento
- e.- Generalidades

2.- Conocimiento del Motor

- a.- Generalidades
- b.- Equipos Opsionales
- c.- Emergencias

3.- Conocimiento de Equipo a bordo

- a.- Generalidades
- b.- Sistemas de radionavegación
- c.- Equipos Opcionales

Con una intensidad de diez (10) horas y evaluación 90% .

CT. JAIME AZULA CARVAJALINO
IVA - 746

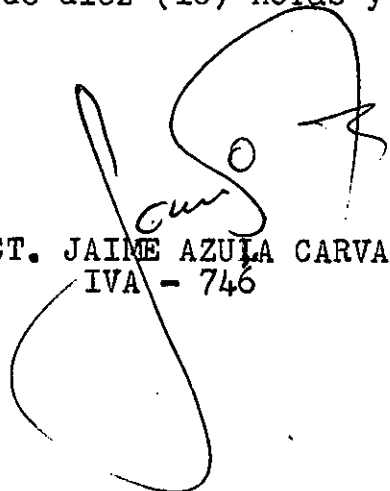

Bogotá, D.E. Agosto 12 de 1.983

CERTIFICACION ENTRENAMIENTO

1.- Entrenamiento Local

- a.- Perdidas sucias y limpias
- b.- Virages escarpados medios y suaves
- c.- Procedimientos con un Motor
- d.- Emergencias con un Motor
- e.- Perfilamiento y desperfilamiento
- f.- Sobre paso con un Motor
- g.- Perdidas con un Motor
- h.- Vuelo lento
- i.- Emergencia del tren de aterrizaje
- j.- Aterrizajes cortos con Flaps y sin Flaps

2.- Generalidades

3.- Repaso de instrumentos

- a.- Incorporaciones
- b.- Interceptación de radiales entrando y saliendo
- c.- Ascensos y descensos en el patron
- d.- Sostenimientos
- e.- Procedimientos instrumentos con un Motor
- f.- I L S (Bogotá)
- g.- Procedimiento nocturno

Con una intensidad de quince (15) horas, en el Area de Control Bogotá, con un rendimiento del 85%.

Handwritten signature and initials

CT. JAI ME AZULA CARVAJALINO
IVA - 746



REPUBLICA DE COLOMBIA.

Departamento Administrativo de Aeronáutica Civil

AEROPUERTO EL DORADO - BOGOTÁ, D.E. - COLOMBIA

TB-DT-565

Bogotá, D.E.
julio 18 de 1983

Señor Coronel
JOSE A. SANDOVAL H.
Comandante 7a Brigada
Ciudad. -

En respuesta a su solicitud del 7 de julio de 1983, esta -
División autoriza al instructor Jaime Azula Carvajalino pa-
ra que le efectúe entrenamiento de tierra y vuelo corres-
pondiente al equipo Cessna 404 al capitán ALVARO MAR-
TINEZ GOMEZ con el fin de que adicione su licencia PC-
3380 como PILOTO BIMOTORES, cumpliendo el siguiente
programa:

1. Curso de tierra (conocimiento del avión)
2. Repaso de instrumentos simulador bimotor con una du-
ración mínima de seis (6:00) horas
3. Entrenamiento de vuelo local, avión vacío y para el -
chequeo final solicitar al DAAC la asignación de un -
Inspector de vuelo.

La presente autorización tiene una vigencia de sesenta (60)
días contados a partir de la fecha de expedición del presen-
te oficio, quedando sin valor al no cumplirse en el plazo -
concedido.

Atentamente,

RAFAEL E. HURTADO PERALTA
Jefe División Control Técnico





CERTIFICACION

El suscrito Director de la Escuela de Aviación IVIETA, certifica que el señor capitán ALVARO MARTINEZ GOMEZ hizo las diez - horas veinte minutos (10:20) correspondientes al curso de Simulador Bimotor ATC-810 distribuidas en el siguiente orden:

| | |
|---|--------------------|
| Vuelo Básico: | 2:00 Horas |
| Radionavegación: (ADF, VOR, RMI, HSI, ILS) | 8:20 Horas |
| Chequero Práctico | 90 % calificación. |

Se da la presente certificación en la ciudad de Bogotá, a los 5 días del mes de septiembre de 1.983.

Atentamente,

JORGE PAEZ ANGARITA
Director, "IVIETA"

JPA/eg.-



C E R T I F I C A C I O N

El suscrito Director de la Escuela de Aviación Militar, certifica que el señor capitán ALVARO MARTINEZ GOMEZ hizo las diez horas veinte minutos (10:20) correspondientes al curso de Simulador Bimotor ATC-810 distribuidas en el siguiente orden:

| | |
|--------------------|---------------------------|
| 5:00 Horas | Vuelo Básico: |
| 8:20 Horas | Radionavegación: |
| 90 % calificación. | (ADF, VOR, RMI, HSI, ILS) |
| | Chequeo Práctico |

Se da la presente certificación en la ciudad de Bogotá, a los 5 días del mes de septiembre de 1983.

Atentamente,



JORGE PAEZ ANARITA
Director - "IVITA"

17A/83-



CERTIFICACION

El suscrito Director de la Escuela de Aviación IVIETA, certifica que el señor capitán ALVARO MARTINEZ GOMEZ hizo las diez - horas veinte minutos (10:20) correspondientes al curso de Simulador Bimotor ATC-810 distribuidas en el siguiente orden:

| | |
|---|--------------------|
| Vuelo Básico: | 2:00 Horas |
| Radionavegación: (ADF, VOR, RMI, HSI, ILS) | 8:20 Horas |
| Chequero Práctico | 90 % calificación. |

Se da la presente certificación en la ciudad de Bogotá, a los 5 días del mes de septiembre de 1.983.

Atentamente,



JORGE PAEZ ANGARITA
Director. "IVIETA"

JPA/eg.-

REPORTE DE VUELO

62

AVION HK EJC-007

PROPIETARIO EJERCITO

MOD. CESSNA 404

Nº 5282

FECHA AGO-6-83

BIMOTOR MONOMOTOR

| | | | | | | | |
|-----------------|--------------------|----------|--|--|--|--|--|
| PILOTO | <u>Jaine Szola</u> | | | | | | |
| ORIGEN | <u>EDR</u> | <u>-</u> | | | | | |
| DESTINO | <u>BYM</u> | <u>-</u> | | | | | |
| HORA DE SALIDA | <u>14:00</u> | | | | | | |
| HORA DE LLEGADA | <u>14:10</u> | | | | | | |
| TIEMPO DE VUELO | <u>00:10</u> | | | | | | |

CLASE DE VUELO TRaslado TOTAL 00 Hrs. 10 Ms.

| R. P. M. | M. P. | Temp. Aceite | Pres. Aceite | Temp. C. Cil | Presión Gas | Gen. o Alt. | Succión |
|-----------|-----------|--------------|--------------|--------------|-------------|-------------|-----------|
| <u>OK</u> | <u>OK</u> | <u>OK</u> | <u>OK</u> | <u>OK</u> | <u>OK</u> | <u>OK</u> | <u>OK</u> |

REPORTE DEL PILOTO

1
 2 de acuerdo a los reportes anteriores
 3
 4
 5

[Handwritten signature and date]
 20/2/89

Firma del Piloto, Licencia No.

| | TIEMPO DE VUELO DESDE EL ULTIMO SERVICIO | | | | ANTERIOR | HOY | TOTAL | T. TOTAL DE VIDA |
|-------------|--|-----|-----|----|-------------|-------------|-------------|------------------|
| | de | Hs. | Hs. | M. | | | | |
| AVION | | | | | | | | |
| Motor Izq. | | | | | <u>5:20</u> | <u>0:10</u> | <u>5:30</u> | |
| Motor Der. | | | | | | | | |
| Hélice Izq. | | | | | | | | |
| Hélice Der. | | | | | | | | <u>5:30</u> |

REPORTE DE MANTENIMIENTO

Mantenimiento Progresivo No. 1 No. 2 No. 3 No. 4 Cumplido
 a Totales Hrs. Motor No. 1 ; Hrs. Motor No. 2 ; Hrs. Avión

Guaymaral 12 de AGOSTO/83
 2 En la fecha se le efectuó revisión a la Hélice
 3 motor 129 por escape de grasa en la raíz de las
 4 palas. Se cambió manija de desfogue motor
 5 112. Se cambió también perno y junta principal
 6 se probó motor en tierra OK.

[Handwritten signature]
 AIT/611

Firma Mecánico

Firma Inspector

AVIONES DE COLOMBIA S. A.

Bogotá, D. E. - Tels. 671 15 15 - 671 88 31 - 671 84 88 - 243 02 30 - 282 96 48 - Apartado Aéreo 6876 - Cables: "AVCO"

DISTRIBUIDORES Y ENSAMBLADORES EXCLUSIVOS PARA COLOMBIA Y LOS PAISES DEL PACTO ANDINO

DE AVIONES CESSNA

61

REPORTE DE VUELO

AVION HK EJC 007

PROPIETARIO EJERCITO

MOD. CESNA 40X

FECHA AGO-5-83

Nº 5281

BIMOTOR MONOMOTOR

| | | | | |
|-----------------|------------------------------------|--------------|--------------|--------------|
| PILOTO | <u>Jaime Azula - CAP. MARTINEZ</u> | | | |
| ORIGEN | <u>EDR</u> | <u>TEH</u> | <u>ABL</u> | <u>MQV</u> |
| DESTINO | <u>TEH</u> | <u>ABL</u> | <u>MQV</u> | <u>EDR</u> |
| HORA DE SALIDA | <u>08:00</u> | <u>08:15</u> | <u>08:27</u> | <u>08:50</u> |
| HORA DE LLEGADA | <u>08:15</u> | <u>08:27</u> | <u>08:50</u> | <u>09:30</u> |
| TIEMPO DE VUELO | <u>00:15</u> | <u>00:12</u> | <u>00:23</u> | <u>00:40</u> |

CLASE DE VUELO ENTO TOTAL 01 Hrs. 30 Ms.

| R. P. M. | M. P. | Temp. Aceite | Pres. Aceite | Temp. C. Cil | Presión Gas | Gen. o Alt. | Succión |
|-----------|-----------|--------------|--------------|--------------|-------------|-------------|-----------|
| <u>OK</u> | <u>OK</u> | <u>OK</u> | <u>OK</u> | <u>OK</u> | <u>OK</u> | <u>OK</u> | <u>OK</u> |

REPORTE DEL PILOTO

-
- Cambiar Selvoide - GIRO Direccionel HSI
- BATERIA - HELICE MOTOR I BATERIA
- Revisar VOR II - Roca Aceite
- Botella oxigeno

Firma del Piloto, Licencia No.

| | TIEMPO DE VUELO DESDE EL ULTIMO SERVICIO | | | | ANTERIOR | HOY | TOTAL | T. TOTAL DE VIDA |
|-------------|--|-----|-----|----|----------------|--------------|--------------|------------------|
| | de | Hs. | Hs. | M. | | | | |
| AVION | | | | | | | | |
| Motor Izq. | | | | | <u>5:53:10</u> | <u>01:30</u> | <u>15:23</u> | <u>15:23</u> |
| Motor Der. | | | | | | | | |
| Hélice Izq. | | | | | | | | |
| Hélice Der. | | | | | | | | |

REPORTE DE MANTENIMIENTO

Mantenimiento Progresivo No. 1 _____ No. 2 _____ No. 3 _____ No. 4 _____ Cumplido

a Totales _____ Hrs. Motor No. 1 _____; Hrs. Motor No. 2 _____; Hrs. Avión _____

-
-
-
-
-
-
-
-
-
-

Firma Mecánico

Juan Carlos Ruiz
Inspector

AVIONES DE COLOMBIA S. A.

Bogotá, D. E. - Tels. 671 15 15 - 671 88 31 - 671 84 88 - 243 02 30 - 282 96 48 - Apartado Aéreo 6876 - Cables: "AVCO"

DISTRIBUIDORES Y ENSAMBLADORES EXCLUSIVOS PARA COLOMBIA Y LOS PAISES DEL PACTO ANDINO

DE AVIONES CESSNA

REPORTE DE VUELO

AVION HK EJC 007

PROPIETARIO EJERCITO

MOD. CESSNA 404

Nº 5280

FECHA AGO-3-83

BIMOTOR MONOMOTOR

| | | | | | | | |
|-----------------|--------------|--------------|--------------|--------------|-----------------|--|--|
| PILOTO | <u>JAIKE</u> | <u>AZOLA</u> | <u>-</u> | <u>CAP.</u> | <u>MARTINEZ</u> | | |
| ORIGEN | <u>EDR</u> | <u>TEH</u> | <u>DBL</u> | <u>MQU</u> | <u>MQU</u> | | |
| DESTINO | <u>TEH</u> | <u>ABL</u> | <u>MQU</u> | <u>MQU</u> | <u>EDR</u> | | |
| HORA DE SALIDA | <u>08:00</u> | <u>08:20</u> | <u>08:40</u> | <u>09:20</u> | <u>11:30</u> | | |
| HORA DE LLEGADA | <u>08:20</u> | <u>08:40</u> | <u>09:20</u> | <u>11:30</u> | <u>12:00</u> | | |
| TIEMPO DE VUELO | <u>00:20</u> | <u>00:20</u> | <u>00:40</u> | <u>02:10</u> | <u>00:30</u> | | |

CLASE DE VUELO ENTO TOTAL 02 Hrs. 00 Ms.

| | | | | | | | |
|-----------|-----------|--------------|--------------|--------------|--------------|-------------|-----------|
| R. P. M. | M. P. | Temp. Aceite | Pres. Aceite | Temp. C. Cil | Presión. Gas | Gen. o Alt. | Succión |
| <u>OK</u> | <u>OK</u> | <u>OK</u> | <u>OK</u> | <u>OK</u> | <u>OK</u> | <u>OK</u> | <u>OK</u> |

REPORTE DEL PILOTO

-
- Revisar Selenoide.
- BATERIA
-
-

[Signature]
 2/16/83

Firma del Piloto, Licencia No.

| | TIEMPO DE VUELO DESDE EL ULTIMO SERVICIO | | | | ANTERIOR | HOY | TOTAL | T. TOTAL DE VIDA |
|-------------|--|-----|-----|----|---------------|--------------|---------------|------------------|
| | de | Hs. | Hs. | M. | | | | |
| AVION | | | | | | | | |
| Motor Izq. | | | | | | | | |
| Motor Der. | | | | | <u>549:50</u> | <u>04:00</u> | <u>553:50</u> | <u>553:50</u> |
| Hélice Izq. | | | | | | | | |
| Hélice Der. | | | | | | | | |

REPORTE DE MANTENIMIENTO

Mantenimiento Progresivo No. 1 _____ No. 2 _____ No. 3 _____ No. 4 _____ Cumplido

a Totales _____ Hrs. Motor No. 1 _____; Hrs. Motor No. 2 _____; Hrs. Avión _____

-
-
-
- Servicio Drenado
-
-
-
-
-
-
-

[Signature]
 18M2632 1242100
 Firma Inspector

Firma Mecánico

AVIONES DE COLOMBIA S. A.

Bogotá, D. E. - Tels. 671 15 15 - 671 88 31 - 671 84 88 - 243 02 30 - 282 96 48 - Apartado Aéreo 6876 - Cables: "AVCO"

DISTRIBUIDORES Y ENSAMBLADORES EXCLUSIVOS PARA COLOMBIA Y LOS PAISES DEL PACTO ANDINO

DE AVIONES CESSNA

REPORTE DE VUELO

AVION HK EJC 007 59

PROPIETARIO Polvora - EJERCITO

MOD. CESSNA 40X

FECHA 30 Julio 83

Nº 5279

BIMOTOR MONOMOTOR

| | | | | | |
|-----------------|--------------------|---------------------|--------------|--|--|
| PILOTO | <u>Jaine Izula</u> | <u>CP. MARTINEZ</u> | | | |
| ORIGEN | <u>APY</u> | <u>APY</u> | <u>APY</u> | | |
| DESTINO | <u>APY</u> | <u>APY</u> | <u>CDR</u> | | |
| HORA DE SALIDA | <u>10:00</u> | <u>13:00</u> | <u>15:00</u> | | |
| HORA DE LLEGADA | <u>11:00</u> | <u>14:00</u> | <u>15:40</u> | | |
| TIEMPO DE VUELO | <u>01:00</u> | <u>01:00</u> | <u>00:40</u> | | |

CLASE DE VUELO ENTO TOTAL 02 Hrs. 40 Ms.

| R. P. M. | M. P. | Temp. Aceite | Pres. Aceite | Temp. C. Cil | Presión Gas | Gen. o Alt. | Succión |
|-----------|-----------|--------------|--------------|--------------|-------------|-------------|-----------|
| <u>OK</u> | <u>OK</u> | <u>OK</u> | <u>OK</u> | <u>OK</u> | <u>OK</u> | <u>OK</u> | <u>OK</u> |

REPORTE DEL PILOTO

- 1
- 2 Se levoise motor derecho
- 3 BATERIA
- 4
- 5

[Handwritten signature and notes]
 Firma del Piloto, Licencia No. 20269

| | TIEMPO DE VUELO DESDE EL ULTIMO SERVICIO | | | | ANTERIOR | HOY | TOTAL | T. TOTAL DE VIDA |
|-------------|--|-----|-----|----|---------------|--------------|---------------|------------------|
| | de | Hs. | Hs. | M. | | | | |
| AVION | | | | | | | | |
| Motor Izq. | | | | | | | | |
| Motor Der. | | | | | <u>547.10</u> | <u>02:40</u> | <u>549.50</u> | <u>549.50</u> |
| Hélice Izq. | | | | | | | | |
| Hélice Der. | | | | | | | | |

REPORTE DE MANTENIMIENTO

Mantenimiento Progresivo No. 1 _____ No. 2 _____ No. 3 _____ No. 4 _____ Cumplido

Totales Hrs. Motor No. 1 _____; Hrs. Motor No. 2 _____; Hrs. Avión _____

- 2
- 3
- 4
- 5 Se levo Diaro
- 6
- 7
- 8
- 9
- 10

Firma Mecánico

[Handwritten signature]
 Firma Inspector

AVIONES DE COLOMBIA S. A.

Bogotá, D. E. - Tels. 671 15 15 - 671 88 31 - 671 84 88 - 243 02 30 - 282 96 48 - Apartado Aéreo 6876 - Cables: "AVCO"

DISTRIBUIDORES Y ENSAMBLADORES EXCLUSIVOS PARA COLOMBIA Y LOS PAISES DEL PACTO ANDINO

DE AVIONES CESSNA

REPORTE DE VUELO

AVION HK ETC 007 38
 MOD. Cessna 404
 BIMOTOR MONOMOTOR

PROPIETARIO Ejercita
 N° 5277
 FECHA Julio 23-1983

| | | | | | |
|-----------------|-------|-------|----------|--|--|
| PILOTO | | AZUJA | MARTINEZ | | |
| ORIGEN | APY | GYM | APY | | |
| DESTINO | GYM | APY | APY | | |
| HORA DE SALIDA | 08:00 | 10:00 | 13:00 | | |
| HORA DE LLEGADA | 08:40 | 10:40 | 14:00 | | |
| TIEMPO DE VUELO | 00:40 | 00:40 | 01:00 | | |

CLASE DE VUELO ENTO TOTAL 02 Hrs. 20 Ms.

| R. P. M. | M. P. | Temp. Aceite | Pres. Aceite | Temp. C. Cil | Presión Gas | Gen. o Alt. | Succión |
|----------|-------|--------------|--------------|--------------|-------------|-------------|---------|
| OK | OK | OK | OK | OK | OK | OK | OK |

REPORTE DEL PILOTO

Revisar Selector Motor Derecho

[Handwritten signature]
 Fecha 24/7

Firma del Piloto, Licencia No.

| | TIEMPO DE VUELO DESDE EL ULTIMO SERVICIO | | | | ANTERIOR | HOY | TOTAL | T. TOTAL DE VIDA |
|-------------|--|-----|-----|----|----------|-------|--------|------------------|
| | de | Hs. | Hs. | M. | | | | |
| AVION | | | | | | | | |
| Motor Izq. | | | | | 542.10 | 02.20 | 544.30 | 544.30 |
| Motor Der. | | | | | | | | |
| Hélice Izq. | | | | | | | | |
| Hélice Der. | | | | | | | | |

REPORTE DE MANTENIMIENTO

Mantenimiento Progresivo No. 1 _____ No. 2 _____ No. 3 _____ No. 4 _____ Cumplido
 a Totales _____ Hrs. Motor No. 1 _____; Hrs. Motor No. 2 _____; Hrs. Avión _____

[Handwritten signature]

[Handwritten signature]
 Fecha 24/7

Firma Mecánico

Firma Inspector

AVIONES DE COLOMBIA S. A.

Bogotá, D. E. - Tels. 671 15 15 - 671 88 31 - 671 84 88 - 243 02 30 - 282 96 48 - Apartado Aéreo 6876 - Cables: "AVCO"

DISTRIBUIDORES Y ENSAMBLADORES EXCLUSIVOS PARA COLOMBIA Y LOS PAISES DEL PACTO ANDINO

DE AVIONES CESSNA

REPORTE DE VUELO

AVION HK ETC 007 57
 MOD. CESSNA 440
 BIMOTOR MONOMOTOR

PROPIETARIO Exrcito
 No. 5278
 FECHA 27-VII-83

| | | | | |
|-----------------|-------------------------|--------------|--------------|--------------|
| PILOTO | <u>BZOLA - MARTINEZ</u> | | | |
| ORIGEN | <u>GYM</u> | <u>APY</u> | <u>GYM</u> | <u>GYM</u> |
| DESTINO | <u>APY</u> | <u>GYM</u> | <u>GYM</u> | <u>SPY</u> |
| HORA DE SALIDA | <u>09:00</u> | <u>11:00</u> | <u>13:00</u> | <u>14:30</u> |
| HORA DE LLEGADA | <u>09:40</u> | <u>11:40</u> | <u>13:40</u> | <u>15:00</u> |
| TIEMPO DE VUELO | <u>00:40</u> | <u>00:40</u> | <u>00:40</u> | <u>00:40</u> |

CLASE DE VUELO ENTO TOTAL 02 Hrs. 40 Ms.

| R. P. M. | M. P. | Temp. Aceite | Pres. Aceite | Temp. C. Cil | Presión Gas | Gen. o Alt. | Succión |
|-----------|-----------|--------------|--------------|--------------|-------------|-------------|-----------|
| <u>OK</u> | <u>OK</u> | <u>OK</u> | <u>OK</u> | <u>OK</u> | <u>OK</u> | <u>OK</u> | <u>OK</u> |

REPORTE DEL PILOTO

- 1
- 2
- 3 Revisar VOR II
- 4 Bala de Oxígeno
- 5 BATERIA

Firma del Piloto, Licencia No. [Signature]

| | TIEMPO DE VUELO DESDE EL ULTIMO SERVICIO | | | | ANTERIOR | HOY | TOTAL | T. TOTAL DE VIDA |
|-------------|--|-----|-----|----|---------------|--------------|---------------|------------------|
| | de | Hs. | Hs. | M. | | | | |
| AVION | | | | | | | | |
| Motor Izq. | | | | | | | | |
| Motor Der. | | | | | | | | |
| Hélice Izq. | | | | | <u>544:30</u> | <u>02:40</u> | <u>547:10</u> | <u>547:10</u> |
| Hélice Der. | | | | | | | | |

REPORTE DE MANTENIMIENTO

Mantenimiento Progresivo No. 1 _____ No. 2 _____ No. 3 _____ No. 4 _____ Cumplido

Totales Hrs. Motor No. 1 _____; Hrs. Motor No. 2 _____; Hrs. Avión _____

1

2

3

4

5 Señales Duras

6

7

8

9

10

Firma Inspector [Signature]
 ppm2632 17/07/83

Firma Mecánico

AVIONES DE COLOMBIA S. A.

Bogotá, D. E. - Tels. 671 15 15 - 671 88 31 - 671 84 88 - 243 02 30 - 282 96 48 - Apartado Aéreo 6876 - Cables: "AVCO"

DISTRIBUIDORES Y ENSAMBLADORES EXCLUSIVOS PARA COLOMBIA Y LOS PAISES DEL PACTO ANDINO

DE AVIONES CESSNA



36

DEPARTAMENTO ADMINISTRATIVO DE AERONAUTICA CIVIL
DIVISION DE CONTROL TECNICO
SECCION CONTROL PERSONAL AERONAUTICO

No.

NOMBRE: ALVARO MARTINEZ GOMEZ CEDULA: 19.211.679.

LICENCIA: PC 3380. No.

CERTIFICADO MEDICO No. 15.939. VIGENTE: OCT. 83.

ADICIONES: BIMOTORES. (CBSSNA 104)

FECHA VENCIMIENTO: SEPTIEMBRE 15/83.

EL PORTADOR PUEDE EJERCER LOS PRIVILEGIOS DE LA PRESENTE AUTORIZACION DE ACUERDO CON SUS ADICIONES.

OBSERVACIONES: TRAMITANDO LA DEFINITIVA.

FECHA EXPEDICION: AGOSTO 19/83.

PROVISIONAL

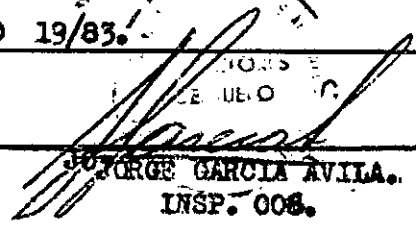
JORGE GARCIA AVILA.
INSP. 008.

| | | |
|---|-------------------------|---|
| DEPARTAMENTO ADMINISTRATIVO DE AERONAUTICA CIVIL DIVISION DE CONTROL TECNICO (EQUIPO TURBO-JET) | | FECHA DE CHEQUEO AGOSTO 19/83. |
| EXAMEN DE EFICIENCIA PARA AVIADORES CIVILES | | LOCALIDAD BOGOTA. |
| | | TIPO DE CHEQUEO ADICION. |
| NOMBRE PILOTO ALVARO MARTINEZ GOMEZ. | LICENCIA 3380 | TIPO DE AVION TITAN 404.-EJC.007. |
| NOMBRE INSTRUCTOR JAIIME AZULA C. | IVA. 746. | CERTIFICADOS MEDICOS OCT.83. |
| NOMBRE INGENIERO ***** | ***** | TIEMPO TOTAL 2:45. |
| OTROS TRIPULANTES ***** | | ADICIONES Y LIMITACIONES BIMOTORES. |

CALIFICACION DE MANOBRAS PROMEDIO = P BAJO PROMEDIO = BP

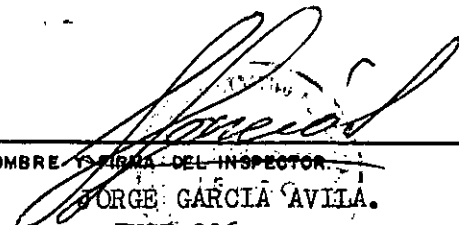
| | P | BP | | P | BP | | | | |
|---|---|----|---|---|---------------|---|----------------------------|---|--|
| 1. ELEMENTOS DE VUELO | X | | 3. APROXIMACION VOR | X | | | | | |
| 2. CONOCIMIENTO DEL AVION (ord). | X | | 4. APROXIMACION ILS | X | | | | | |
| 3. PESO Y BALANCE | X | | 5. APROXIMACION CON PILOTO AUTOMATICO | | | | | | |
| 4. COMBUSTIBLE | X | | 6. FALLA HIDRAULICA | X | | | | | |
| 5. PESO DECOLAJE | X | | | | | | | | |
| 6. INPECCION PREVUELO | X | | | | | | | | |
| 7. CHEQUEO EQUIPO EMERGENCIA | X | | | | | | | | |
| 8. USO LISTAS DE CHEQUEO | X | | | | | | | | |
| TRABAJO PISTA | | | RESULTADO CHEQUEO | <table border="1"> <tr> <td>APROBADO</td> <td></td> </tr> <tr> <td>NO APROBADO</td> <td>X</td> </tr> </table> | APROBADO | | NO APROBADO | X | |
| APROBADO | | | | | | | | | |
| NO APROBADO | X | | | | | | | | |
| 1. BRIEFING PARA DECOLAJE | X | | TRABAJO INSTRUCTOR | <table border="1"> <tr> <td>SATISFACTORIO</td> <td>X</td> </tr> <tr> <td>INSATISFACTORIO</td> <td></td> </tr> </table> | SATISFACTORIO | X | INSATISFACTORIO | | |
| SATISFACTORIO | X | | | | | | | | |
| INSATISFACTORIO | | | | | | | | | |
| 2. DECOLAJE NORMAL | X | | CRITERIO | BUENO. | | | | | |
| 3. NOISE ABATEMET | X | | | | | | | | |
| 4. TRAFICO NORMAL | X | | | | | | | | |
| 5. FALLA MOTOR ANTES VI | X | | | | | | | | |
| 6. FALLA MOTOR DESPUES VI | X | | | | | | | | |
| 7. TRAFICO Y SOBREPASO | | | | | | | | | |
| 8. FALLA SEGUNDO MOTOR DESPUES V2 TRAFICO Y ATERRIZAJE. | | | | | | | | | |
| 9. INCENDIO TREN ATERRIZAJE | X | | | | | | | | |
| 10. 0° FLAPS APROXIMACION Y SOBREPASO. | X | | | | | | | | |
| 11. APROXIMACION 400-1 | X | | | | | | | | |
| TRABAJO AIRE | | | COMENTARIOS: MUY BUEN TRABAJO. LISTO INICIAR LABORES. SE EXPIDIO LICENCIA PROVISIONAL. | | | | | | |
| 1. DESCENSO EMERGENCIA | X | | | | | | | | |
| 2. RUNAWAY STABILIZER | X | | | | | | | | |
| 3. VUELO LENTO Y VIRAJES 15° DE BANQUEO. | X | | | | | | | | |
| 4. VIRAJES 45° DE BANQUEO | X | | | | | | | | |
| 5. PERDIDA LIMPIA | X | | | | | | | | |
| 6. PERDIDA CONFIGURACION DE DECOLAJE | X | | | | | | | | |
| 7. PERDIDA CONFIGURACION ATERRIZAJE | X | | | | | | | | |
| 8. EVACUACION DE HUMO | X | | | | | | | | |
| 9. FALLA ELECTRICA | X | | | | | | | | |
| INSTRUMENTOS | | | | | | | | | |
| 1. SOSTENIMIENTOS | X | | | | | | | | |
| 2. ENTRADA AL AREA | X | | | | | | | | |
| | | | NOMBRE Y FIRMA DEL INSPECTOR.  JORGE GARCIA AVILA. INSP.006. | | | | | | |

REPORTE DE VUELO

AVION HK EJC 002
 MOD. CESSNA 404 54
 BIMOTOR MONOMOTOR

PROPIETARIO EJERCITO NAVAL
 FECHA 19-VIII-83

Nº 5283

| | | | |
|-----------------|--------------------------------------|-------|-------|
| PILOTO | CAP. OLIVARO MARTINEZ G - JAIR BRUAC | | |
| ORIGEN | BOG | MQV | MQV |
| DESTINO | MQV | MQV | BOG |
| HORA DE SALIDA | 09:45 | 10:10 | 11:50 |
| HORA DE LLEGADA | 10:10 | 11:50 | 12:20 |
| TIEMPO DE VUELO | 00:25 | 01:40 | 00:30 |

CHEQUEO CLASE DE VUELO 02:45 CHEQUEO TOTAL 02 Hrs. Ms.

| R. P. M. | M. P. | Temp. Aceite | Pres. Aceite | Temp. C. Cil | Presión Gas | Gen. o Alt. | Succión |
|----------|-------|--------------|--------------|--------------|-------------|-------------|---------|
| OK | OK | OK | OK | OK | OK | OK | OK |

REPORTE DEL PILOTO

1 SE EFECTUÓ CHEQUEO EN EL EQUIPO DE
 2 CAPITAN OLIVARO MARTINEZ-GOMEZ LIC 3580
 LIC MOD-15939. CON RESULTADO
 SATISFACTORIO
 5

Firma del Piloto, licencia No.

| | TIEMPO DE VUELO DESDE EL ULTIMO SERVICIO | | | | ANTERIOR | HOY | TOTAL | T. TOTAL DE VIDA |
|-------------|--|-----|-----|----|----------|-----|-------|------------------|
| | de | Hs. | Hs. | M. | | | | |
| AVION | | | | | | | | |
| Motor Izq. | | | | | | | | |
| Motor Der. | | | | | | | | |
| Hélice Izq. | | | | | | | | |
| Hélice Der. | | | | | | | | |

REPORTE DE MANTENIMIENTO

Mantenimiento Progresivo No. 1 _____ No. 2 _____ No. 3 _____ No. 4 _____ Cumplido
 a las Totales _____ Hrs. Motor No. 1 _____ ; Hrs. Motor No. 2 _____ ; Hrs. Avión _____

| |
|----|
| 3 |
| 4 |
| 5 |
| 6 |
| 7 |
| 8 |
| 9 |
| 10 |

Firma Mecánico

Firma Inspector

AVIONES DE COLOMBIA S. A.

Bogotá, D. E. - Tels. 671 15 15 - 671 88 31 - 671 84 88 - 243 02 30 - 282 96 48 - Apartado Aéreo 6876 - Cables: "AVCO"

DISTRIBUIDORES Y ENSAMBLADORES EXCLUSIVOS PARA COLOMBIA Y LOS PAISES DEL PACTO ANDINO

DE AVIONES CESSNA

FUERZAS MILITARES DE COLOMBIA
EJERCITO NACIONAL

[Handwritten marks]
53

Villavicencio, 07 Julio de 1.983

No. 2032/COBR7-B3-117

ASUNTO : Autorización Curso

A L : Señor Doctor,
Juan Guillermo Penagos E.
DIRECTOR DPTO ADMINISTRATIVO AERONAUTICA CIVIL
Bogotá, D.E.

Con el presente me permito solicitar al Señor Doctor, ordene a quien corresponda la autorización para que en la Aeronave EJC 007-CESSNA 404 de propiedad del Ejército Nacional y asignado a la Séptima Brigada, se le imparta la Instrucción al Señor Capitán Alvaro Martinez Gomez Oficial de la Policía Nacional PC-3380 Certificado Médico 15939 (Vigentes) por parte del Señor Capitán Jaime Azula Carvajalino IVA 746 Certificado Médico 13889 - (Vigentes).

Lo anterior por reunir los requisitos exigidos para -
tal fin.



[Handwritten signature]
Coronel JOSE ALVARO SANDOVAL HERNANDEZ
Comandante Séptima Brigada Engado.

| |
|--|
| DPTO. ADMINISTRATIVO DE AERONAUTICA CIVIL Registro No: 6714 13 JUL 1983 PASO A: TE |
|--|

1.00

DEPARTAMENTO ADMINISTRATIVO DE AERONAUTICA CIVIL.-
SECCION CONTROL PERSONAL AERONAUTICO .- GRUPO PER-
SONAL .- Auto No. 2270 .- Bogotá, julio 15 de 1983 .- Este Grupo
conceptúa que se puede autorizar el entrenamiento solicitado para el
Capitán ALVARO MARTINEZ en el avión Bimotor del ejercito para su
calificación como Piloto en este equipo.-

MARCO ANTONIO VAREGAS B.
Supervisor Svcs. Téc. Aeronáuticos

MFV.rpc.

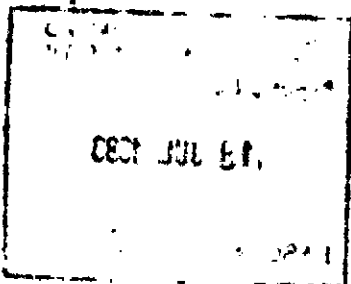

Villavicencio, 11 JUL. 1983

ASUNTO : Informe de Curso..

A L : Señor Coronel
COMANDANTE DEPOL. META Y LL.OO.
Cuartel.-

Me permito informar a mi Coronel, de que para efectos de adelantar el curso del TITAN 404 se requiere:

- 1o. Autorización de la aeronautica civil.
 - a. Solicitud escrita interesado.
 - b. Solicitud explorador,
 - c. Bitacora de vuelo.
 - d. Licencia PC. (minimo 500 horas autónomo)
 - e. Licencia médica.
 - f. Presentación personal ante D.O (DIRECCION de operaciones aéreas)
- Dicha documentación está para presentar a la aeronautica civil (Bogotá).
- 2o. 12 horas de entronamiento (dos horas diarias)
- 3o. 10 horas de simulador (Bogotá) dos horas diarias.
C.E.A.L. (Centro estudios aeronautica)
- 4o. Chequeo.

Es de anotar que autorizado por la aurocivil y mientras no exista contratiempos de situación atmosférica el curso se hace en 15 días, pues se hace necesario trabajar en el area de contról Bogotá y algunos cruceros que surjan en motivos de vuelos programados por la Séptima Brigada.

Lo anterior implica una disponibilidad permanente sin perjuicio a la actividad que mi Coronel disponga como piloto del

Departamento a lo cual estoy a su disposición;



Alvaró Martínez Gómez

ALVARO MARTINEZ GOMEZ.
Piloto Demot y LL.00.

Boo
[Signature]
107 746

TB-DT-565

Bogotá, D. E.
julio 18 de 1983

Señor Coronel
JOSE A. SANDOVAL H.
Comandante 7a Brigada
Ciudad.

En respuesta a su solicitud del 7 de julio de 1983, esta División autoriza al instructor Jaime Azula Carvajalino para que le efectúe entrenamiento de tierra y vuelo correspondiente al equipo Cessna 404 al capitán ALVARO MARTINEZ GOMEZ con el fin de que adicione su licencia/PC-3380 como PILOTO BIMOTORES, cumpliendo el siguiente programa:

1. Curso de tierra (conocimiento del avión)
2. Repaso de instrumentos simulador bimotor con una duración mínima de seis (6:00) horas
3. Entrenamiento de vuelo local, avión vacío y para el chequeo final solicitar al DAAC la asignación de un Inspector de vuelo.

La presente autorización tiene una vigencia de sesenta (60) días contados a partir de la fecha de expedición del presente oficio, quedando sin valor al no cumplirse en el plazo concedido.

Atentamente,

RAFAEL E. HURTADO PERALTA
Jefe División Control Técnico

ORIGINAL FIRMADO POR
RAFAEL HURTADO PERALTA
JEFE DIVISION CONTROL TECNICO



TB DT bn. -

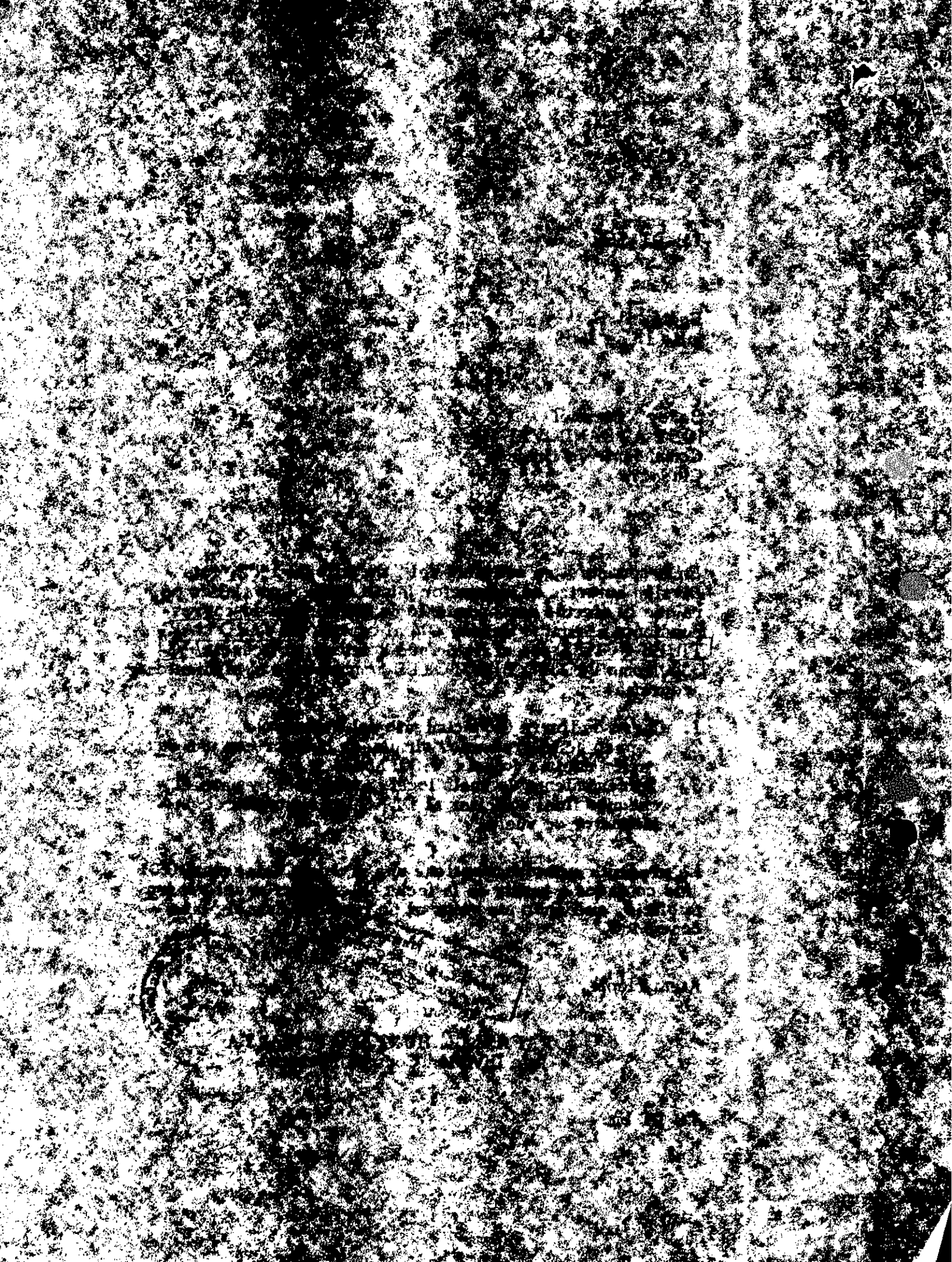

DEPARTAMENTO ADMINISTRATIVO DE AERONAUTICA CIVIL
Sección Control Personal Aeronáutico.

Form. DAAC-DI

GIP-002 49

Grupo Inspección de Personal

EXAMEN ANUAL PARA PILOTOS MONOMOTORES TIERRA

OM - 31. OCT / 83

CHeg - 22 Julio / 83

Examinado: ALVARO MARTINEZ GOMEZ

Licencia: PC - 3380

Examinador: EFRAIM TRUJILLO VARGAS

Licencia: IVA - 130

Lugar y Fecha: VVC 5 JULIO 83 Avión Tipo: TU-206

Matrícula HK-2433-G

| | CALIFICACION | |
|---|--------------|----|
| | P | BP |
| OM - 30 NOG / 83 CHeg - 18 Ene / 84 P I S T A S | | |
| 1.- Inspección pre-vuelo del avión | ✓ | |
| 2.- Aterrizaje decolaje normales | ✓ | |
| 3.- Aterrizajes y decolajes con vientos cruzados y cola | ✓ | |
| 4.- Decolaje y aterrizaje sin aletas (Flaps) | ✓ | |
| 5.- Virajes, suaves, medios y escarpados | ✓ | |
| 6.- Vuelo lento | ✓ | |
| 7.- Aproximación a la pérdida (Limpia y Sucia) | ✓ | |
| 8.- Procedimientos de sobrepaso | ✓ | |
| 9.- Carreteo | ✓ | |
| 10.- Emergencias | ✓ | |
| 11.- Lista de chequeo | ✓ | |
| R U T A | | |
| 1.- Inspección pre-vuelo del avión | | |
| 2.- Análisis del tiempo en ruta, terminal y alterno | | |
| 3.- Plan de Vuelo. Facilidades en la ruta. Manual de rutas. Cartas de Descenso. | | |
| 4.- Cargue del avión. Rendimiento. Velocidades. Análisis del decolaje | | |
| 5.- Navegación por estima. Cartas. Computador | | |
| 6.- Radio-Navegación. QDMs. Posición tiempo y distancia de la Estación ADF y VOR | | |
| 7.- Procedimientos Radio. Teléfonos y de Tránsito Aéreo | | |
| 8.- Conocimiento del avión. Procedimientos de emergencia, Prevención de hielo, Sistemas de combustible, Instrumentos, control de incendios, uso de oxígeno, evacuación de humo. | | |
| 9.- Entradas y Patrones de espera | | |
| 10.- Aproximaciones y descensos utilizando procedimientos por ADF VOR. ILS. | | |
| 11.- Trabajos en áreas controladas | | |
| 12.- Listas de chequeo | | |

Tiempo de examen de pista: 0:30 Aterrizajes 3

Tiempo de examen de ~~ruta~~ AIRE 0:30 Aterrizajes 2

Observaciones y recomendaciones: SE ENCUENTRA APTO PARA CONTINUAR OPERACIONES DE VUELO.

Trujillo
Instructor Licencia No. IVA - 130

48

REPORTE DE VUELO

PROPIETARIO POLICIA NACIONAL No. 7209

AVION HK 2433-G
MOD. TU-206

FECHA 5 JULIO 83

BIMOTOR MONOMOTOR

| | | | | | | |
|-----------------|--|--|--|--|--|--|
| PILOTO | CAP. ALVARO MARTINEZ G - EFRAIN TRUJILLO ✓ | | | | | |
| ORIGEN | VVC | | | | | |
| DESTINO | VVC | | | | | |
| HORA DE SALIDA | 19:45 | | | | | |
| HORA DE LLEGADA | 15:45 | | | | | |
| TIEMPO DE VUELO | 01:00 | | | | | |

CLASE DE VUELO CHEQUEO TOTAL 01 Hrs. 00 Ms.

| R. P. M. | M. P. | Temp. Aceite | Pres. Aceite | Tem. C. Cil | Presión Gas | Gen. o Alt. | Succión |
|----------|-------|--------------|--------------|-------------|-------------|-------------|---------|
| N | O | R | M | A | L | E | S |

REPORTE DEL PILOTO

1 SE REALIZO CHEQUEO DE VUELO ANUAL AL CAPITAN
 2 ALVARO MARTINEZ GOMEZ PC-3380, CON RESUL-
 3 TADOS AMPLIAMENTE SATISFACTORIOS.
 4
 5

Trujillo
 Firma del Piloto Licencia No. IVA-130

| | TIEMPO DE VUELO DESDE EL ULTIMO SERVICIO | | | ANTERIOR* | HOY | TOTAL | T. TOTAL DE VIDA |
|-------------|--|-----|----|-----------|-----|-------|------------------|
| | de | Hs. | M. | | | | |
| AVION | | | | | | | |
| Motor Izq. | | | | 25 | 00 | 25 | 1325:05 |
| Motor Der. | | | | 25 | 01 | 26 | 1325:05 |
| Hélice Izq. | | | | | | | |
| Hélice Der. | | | | | | | |

REPORTE DE MANTENIMIENTO

Mantenimiento Progresivo No. 1 _____ No. 2 _____ No. 3 _____ No. 4 _____ Cumplido
 A las totales _____ Hrs. Motor No. 1 _____; Hrs. Motor No. 2 _____ Hrs. Avión _____

- 1
- 2
- 3
- 4
- 5
- 6
- 7
- 8
- 9
- 10

Firma Mecánico

Firma Inspector

Aviopartes Ltda.

47

RAMA SERVICIOS DE POLICIA
GRUPO TRANSPORTE AEREO

Bogotá, D.E., 26 JUL. 1983

No 0232 - RAPOL-Gtrae.

ASUNTO: Envío Chequeo Anual

AL : Señores
DEPTO ADMINISTRATIVO DE AERONAUTICA CIVIL
SECCION CONTROL PERSONAL AERONAUTICO
Ciudad

Adjunto al presente me permito enviar con destino a la Sección Control Personal Aeronáutico, el Chequeo Anual para Pilotos Monomotores Equipo TU-206-G- y similares, practicados por el Señor EFRAIN TRUJILLO VARGAS con Licencia IVA-130, al Capitán ALVARO MARTINEZ GOMEZ, Piloto Comercial, quien presta sus servicios en esta Institución.

Lo anterior para que sea anexado en la correspondiente Hoja de Vida.

Atentamente,



TC. LUIS ERNESTO GILIBERT VARGAS
Jefe Grupo Transporte Aéreo.

| |
|--|
| DPTO. ADMINISTRATIVO DE AERONAUTICA CIVIL |
| Registro No: 7190 |
| 29 JUL 1983 |
| PASO A: TE |

-845-8

DEPARTAMENTO ADMINISTRATIVO DE AERONAUTICA CIVIL
Sección Control Personal Aeronáutico

Forma: DEAC-DI

Grupo Inspección de Personal

GIP-002

EXAMEN ANUAL PARA PILOTOS MONOMOTORES TIERRA

CM 30090510/82

CHEG-16 Julio/82

Examinado: ALVARO MARTINEZ G Licencia: PC 3380
 Examinador: JORGE ARCE V. Licencia: IVA 760
 Lugar y Fecha: VLC Junio 22/82 Avión Tipo: CESSNA 206 Matrícula: 2433 G.

| | CALIFICACION | |
|---|-----------------|----|
| | P | BP |
| P I S T A S | | |
| 1.- Inspección pre-vuelo del avión | ✓ | |
| 2.- Aterrizaje decolaje normales | ✓ | |
| 3.- Aterrizajes y decolajes con vientos cruzados y cola | ✓ | |
| 4.- Decolaje y aterrizaje sin aletas (Flaps) | ✓ | |
| 5.- Virajes, suaves, medios y escarpados | ✓ | |
| 6.- Vuelo lento | ✓ | |
| 7.- Aproximación a la pérdida (Limpia y Sucia) | ✓ | |
| 8.- Procedimientos de sobrepaso | ✓ | |
| 9.- Carreteo | ✓ | |
| 10.- Emergencias | ✓ | |
| 11.- Lista de chequeo | ✓ | |
| R U T A | | |
| 1.- Inspección pre-vuelo del avión | ✓ | |
| 2.- Análisis del tiempo en ruta, terminal y alterno | ✓ | |
| 3.- Plan de Vuelo. Facilidades en la ruta. Manual de rutas. Cartas de Descenso. | ✓ | |
| 4.- Cargue del avión. Rendimiento. Velocidades. Análisis del decolaje | ✓ | |
| 5.- Navegación por estima, Cartas. Computador | ✓ | |
| 6.- Radio-Navegación. QDMs. Posición tiempo y distancia de la Estación ADF y VOR | ✓ | |
| 7.- Procedimientos Radio- Telefónicos y de Tránsito Aéreo | ✓ | |
| 8.- Conocimiento del avión. Procedimientos de emergencia, Prevención de hielo, Sistemas de combustible, Instrumentos, control de incendios, uso de oxígeno, evacuación de humo. | ✓ | |
| 9.- Entradas y Patrones de espera | ✓ | |
| 10.- Aproximaciones y descensos utilizando procedimientos por ADF VOR. ILS. | NO - AUTORIZADO | |
| 11.- Trabajos en áreas controladas | ✓ | |
| 12.- Listas de chequeo | ✓ | |

Tiempo de examen de pista: 00:45 Aterrizajes 8
 Tiempo de examen de ruta: 00:45 Aterrizajes 2

Observaciones y recomendaciones: CHEQUEO ANUAL PILOTO COMERCIAL EN CESSNA 206 Y SIMILARES. SATISFACTORIO.

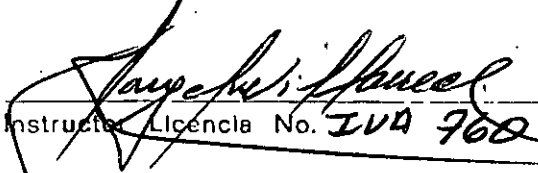
 Instructo Licencia No. IVA 760

REPORTE DE VUELO

AVION HK 2433 G. 45

PROPIETARIO Policia Nacional N° 2901

MOD. TU 206-G

FECHA Junio 22-82

BIMOTOR MONOMOTOR

| | |
|-----------------|------------------------------|
| PILOTO | JORGE ARCE - ALVARO MARTINEZ |
| ORIGEN | VLC |
| DESTINO | VLC |
| HORA DE SALIDA | 10:00 |
| HORA DE LLEGADA | 11:30 |
| TIEMPO DE VUELO | 01:30 |

CLASE DE VUELO CHEQUEO ANUAL TOTAL 01 Hrs. 30 Ms.

| | | | | | | | |
|----------|-------|--------------|--------------|--------------|-------------|-------------|---------|
| R. P. M. | M. P. | Temp. Aceite | Pres. Aceite | Tem. C. Cil. | Presión Gas | Gen. o Alt. | Succión |
| N | O | R | M | A | L | E | S |

REPORTE DEL PILOTO

1. CHEQUEO ANUAL COMO PILOTO COMERCIAL MONOMOTORES.
 2. AL CAP ALVARO MARTINEZ CON EL INSTRUCTOR/CAP JORGE ARCE LICENCIA IVA 760 CON RESULTADOS SATISFACTORIOS.

Jorge Arce
 Firma del Piloto, licencia No. VAE 20

| | TIEMPO DE VUELO DESDE EL ULTIMO SERVICIO | | | ANTERIOR | HOY | TOTAL | TOTAL DE VIDA |
|-------------|--|-----|-----|----------|--------|-------|---------------|
| AVION | de | Hs. | Hs. | M. | | | |
| Motor Izq. | de | Hs. | Hs. | M. | 922:15 | 01:30 | 923:45 |
| Motor Der. | de | Hs. | Hs. | M. | | | |
| Hélice Izq. | de | Hs. | Hs. | M. | | | |
| Hélice Der. | de | Hs. | Hs. | M. | | | |

REPORTE DE MANTENIMIENTO

Mantenimiento Progresivo No. 1 _____ No. 2 _____ No. 3 _____ No. 4 _____ Cumplido
 las Totales _____ Hrs. Motor No. 1 _____ ; Hrs. Motor No. 2 _____ ; Hrs. Avión _____

Se efectuó servicio de 25 horas

avión y motor junio 21/82

CORPAC
 Corporación Aérea Registrada
MANTENIMIENTO

Juan P. M.
 TAV. 1407
 Firma Mecánico P.M. 1695

Juan G. Silva
 Firma Inspector

AVIONES DE COLOMBIA S. A.

44

POLICIA NACIONAL
GRUPO TRANSPORTE AEREO

Bogotá, D.E.,

No 0100 / RADMI-Gtrae.

ASUNTO: Envío Chequeo Anual

AL : Señores
DEPARTAMENTO ADMINISTRATIVO
DE AERONAUTICA CIVIL
SECCION CONTROL PERSONAL AERONAUTICO
Ciudad

Adjunto al presente me permito enviar con destino a la Sección Control Personal Aeronáutico, el chequeo anual para Pilotos - monomotores equipo TV-206-G- y similares, practicados al señor Capitán ALVARO MARTINEZ GOMEZ, Piloto Comercial, quien presta sus servicios en esta Institución.

Lo anterior para que sea anexado en la correspondiente Hoja de Vida.

Atentamente,



CT. ARNULFO ARIZA HERNANDEZ
Jefe Grupo Transporte Aéreo.

| |
|----------------------|
| DPTO. AERONAUTICO |
| DE AERONAUTICA CIVIL |
| Registro No. 11237 |
| - 8 JUL. 1982 |
| PASO A: T.E. |

HU
43

SOCIEDAD AERONAUTICA DE MEDELLIN CONSOLIDADA S. A. " S A M "

Medellin, Septiembre 7 de 1981

I N S T R U C C I O N S I M U L A D O R

PILOTO ALVARO MARTINEZ ✓

CURSO FORMACION ()

CURSO ANUAL (X)

CURSO BASICO 01:00 HORAS

INSTRUCCION VOR 02:00 HORAS

INSTRUCCION ADF 02:00 HORAS

INSTRUCCION ILS _____ HORAS

INSTRUCCION TOTAL 05:00 HORAS

OBSERVACIONES DEL INSTRUCTOR : _____

Instructor: _____

Licencia : Jorge Luis Robledo Uñ
ITRV N° 079

cc.

POLICIA NACIONAL
RAMA ADMINISTRATIVA
GRUPO TRANSPORTE AEREO

42
DPTO. ADMINISTRATIVO
DE AERONAUTICA CIVIL
Registro No. _____
JUL. 23 1981
PASO A: *Hoja Vida*

Bogotá, D.E., 22 de julio de 1981.

No 0154 / RADMI-Gtrae.

ASUNTO: Envío Constancia Autonomía
AL : Señores
DEPARTAMENTO ADMINISTRATIVO
AERONAUTICA CIVIL
SECCION CONTROL PERSONAL AERONAUTICO
Ciudad

Adjunto al presente envío con destino a la Sección Control Personal Aeronáutico, constancia de autonomía en el equipo TU-206, correspondiente al señor Teniente Piloto, ALVARO MARTINEZ GOMEZ, quien presta sus servicios en esta Institución.

El mencionado entrenamiento fue dictado por el señor Capitán, Piloto, JORGE ENRIQUE ARANA SALAMANCA, con licencia IVA 723.

Lo anterior para que sea anexada en la correspondiente Hoja de Vida.

Atentamente,



Alfonso Arellano Rivas
Y. ALFONSO ARELLANO RIVAS
Jefe Grupo Transporte Aéreo.

ANEXO: Lo anunciado.

DEPARTAMENTO ADMINISTRATIVO DE AERONAUTICA CIVIL
 SECCION CONTROL PERSONAL AERONAUTICO
 GRUPO INSPECCION PERSONAL

FORMA : DAAC -DI
GP - 002

EXAMEN ANUAL PARA PILOTOS MONOMOTORES TIERRA

EM - 19 DIC / 81
CHEG - 1 DIC / 81

EXAMINADO : TE. ALVARO MARTINEZ GOMEZ LICENCIA : PC- 3380

EXAMINADOR : CT. JORGE E. ARANA SALAMANCA LICENCIA : IVA-723

LUGAR Y FECHA VILLAVICENCIO 160781 AVION TIPO CESNA 206 MATRICULA HK-2433-G

EM 4 Mayo / 82
 PISTAS
 CHEG 23 AGO / 87

| | CALIFICACION | |
|--|--------------|----|
| | P | BP |
| 1. Inspección pre - vuelo del avion | X | |
| 2. Aterrizajes - Decolajes - Normales | X | |
| 3. Aterrizajes y decolajes con vientos cruzados y cola | X | |
| 4. Decolaje y aterrizaje sin aletas (Flaps) | X | |
| 5. Virajes, suaves, medios y escarpados | X | |
| 6. Vuelo lento | X | |
| 7. Aproximación a la pérdida (Limpia y sucia) | X | |
| 8. Procedimientos de sobrepaso | X | |
| 9. Carreteo | X | |
| 10. Emergencias | X | |
| 11. Lista de chequeo | X | |

R U T A S

| | | |
|--|---|--|
| 1. Inspeccion prevuelo del avion | X | |
| 2. Análisis del tiempo en ruta, terminal y alterno | X | |
| 3. Plan de vuelo. Facilidades en la ruta. Manual de Rutas. Cartas de descenso | X | |
| 4. Cargued del avión. Rendimiento. Velocidades. Análisis del decolaje | X | |
| 5. Navegacion por estima. Cartas. Computador | X | |
| 6. Radionavegacion. QDMS. Posición tiempo y distancia de la Estación ADF y VOR | | |
| 7. Procedimientos Radio-Telefonicos y de Tránsito Aéreo | | |
| 8. Conocimiento del avión . Procedimientos de emergencia, Prevención de hielo, Sistema de combustible, Instrumentos, control de incendios, uso de oxígeno, evacuación del humo | X | |
| 9. Entrada de patrones de espera | | |
| 10. Aproximaciones y descensos utilizando procedimientos por ADF, VOR, ILS | X | |
| 11. Trabajos en áreas controladas | X | |
| 12. Lista de chequeo | X | |

TIEMPO DE EXAMEN DE PISTA : ATERRIZAJES Y DECOLAJES CORTOS ATERRIZAJES : 15

TIEMPO DE EXAMEN DE RUTA : 5 HORAS ATERRIZAJES : 4

OBSERVACIONES Y RECOMENDACIONES : SE EFECTUÓ CHEQUEO EN EL EQUIPO TU-206-G. PRESENTANDO RESULTADOS MUY SATISFACTORIOS. QUEDA AUTÓNOMO EN EL EQUIPO.

INSTRUCTOR LICENCIA Nro

TE-TB-DT-AQP/bn

IVA 723
CT. JORGE ENRIQUE ARANA SALAMANCA

REPORTE DE VUELO

PROPIETARIO Policia Nal No. 4621 AVION HK
 MOD. TU-206
 FECHA 16 - VII 81 BIMOTOR MONOMOTOR

| | | | | | | |
|-----------------|---------------------------|--------------|-------------|-----------------|--------------|--|
| PILOTO | <u>ET. Jorge Herra S.</u> | <u>OTC</u> | <u>Ward</u> | <u>Martinez</u> | | |
| ORIGEN | <u>VUC</u> | <u>AUC</u> | <u>TDA</u> | <u>EYP</u> | <u>VUC</u> | |
| DESTINO | <u>AUC</u> | <u>Sabin</u> | <u>EYP</u> | <u>VUC</u> | <u>Local</u> | |
| HORA DE SALIDA | | | | | | |
| HORA DE LLEGADA | | | | | | |
| TIEMPO DE VUELO | | | | | | |

| | | | | | | | | | |
|----------------|-----------|--------------|--------------|-------------|-------------|-------------|-----------|------|-----|
| CLASE DE VUELO | | | | TOTAL | | | | Hrs. | Ms. |
| R. P. M. | M. P. | Temp. Aceite | Pres. Aceite | Tem. C. Cil | Presión Gas | Gen. o Alt. | Succión | | |
| <u>OK</u> | <u>OK</u> | <u>OK</u> | <u>OK</u> | <u>OK</u> | <u>OK</u> | <u>OK</u> | <u>OK</u> | | |

REPORTE DEL PILOTO

1 Se efectuó chequeo en el equipo TU-206
 2 al Sector Tte. Alvaro Martinez. Com. Gr. F 18390
Por entrada de resultados muy satisfactorios
Queda firmemente en el Equipo.
 5 WA 723
 Firma del Piloto, Licencia No.

| | TIEMPO DE VUELO DESDE EL ULTIMO SERVICIO | | | ANTERIOR | HOY | TOTAL | T. TOTAL DE VIDA |
|-------------|--|-----|-----|----------|-----|-------|------------------|
| | de | Hs. | Hs. | | | | |
| AVION | | | | | | | |
| Motor Izq. | | | | | | | |
| Motor Der. | | | | | | | |
| Hélice Izq. | | | | | | | |
| Hélice Der. | | | | | | | |

REPORTE DE MANTENIMIENTO

Mantenimiento Progresivo No. 1 _____ No. 2 _____ No. 3 _____ No. 4 _____ Cumplido
 las Totales Hrs. Motor No. 1 _____ ; Horas Motor No. 2 _____ ; Hrs. Avión _____
 2
 3
 4
 5
 6
 7
 8
 9
 10
 Firma Mecánico _____ Firma Inspector _____

AVIONES DE COLOMBIA S. A.

Bogotá, D. E. - Tels. 254 15 15 - 254 88 31 - 254 84 88 - 243 02 30 - 282 96 48 - Apartado Aéreo 6876 - Cables: "AVCO"
 DISTRIBUIDORES Y ENSAMBLADORES EXCLUSIVOS PARA COLOMBIA Y LOS PAISES DEL PACTO ANDINO
 DE AVIONES CESSNA

REPORTE DE VUELO

AVION HK

39

PROPIETARIO

Nº 4617

MOD.

FECHA

7/21

BIMOTOR

MONOMOTOR

| | | | | | | | |
|-----------------|-------|-------|--|-------|-------|-------|-------|
| PILOTO | | | | | | | |
| ORIGEN | 6111 | 1112 | | 6411 | 6411 | 1411 | 0111 |
| DESTINO | 1112 | 1112 | | 6411 | 1111 | 1111 | 1111 |
| HORA DE SALIDA | 12:15 | 12:15 | | 15:30 | | 15:30 | 15:30 |
| HORA DE LLEGADA | 15:30 | 15:30 | | 15:30 | 15:30 | 15:30 | 15:30 |
| TIEMPO DE VUELO | 3:15 | 3:15 | | 3:00 | 1:00 | 1:00 | 1:00 |

CLASE DE VUELO

Avion ETD

TOTAL

11 Hrs.

Ms.

| | | | | | | | |
|----------|-------|--------------|--------------|-------------|-------------|-------------|---------|
| R. P. M. | M. P. | Temp. Aceite | Pres. Aceite | Tem. C. Cil | Presión Gas | Gen. o Alt. | Succión |
| N | O | R | M | A | L | E | S |

REPORTE DEL PILOTO

1. Hecho en el campo de aviación de la ciudad de Bogotá.
 2. Con viento favorable para el vuelo.
 3. Retorno a la base de aviación de Bogotá.
 4.
 5.

Firma del Piloto, Licencia No.

| | TIEMPO DE VUELO DESDE EL ULTIMO SERVICIO | | | ANTERIOR | HOY | TOTAL | T. TOTAL DE VIDA |
|-------------|--|-----|----|----------|-----|-------|------------------|
| AVION | de | Hs. | M. | | | | |
| Motor Izq. | de | Hs. | M. | | | | |
| Motor Der. | de | Hs. | M. | | | | |
| Hélice Izq. | de | Hs. | M. | | | | |
| Hélice Der. | de | Hs. | M. | | | | |

REPORTE DE MANTENIMIENTO

| | | | | | |
|--------------------------|------------------|-------|-------------------|-------|------------|
| mantenimiento Progresivo | No. 1 | No. 2 | No. 3 | No. 4 | Cumplido |
| as Totales | Hrs. Motor No. 1 | | Horas Motor No. 2 | | Hrs. Avión |
| 2 | | | | | |
| 3 | | | | | |
| 4 | | | | | |
| 5 | | | | | |
| 6 | | | | | |
| 7 | | | | | |
| 8 | | | | | |
| 9 | | | | | |
| 10 | | | | | |

Firma Mecánico

Firma Inspector

AVIONES DE COLOMBIA S. A.

Bogotá, D. E. - Tels. 2541515 - 2548831 - 2548488 - 2430230 - 2829648 - Apartado Aéreo 6876 - Cables: "AVCO"

DISTRIBUIDORES Y ENSAMBLADORES EXCLUSIVOS PARA COLOMBIA Y LOS PAISES DEL PACTO ANDINO

DE AVIONES CESSNA

REPORTE DE VUELO

PROPIETARIO Policia Nacional No. 4618
 FECHA Julio 21 1961

AVION HK 2032-G 38
 MOD. 206-L
 BIMOTOR MONOMOTOR

| | | | | | | | |
|-----------------|------------------------|------------|-------------|-------------|------------|------------|------------|
| PILOTO | <u>Teodoro Claudio</u> | <u>...</u> | <u>...</u> | <u>...</u> | <u>...</u> | <u>...</u> | <u>...</u> |
| ORIGEN | <u>6471</u> | <u>...</u> | <u>6471</u> | <u>...</u> | <u>...</u> | <u>...</u> | <u>...</u> |
| DESTINO | <u>11080</u> | <u>...</u> | <u>...</u> | <u>6471</u> | <u>...</u> | <u>...</u> | <u>...</u> |
| HORA DE SALIDA | <u>13:30</u> | <u>...</u> | <u>...</u> | <u>...</u> | <u>...</u> | <u>...</u> | <u>...</u> |
| HORA DE LLEGADA | <u>14:20</u> | <u>...</u> | <u>...</u> | <u>...</u> | <u>...</u> | <u>...</u> | <u>...</u> |
| TIEMPO DE VUELO | <u>01:00</u> | <u>...</u> | <u>...</u> | <u>...</u> | <u>...</u> | <u>...</u> | <u>...</u> |

CLASE DE VUELO 11080-EXITE TOTAL Hrs. _____ Ms. _____

| R. P. M. | M. P. | Temp. Aceite | Pres. Aceite | Tem. C. Cil | Presión Gas | Gen. o Alt. | Succión |
|----------|-------|--------------|--------------|-------------|-------------|-------------|---------|
| | | | | | | | |

REPORTE DEL PILOTO

| | | | | | | | |
|---|------------|------------|------------|------------|------------|------------|------------|
| 1 | <u>...</u> | <u>...</u> | <u>...</u> | <u>...</u> | <u>...</u> | <u>...</u> | <u>...</u> |
| 2 | <u>...</u> | <u>...</u> | <u>...</u> | <u>...</u> | <u>...</u> | <u>...</u> | <u>...</u> |
| 3 | | | | | | | |
| 4 | | | | | | | |
| 5 | | | | | | | |
| 6 | | | | | | | |

Firma del Piloto, Licencia No. 104 723

| | TIEMPO DE VUELO DESDE EL ULTIMO SERVICIO | | | | ANTERIOR | HOY | TOTAL | T. TOTAL DE VIDA |
|-------------|--|-----|-----|----|----------|-----|-------|------------------|
| AVION | de | Hs. | Hs. | M. | | | | |
| Motor Izq. | de | Hs. | Hs. | M. | | | | |
| Motor Der. | de | Hs. | Hs. | M. | | | | |
| Hélice Izq. | de | Hs. | Hs. | M. | | | | |
| Hélice Der. | de | Hs. | Hs. | M. | | | | |

REPORTE DE MANTENIMIENTO

| | | | | | |
|--------------------------|------------------|------------------|------------|-------|----------|
| mantenimiento Progresivo | No. 1 | No. 2 | No. 3 | No. 4 | Cumplido |
| las Totales | Hrs. Motor No. 1 | Hrs. Motor No. 2 | Hrs. Avión | | |
| 2 | | | | | |
| 3 | | | | | |
| 4 | | | | | |
| 5 | | | | | |
| 6 | | | | | |
| 7 | | | | | |
| 8 | | | | | |
| 9 | | | | | |
| 10 | | | | | |

Firma Mecánico

Firma Inspector

AVIONES DE COLOMBIA S. A.

Bogotá, D. E. - Tels. 254 15 15 - 254 88 31 - 254 84 88 - 243 02 30 - 282 96 48 - Apartado Aéreo 6876 - Cables: "AVCO"
 DISTRIBUIDORES Y ENSAMBLADORES EXCLUSIVOS PARA COLOMBIA Y LOS PAISES DEL PACTO ANDINO
 DE AVIONES CESSNA

REPORTE DE VUELO

AVION HK 2433-6 37
 MOD. 206-D
 BIMOTOR _____ MONOMOTOR X

PROPIETARIO Policia Nacional No. 4620
 FECHA 30-VI-81

| | | | | | | |
|-----------------|------------------------------|--------------|--------------------------|--|--|--|
| PILOTO | <u>TE. Edward Wainwright</u> | <u>Guay</u> | <u>Ch. Jose Q. de la</u> | | | |
| ORIGEN | <u>64M</u> | <u>VBGA</u> | <u>64M</u> | | | |
| DESTINO | <u>BGA</u> | <u>64M</u> | <u>64M</u> | | | |
| HORA DE SALIDA | <u>17:20</u> | <u>14:45</u> | <u>10:00</u> | | | |
| HORA DE LLEGADA | <u>18:25</u> | <u>16:00</u> | <u>11:00</u> | | | |
| TIEMPO DE VUELO | <u>01:15</u> | <u>01:15</u> | <u>01:00</u> | | | |

CLASE DE VUELO Checkeo punto TOTAL 1 Hrs. _____ Ms. _____

| | | | | | | | |
|----------|----------|--------------|--------------|-------------|-------------|-------------|----------|
| R. P. M. | M. P. | Temp. Aceite | Pres. Aceite | Tem. C. Cil | Presión Gas | Gen. o Alt. | Succión |
| <u>N</u> | <u>O</u> | <u>R</u> | <u>M</u> | <u>A</u> | <u>L</u> | <u>E</u> | <u>S</u> |

REPORTE DEL PILOTO

1 _____
 2 _____
 3 _____
 4 _____
 5 _____
 Firma del Piloto, licencia No. _____

| | TIEMPO DE VUELO DESDE EL ULTIMO SERVICIO | | | | ANTERIOR | HOY | TOTAL | T. TOTAL DE VIDA |
|-------------|--|-----|-----|----|----------|-----|-------|------------------|
| | de | Hs. | Hs. | M. | | | | |
| AVION | | | | | | | | |
| Motor Izq. | | | | | | | | |
| Motor Der. | | | | | | | | |
| Hélice Izq. | | | | | | | | |
| Hélice Der. | | | | | | | | |

REPORTE DE MANTENIMIENTO

Mantenimiento Progresivo No. 1 _____ No. 2 _____ No. 3 _____ No. 4 _____ Cumplido _____
 Horas Totales _____ Hrs. Motor No. 1 _____ ; Horas Motor No. 2 _____ ; Hrs. Avión _____
 1 Guaymas 25 1981
 2 El motor de la izquierda se desmontó y se revisó
 3 se revisó la batería y se reemplazó el aceite del motor
 4 _____
 5 _____
 6 Guaymas 27 de VI 1981
 7 _____
 8 se revisó el motor de la izquierda y se reemplazó el aceite
 9 se revisó el motor de la derecha y se reemplazó el aceite
 10 _____
 Firma Mecánico _____ Firma Inspector _____

AVIONES DE COLOMBIA S. A.

Bogotá, D. E. - Tels. 2541515 - 2548831 - 2548488 - 2430230 - 2829648 - Apartado Aéreo 6876 - Cables: "AVCO"

DISTRIBUIDORES Y ENSAMBLADORES EXCLUSIVOS PARA COLOMBIA Y LOS PAISES DEL PACTO ANDINO

DE AVIONES CESSNA

POLICIA NACIONAL
RAMA ADMINISTRATIVA
GRUPO TRANSPORTE AEREO

36

Bogotá, D.E., 5 de agosto de 1981.

No 0168 / RADMI-Gtrae.

ASUNTO: Cumplimiento oficio No 2973

AL : Señor
Jefe Div. Control Técnico
DEPARTAMENTO ADMINISTRATIVO
AERONAUTICA CIVIL
Aeropuerto el Dorado
Bogotá, D.E.

Adjunto al presente me permito remitir el formato de la Autonomía en el equipo TU- 206 y fotocopia del Certificado - médico vigente hasta el 19 de diciembre de 1981., perteneciente al señor Teniente Piloto ALVARO MARTINEZ GOMEZ.

Lo anterior en cumplimiento al oficio No 2973, -- procedente de esa dependencia.

Atentamente,



MY. ALFONSO ARELLANO RIVAS
Jefe Grupo Transporte Aéreo

ANEXO: Lo anunciado.

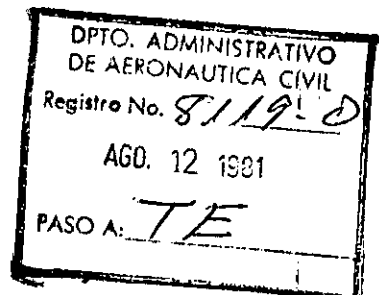

35

POLICIA NACIONAL
RAMA ADMINISTRATIVA
GRUPO TRANSPORTE AEREO

Bogotá, D.E., 5 de agosto de 1981.

No 0168 / RADMI-Gtrae.

ASUNTO: Cumplimiento oficio No 2973

AL : Señor
Jefe Div. Control Técnico
DEPARTAMENTO ADMINISTRATIVO
AERONAUTICA CIVIL
Aeropuerto el Dorado
Bogotá, D.E.

Adjunto al presente me permito remitir el formato de la Autonomía en el equipo TU- 206 y fotocopia del Certificado - médico vigente hasta el 19 de diciembre de 1981., perteneciente al señor Teniente Piloto ALVARO MARTINEZ GOMEZ.

Lo anterior en cumplimiento al oficio No 2973, --
procedente de esa dependencia.

Atentamente,



Alfonso Arellano Rivas
MY. ALFONSO ARELLANO RIVAS
Jefe Grupo Transporte Aéreo

ANEXO: Lo anunciado.

EXAMEN MEDICO

NOTA: Describa cada anomalía en detalle. Cualquier hallazgo que el Médico Examinador desee ampliar debe ser enviado en nota adjunta en papel membreado a máquina.

| Norma | COMPROBAR CADA ITEM EN LA COLUMNA CORRESPONDIENTE | Anor. mal |
|-------|---|-----------|
| X | 22-Cabeza, cara, cuello cráneo | |
| X | 23-Nariz | |
| X | 24-Cavidades | |
| X | 25-Boca y garganta | |
| X | 26-Oídos, general (Conductos interno y externo) | |
| X | 27-Timpanos (perforación) | |
| X | 28-Ojos, general | |
| X | 29-Oftalmoscópico | |
| X | 30-Pupilas (igualdad y reacción) | |
| X | 31-Movilidad (asociando movimientos paralelos y nystagmus) | |
| X | 32-Pulmones y tórax (incluyendo señas) | |
| X | 33-Corazón (presión, tamaño, ritmo, ruidos) | |
| X | 34-Sistema vascular | |
| X | 35-Abdomen y visceras (incluyendo anillos). | |
| X | 36-Ano y recto (emorroides, fistula, próstata) | |
| X | 37-Sistema endocrino | |
| X | 38-Sistema G-U (ciclos) | |
| X | 39-Extremidades superiores e inferiores (fisiología del movimiento) | |
| X | 40-Columna vertebral, músculos y esqueleto | |
| X | 41-Identificar marcas, cicatrices o tatuajes del cuerpo | |
| X | 42-Piel y linfáticos | |
| X | 43-Neurólogo (reflejos, equilibrio, sensibilidad, coordinación) | |
| X | 44-Psiquiátrico (especificar cualquier desviación de la personalidad) | |
| X | 45-Otros | |

| | | | | |
|--|--------------|----------------|-----------------------|------------------------|
| 46) OIDO | OIDO DERECHO | OIDO IZQUIERDO | 47) AGUDEZA VISUAL-L | 48) AGUDEZA VISUAL-C |
| SUSURROS: de pies al lado distante, cerca: | Metros | | DER 20/20 Correg 20/ | DER 20/20 Correg 20/ |
| | 500 | 1000 2000 4000 | IZQ 20/20 Correg. 20/ | IZQ. 20/20 Correg. 20/ |
| AUDIOGRAMA (Decibeles) | | | AMBOS 20/ CORREG. 20/ | AMBOS 20/ CORREG. 20/ |

| | | | | | |
|---|-------------|---------------|-----------------------|--|--|
| 49) TENSION INTRAOCULAR (Se requiere tonometro para especialistas ATC.) | | | 50) VISION DEL COLOR. | | |
| TONOMETRICO | OJO DERECHO | OJO IZQUIERDO | | | |

| | | | | | |
|------------------|---------------|---|----------|----------|---------------------------------------|
| 51) CAMPO VISUAL | | 52) HETEROFORIA DIOPTRIAS (No se requiere para Cert. de 3a. Class.) | | | |
| Ojo Derecho | Ojo Izquierdo | DISTANCIA | ESOFORIA | EXOFORIA | Met. Ojo Derecho. Met. Ojo Izquierdo. |

| | | | |
|-----------------------|---------------|--------------------|--|
| 53) TENSION ARTERIAL | | 54) PULSO (Muñeca) | |
| RECOSTADO MM MERCURIO | SISTOLICO 110 | DIASTOLICO 80 | DESCANSADO Después de ejercicio 2 mn. desp. de ejercicio |

| | | | | | |
|-----------------------|--------|---------------------------------|--|------------------------------|--|
| 55) ANALISIS DE ORINA | | 56) ELECTROCARDIOGRAMAS (fecha) | | 57) OTRAS PRUEBAS | |
| ALBUMINA | AZUCAR | | | C-H-P-O - Presencia - Normal | |
| NO - | NO - | | | Azuleno (N) - | |

58) COMENTARIOS Y HALLAZGOS DE LA HISTORIA; RECOMENDACIONES (Adjuntar todos los exámenes, ECG, Rayos X, etc. antes de mandarlo)

59) NOMBRES Y APELLIDOS DEL ASPIRANTE: ALVARO - MARTINEZ - GONZALEZ

60) DEFECTOS HALLADOS (Anótense con el número correspondiente.)

61) DECLARACION DEL MEDICO EXAMINADOR CERTIFICO que examiné personalmente al aspirante que trata esta solicitud.

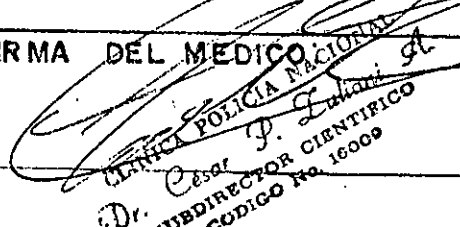
| | | |
|------------------|--|--|
| Fecha del Examen | Nombres y apellidos del Médico Autorizado. | FIRMA DEL MEDICO |
| VI - 19 - 81 | DIRECCION: el pobera. |  DR. CESAR P. LLANOS SUBDIRECTOR CENTRICO CODIGO No. 16009 |
| | AUTORIZACION DAAC: D.W. 308 | |

República de Colombia
Departamento Administrativo de **15939** Civil

Certificado de Clase No. _____

~~ALVARO~~ ^{ASE} MARTINEZ GOMEZ

| | | | | | |
|---|------|---|------------|---------------|-----------------|
| Se Certifico que | | 19211679 | | Bogota | |
| C. C. o T. I. No. | | CLUB MILITAR DE OFICIALES | | | |
| Dirección | | | | | |
| 6-Agosto-53 | Edad | 1:65 | 79° | cast | cast |
| Sevilla | | | | | m. |
| | | | | | positivo |
| Grupo Sanguíneo | | | Factor Rh: | | |
| Ha presentado los exámenes médicos prescritos en la Parte Segunda del Manual de Reglamentos de la Fuerza Armada Nacional. | | | | | |
| Clase | | la. | | | |
| ticos para el Certificado de _____ Clase y correspondiente a la Licencia de _____ P.C. | | | | | |
| Limitaciones | | | | | |
| Técnicos: | | | Médicos: | | |
| 19 Julio-81 | | auto para desempeñar actividades de vuelo | | | |
| 10 dic. 1981 | | | | | |
| Médico Examinador: | | DR. CESAR ZULIANI A. | | | |
| D.W. 308 | | CLINICA NACIONAL de FLEBIOLOGIA y CIRUGIA VASCULAR | | | |
| Firma del Titular | | _____ (Nombres y Apellidos - Letras de Imprenta) | | | |

Forma DAAC

AF-06660206

31



Señor Jefe
 Departamento Administrativo de
 Aeronáutica Civil
 Dirección General de Operaciones Aéreas
 Aeropuerto El Dorado
 Bogotá .-

Por medio de la presente solicitamos a usted autorización para dictar curso de Tierra , programar hora de observador, impartir entrenamiento de Vuelo y Chequeo Final en el equipo METRO II ^{SA 226} , a los señores ALVARO - MARTINEZ ^{GOMEZ} (Licencia P.C. No. 3380) y BERNARD E. ARCENAS (Licencia P.C. No. 2000).

El Curso de Tierra y el programa de Entrenamiento estará bajo la responsabilidad del Capitán GERMAN GONGORA, con Licencia IVA-640

De ustedes atentamente.,

TRANSCOLMBIANA DE AVIACION

"ITAVINA"

Cap. Orlando Correa S.
 Director de Operaciones de Vuelo

DPTO. ADMINISTRATIVO DE AERONAUTICA CIVIL
 Registro No. 41470
 ABR. 27 1981
 PASO A: TE

Barranquilla, Abril 27 de 1.981

DEPARTAMENTO ADMINISTRATIVO DE AERONAUTICA CIVIL .- SECCION CONTROL PERSONAL AERONAUTICO .- GRUPO PERSONA L .- Auto No. 1262 .- Bogotá, abril 27 de 1981.

Concepthamos se puede autorizar el entrenamiento de tierra y vuelo y las horas de observador mencionadas.-

AQP/rpc.

ALBERTO QUINONES POEL
 Superv. Serv. Téc. Aeronáuticos

DT-TB-387-81

Bogotá, Abril 29 de 1981

Señor
ORLANDO CORREA
Director Operaciones "TAVINA"
Bogotá,

En respuesta a su memorial del 27 de Abril de los corrientes, esta Jefatura autoriza a los Capitanes ALVARO MARTINEZ GOMEZ PC-3300 y BERNARDO BARCEÑAS PC-2000, para que efectúen el curso de tierra horas de observador (30) y entrenamiento de vuelo - en el equipo Metro SA-226 para su calificación como Copiloto.

El entrenamiento debe ser impartido por el Capitán GERMAN GONGORA IVA-640, con una duración minima de tres (3) horas en vuelo local y con avión - vacío.

La presente autorización tiene una validez de noventa (90) días contados a partir de la fecha del presente oficio, quedando sin valor al no cumplir se dentro del plazo concedido.

Atentamente,

Original Firmado por:
WILLERMO FERREIRA R.
Jefe División Control Técnico



DT-TB-REH-amc.



Medellín, Diciembre 4 de 1980

Señor Jefe

DEPARTAMENTO ADMINISTRATIVO

DE AERONAUTICA CIVIL

Bogotá.

Por medio del presente me permito solicitar a Usted se sirva ordenar a quien corresponda se me expida Licencia de Piloto Comercial, con los privilegios que me corresponden de acuerdo con lo establecido en el Manual de Reglamentos Aeronáuticos. Anexo al presente los siguientes documentos:

- 1) 3 Fotografías
- 2) Constancia de las horas de vuelo de la Escuela de Aviación "Los Halcones"
- 3) Constancia de las horas del curso de Tierra.
- 4) Exámen de vuelo reglamentario
- 5) Libro de Vuelo Certificado
- 6) Licencia APA 5545
- 7) Certificado Médico vigente
- 8) Carta confidencial de la Escuela
- 9) Recibo pago expedición Licencia

Atentamente,

Alvaro Martínez Gómez
ALVARO MARTINEZ GOMEZ

Em. 11. Dic. 80

Ce 719211679 Bogotá

30 - Junio - 81

DPTO. ADMINISTRATIVO
DE AERONAUTICA CIVIL
Registro No. 0136520
DIC. 12 1980
PASO A: TE

PC-3380

DEPARTAMENTO ADMINISTRATIVO DE AERONAUTICA CIVIL -- SECCION CONTROL PERSONAL

AERONAUTICO . GRUPO PERSONAL -- Auto No. 3871 -- Bogotá, diciembre 12 de 1980

El solicitante reúne los requisitos para la expedición de la Licencia de PILOTO COMERCIAL de aviones monomotores tierra con peso hasta 5.670 Kgms.--

[Handwritten Signature]
ALBERTO QUINONES POEL

AQP/rpc.

Superv. Serv. Téc. Aeronáuticos

DEPARTAMENTO ADMINISTRATIVO DE AERONAUTICA CIVIL. DIVISION

CONTROL TECNICO. SECCION CONTROL PERSONAL AERONAUTICO. Bo-

gotá, 12 de Diciembre de 1980-En la fecha y de acuerdo con el concepto ante -

rior se expide la licencia de PILOTO COMERCIAL PC-3380, al Sr. ALVARO

MARTINEZ GOMEZ, con los siguientes privilegios y limitaciones: Monomoto -

res tierra hasta 5.670 Kgs/Comprobante de pago No. 9841.

[Handwritten Signature]
RAFAEL E. HURTADO P.

Superv. Serv. Téc. Aeronáuticos

Vo. Bo.

[Circular Stamp: DEPARTAMENTO ADMINISTRATIVO DE AERONAUTICA CIVIL, DIVISION DE CONTROL TECNICO]

GUILLELMO FERREIRA R.

Jefe Div. Cont. Téc.

Vo. Bo.

Mor (r) JULIO TALLERA MERCHAN

Director Gral. Opes. Aéreas

/mcc. -

[Handwritten Signature]
[Circular Stamp: DEPARTAMENTO ADMINISTRATIVO DE AERONAUTICA CIVIL, DIRECCION GENERAL DE OPERACIONES AEREAS]

EXAMEN DE VUELO V DE TIERRA
PARA PILOTOS PRIVADOS Y PILOTOS COMERCIALES

28

Lugar y Fecha Medellin, Diciembre 5 de 1980

Nombre del Examinado ESCUELA DE AVIACION "LOS HALCONES"

Nombre de la Escuela ALVARO MARTINEZ GOMEZ

Número de la Licencia Anterior APA 5545

Número de la Licencia Extranjera _____

Expedida por EL DEPARTAMENTO ADMINISTRATIVO DE AERONAUTICA CIVIL

Tipo de Aeronave en que se Efectuó el Examen CESSNA 150

ESCUELA DE TIERRA

Navegación
Meteorología
Motores
Aerodinámico
Radio y CW
Legislación y Regulación Aérea

| Horas | Profesor | Calificación |
|-------|------------------|--------------|
| 80:00 | RAFAEL RODRIGUEZ | 80 % |
| 50:00 | RAFAEL RODRIGUEZ | 84 % |
| 70:00 | RAFAEL RODRIGUEZ | 82 % |
| 30:00 | RAFAEL RODRIGUEZ | 86 % |
| 40:00 | RAFAEL RODRIGUEZ | 80 % |

RESUMEN DE HORAS DE VUELO EN ESCUELA

| | Antes leer scio | Doble Comando | solo | Totales |
|--------------------------|-----------------|---------------|--------|---------|
| DIURNO | 13:35 | 56:25 | 114:20 | 184:20 |
| INSTRUMENTOS SIMULADOS | | 16:05 | | 16:05 |
| SIMULADORES INSTRUMENTOS | | | | |
| TOTALES | 13:35 | 72:30 | 114:20 | 200:25 |

OBSERVACIONES GENERALES; _____

ESCUELA DE AVIACION
"LOS HALCONES"

[Signature]

Capitán Luis A. Cadavid V,

JEFE DE OPERACIONES _____

PILOTO INSTRUCTOR *[Signature]*

LICENCIA No. IVA 460



Bogotá, Septiembre 25 de 1.980

CERTIFICACION

El suscrito director de la Escuela de Aviacion IVIETA, certifica que el Alumno ALVARO MARTINEZ GOMEZ de la Escuela de Aviacion LOS HALCONES, efectuó el curso del Simulador Link Trainer Asi:

| | |
|----------------------------|-------------|
| Instruemtnos básicos | 10:30 Horas |
| Radio-Navegacion | 19:50 Horas |
| Total.. | 30:20 Horas |



JORGE PAEZ ANGARITA
Director IVIETA.

CURSOS DE TIERRA:

- Aerodinámica - Navegación
- Meteorología - Motores
- Radiotelefonía - Regulaciones Aéreas
- Vuelos por instrumento y
- Radionavegación en el simulador
- LINK (A. D. F. - I.L.S. - V. O. R.)

Cra. 77 No. 52A-62 Ap. Aéreo 9069 Tel. 632415 Bogotá, Colombia

INSTRUCCION DE VUELO

Para Piloto Comercial y Privado
Aprobada por Aeronáutica Civil
Colombiana



Escuela de Aviación "Los Halcones"

TELEFONO: 55 08 38 - AEROPUERTO OLAYA HERRERA - APARTADO AEREO 95037 - MEDELLIN, COLOMBIA

Medellín, Diciembre 6 de 1980.

Señor Jefe
DEPARTAMENTO ADMINISTRATIVO
DE AERONAUTICA CIVIL
Bogotá

La Dirección de la Escuela de Aviación "Los Halcones", considera que el Señor ALVARO MARTINEZ GOMEZ, es Persona de absoluta seriedad, responsable de sus actos, ciudadano con alto sentido de sus deberes y que por lo tanto se le puede expedir la Licencia de Piloto Comercial, asegurando desde ahora que hará uso normal de los privilegios y responsabilidades que ella exige.

Su desempeño durante el entrenamiento fue normal y puede emplearse ya sea como Copiloto ó Piloto autónomo.

Atentamente,

ESCUELA DE AVIACION
"LOS HALCONES"

Luis A. Cadavid V.
Capitán Luis A. Cadavid V.
Gerente

REPUBLICA DE COLOMBIA
DEPARTAMENTO ADMINISTRATIVO DE AERONAUTICA CIVIL

MEMORANDO TL-BG-313

De JEFE UNIDAD CONTR. TEC A JEFE GRUPO PNAL. AERONAUT.

Ref. Envío Documentación.-

Bucaramanga, diciembre 5 de 1.980

Se envían adjuntos al presente los Exámenes de C. W. y Radio-Telefónicos, correspondientes al señor ALVARO MARTINEZ GOMEZ.

Atentamente,

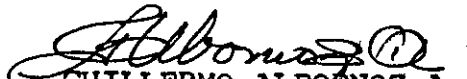
GUILLERMO ALBORNOZ A.
Jefe Unidad Contr. Tec.
Seccional B/manga

Departamento Administrativo de Aeronautica Civil
UNIDAD CONTROL TECNICO
Seccional de Bucaramanga

ANEXO: LO ANUNCIADO

GAA/saj

DEPARTAMENTO ADMINISTRATIVO DE AERONAUTICA CIVIL

SECCION CONTROL PERSONAL AERONAUTICO

GRUPO DE PERSONAL

FORMATO PARA EXAMEN ORAL DE :

PROCEDIMIENTOS RADIO - TELEFONICOS Y C.W. PARA PILOTOS
PRIVADOS Y COMERCIALES

C Ciudad y Fecha Bucaramanga, octubre 24 de 1.980

Nombre del Examinado ALVARO MARTINEZ GOMEZ

Licencia APA-5545

FIRMA 

I - IDENTIFICACION DE RADIO-AYUDAS : Identificación segura de por lo menos 10 Radio-Ayudas (VOR-ADF-ILS). Cada Radio-Ayuda se transmitirá máximo por tres veces. (Calificación sobre 100).

- | | |
|------------------|-------------------|
| 1. <u>TIR 0</u> | 6. <u>GIR 10</u> |
| 2. <u>FIA 6</u> | 7. <u>MDE 10</u> |
| 3. <u>PPN 10</u> | 8. <u>SPP 10</u> |
| 4. <u>TUR 10</u> | 9. <u>BAQ 10</u> |
| 5. <u>TEH 10</u> | 10. <u>B6A 10</u> |

CALIFICACION

86%

EXAMINADOR

Departamento Administrativo de Aeronautica Civil
 ESTACION DE COMUNICACIONES
ANGEL DE JESUS DIAZ QUESADA
 Licencia MINGO 73130
 AEROCIV. ROT A/379
 BOGOTÁ

15 NOV. 1980

II- PROCEDIMIENTOS RADIO-TELEFONICOS :

1. Conocimiento en Colombia de : FIR - AREA DE CONTROL - ZONA DE CONTROL
2. Frecuencias primarias y secundarias utilizadas en FIR áreas de control y torres de control (consulta del Manual de Rutas Aéreas Colombianas).

3. Frecuencias de emergencia
4. Procedimiento en general para uso del sistema D.F.
5. Procedimientos del tráfico local de aeropuerto (Torre de Control - Control Tierra).
6. Procedimientos Radio-Telefónicos para utilizar un plan de vuelo visual (V.F.R.)
7. Procedimientos Radio-Telefónicos para utilizar en plan de vuelo instrumentos. Autorizaciones. S.I.D.
8. Llamadas de Emergencia : (MAY- DAY), Urgencia (PAN) y Seguridad (SEGURITE). Llamada general (HKK).
9. Procedimientos utilizados por falla de radio llamada BLIND. Plan de vuelo NORDO.
10. DEAD LINE : Su determinación de acuerdo a tipos de avión y pistas.

NOTA : En los puntos 5, 6 y 7 se debe hacer una práctica simulada de utilización de los procedimientos radio-telefónicos. El examinador debe hacer las veces de controlador (Control tierra, Torre de Control, área de control, control Ruta) y el examinado las de un piloto.

CALIFICACION NOVENTA Y SEIS POR CIENTO (96%)

~~DEPARTAMENTO ADMINISTRATIVO~~
 DEPARTAMENTO ADMINISTRATIVO
 EXAMINADOR *Gregorio Pinto Navarro*
 AERONAUTICA CIVIL
 Licencia APP-096 GRO
 Supervisor Tránsito Aéreo
 JEFATURA TORRE CONTROL

CALIFICACION TOTAL : _____

(I+II) CIENTO OCHENTA Y SEIS POR CIENTO (186%)
 2

Vo.Bo.

Albornoz
 Departamento Administrativo de Aeronautica Civil
 DIVISION CONTROL TECNICO
 Nacional de Buenos Aires

DEPARTAMENTO ADMINISTRATIVO DE AERONAUTICA CIVIL
FONDO AERONAUTICO NACIONAL

RECIBO OFICIAL DE CAJA No 9841

CIUDAD bogota

FECHA 10 XII 80
DIA MES AÑO

RECIBIMOS DE ALVARO MARTINEZ GOMEZ

Cheque Banco plaza Valor en Efectivos 500.00

TOTAL

SON QUINIENTOS PESOS M/CTE.

Cancela Abono Factura

| CONCEPTO | CODIGO | PARCIAL | TOTAL |
|----------------------------------|--------|-----------------|---------------|
| Aportes del gobierno | 401.01 | | |
| Aterrizajes Nacionales | 403.01 | | |
| Aterrizajes Internacionales | 403.01 | | |
| Servicio de Energia | 403.08 | | |
| Servicio de Gas | 403.09 | | |
| Parques | 403.02 | | |
| Radiocom Punto a Punto | 403.03 | | |
| Servicio Tierra Aire | 403.04 | | |
| Tasa Aeroportuaria Nacional | 403.05 | | |
| Tasa Aeroportuaria Internacional | 403.05 | | |
| Servicio Telefonico | 403.10 | | |
| Sobrevuelos | 403.06 | | |
| Permiso de Operacion | 403.07 | | |
| Servicio de Bodega | 403.11 | | |
| EXP. LIC. P.C. | 403.14 | 500.00 | |
| Arrendamiento de al mes | 405.01 | | |
| Comisiones | 405.06 | | |
| Diferencias tipo de Cambio | 405.05 | | |
| Dividendos | 405.02 | | |
| Intereses | 405.03 | | |
| OTROS | 405.09 | | |
| Aprovechamientos | 407.06 | | |
| Multas y Recargos | 407.02 | | |
| Otros | 407.08 | | |
| Prod. Cafeteria y Rest. Popular | 407.09 | | |
| Paz y Salvos | 407.07 | | |
| Cuota No Pagaré No | | | |
| Reintegros | 407.01 | | |
| OBSERVACIONES | | TOTAL \$ | 500.00 |

REPUBLICA DE COLOMBIA
Auditoria General
REVISOR DE CUENTAS
ANGLAIS B...
Asociación - Fondo Aeronautico Nacional
Calificación General de la Republica
Auditoria

Departamento Administrativo de Aeronautica Civil
Fondo Aeronautico Nacional
INGRESOS

Original INTERESADO

ESCUELA DE AVIACION "LOS HALCONES LTDA."

21

MEDELLIN-COLOMBIA

Señor
 JEFE DEL DEPARTAMENTO ADMINISTRATIVO DE AERONAUTICA CIVIL
 E. S. D.

Por medio del presente, me permito informar a usted, que el señor ALVARO MARTINEZ GOMEZ titular de la Licencia de Alumno de Pilotaje No. APA 5545 completó las horas reglamentarias de que trata el Numeral _____ de la Parte Segunda _____ del Manual de Reglamentos Aeronáuticos, para obtener la calificación de Piloto COMERCIAL de AVIONES de acuerdo a la siguiente discriminación :

| INSTRUCCION | Pre-solo | Doble Comando | Solo | TOTAL |
|------------------|--------------|---------------|---------------|---------------|
| Maniobras | 13:35 | 22:45 | 49:20 | 85:40 |
| Instrumentos | | 12:00 | | 12:00 |
| Cruceros | | 30:40 | 65:00 | 95:40 |
| Radio Navegación | | 4:05 | | 4:05 |
| Controles | | 3:00 | | 3:00 |
| TOTALES | 13:35 | 72:30 | 114:20 | 200:25 |

LINK TRAINER Instrumentos Básicos 10:30
 LINK TRAINER Radio Navegación 19:50
TOTAL **30:20**

OBSERVACIONES : _____

Atentamente

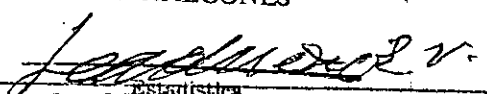
ESCUELA DE AVIACION
 "LOS HALCONES"

 JEFE DE OPERACIONES O ESTADISTICA

ESCUELA DE AVIACION "LOS HALCONES"

20

AEROPUERTO OLAYA-HERRERA

LIBRO DE VUELO

Hoja N° 20

Avion N° 135

| Día | Mes | Año | INSTRUCTOR O PILOTO | ALUMNO O COPILOTO | CLASE VUELO | ETAPAS | HORA | TIEMPO TOTAL | N° AT. | HORO-METRO | GAS | | FIRMA PILOTO |
|-----|-----|-----|---------------------|-------------------|---------------|-----------------|-----------------------|------------------|--------|------------|--------|--|------------------------------|
| | | | | | | | | | | | ACEITE | | |
| 1 | III | 80 | G. Viecco | A. MARTINEZ | CHEC | De BGA A EJA | S. 09:30 LL 11:00 | VIENEN: 01:30 | P | | | | <i>[Signature]</i> U.U.B. |
| 1 | III | 80 | G. Viecco | A. MARTINEZ | CHEC INST. | De EJA A BGA | S. 11:00 LL. 12:30 | 01:30 | 2 | | | | <i>[Signature]</i> U.U.B. |
| | | | | | | De A | S. LL. | | | | | | |
| | | | | | | De A | S. LL. | | | | | | |
| | | | | | | De A | S. LL. | | | | | | |
| | | | | | | De A | S. LL. | | | | | | |
| | | | | | | De A | S. LL. | PASAN: | | | | | |

REPORTE DEL PILOTO

REPORTE MANTENIMIENTO

FIRMA MECANICO

*Orden final para Piloto Comercial
del Transporte Olaya Martinez - Se
hizo chequeo de mantenimiento
piloto satisfactorio
Si es apto*

[Signature]
U.U.B.

ESTADISTICA TECNICA

| | AVION | MOTOR/S : | | HELICE /S.: | | Avion prox. serv. de | Horometro: |
|----------------------|---------|-----------|---------|-------------|--------|----------------------|------------|
| | | Motor 1 | Motor 2 | Nro. 1 | Nro. 2 | | |
| Horas hoja anterior: | 5218:10 | 1458:40 | | 1025:35 | | N° 1 prox. Serv de | Horómetro: |
| Horas esta hoja : | 3:00 | 3:00 | | 3:00 | | N° 2 prox. Serv de | Horómetro: |
| TOTALES: | 5221:10 | 1458:40 | | 1028:35 | | | |

AVION: TIEMPO D.U.R.G.: 1028:35 MOTOR/ES TIEMPO D.U.R.G.: N° 1 _____ N° 2 _____ HELICE/S TIEMPO D.U.R.G.: N° 1 _____ N° 2 _____

EXAMEN DE VUELO PARA PILOTOS PRIVADOS Y COMERCIALES

SECCION INSPECCION Y VIGILANCIA GRUPO INSPECCION DE PERSONAL

Examinado ALVARO MARTINEZ GOMEZ Licencia APA 5545
 Examinador OAP. GABRIEL VIBCO S. Licencia IVA 448
 Lugar del Examen BGA-EJA-BGA Tipo de Aeronave CESSNA 150
 Fecha del Examen DICIEMBRE 1 DE 1980 Matrícula Aeronave HK0735-I

El instructor calificará cada maniobra en la columna correspondiente a la Licencia del examinado utilizando las casillas P promedio ó P bajo promedio según el caso.

Tiempo en examen 03:00
 Horas de vuelo del examinado 200:25
 Pre-solo 13:35
 Doble comando 72:30
 Solo 114:20

| | CALIFICACION | | | |
|---|----------------|----|------------------|----|
| | Piloto Privado | | Piloto C / cial. | |
| | P | BP | IP | BP |
| 1 Inspección prevuelo | | | ✓ | |
| 2 Calentamiento y prueba de motor | | | ✓ | |
| 3 Carreteo | | | ✓ | |
| 4 Vuelo en línea recta y a nivel | | | ✓ | |
| 5 Virajes normales a nivel | | | ✓ | |
| 6 Virajes con 30 y 45 grados de banqueo a nivel | | | ✓ | |
| 7 Vuelo lento | | | ✓ | |
| 8 Virajes normales con velocidad de vuelo lento | | | ✓ | |
| 9 Tráficos normales | | | ✓ | |
| 10 Precisión 180 | | | ✓ | |
| 11 Precisión 360 | | | ✓ | |
| 12 Precisión 720 | | | ✓ | |
| 13 Ochos sobre pilones | | | ✓ | |
| 14 Pérdidas con motor | | | ✓ | |
| 15 Pérdidas sin motor | | | ✓ | |
| 16 Deslizadas | | | ✓ | |
| 17 Virajes ascendentes y descendentes | | | ✓ | |
| 18 Decolajes y aterrizajes | | | ✓ | |
| 19 Decolajes y aterrizajes con viento cruzado | | | ✓ | |
| 20 Emergencias con búsqueda de campo para aterrizar | | | ✓ | |

Observaciones se efectuó examen final. Vuelo satisfactorio.
si el apto

El anterior examen fue presentado por el señor Alvaro Martinez Gomez
 y certifico que se encuentra apto para desempeñar las funciones de Piloto Comercial

[Handwritten Signature]
 Instructor Licencia No. 448

DEPARTAMENTO ADMINISTRATIVO DE AERONAUTICA CIVIL
 SECCION DE INSPECCION Y VIGILANCIA
 GRUPO INSPECCION DE PERSONAL

18

Forma DAAC DE GIP-009

EXAMEN PARA ADICION DE INSTRUMENTOS

Examinado ALVARO MARTINEZ GOMEZ

Licencia APA 5545

Examinador CAP. GABRIEL VIECCO S.

Licencia IVA 448

Lugar de examen BGA-BJA-BGA

Tipo de Aeronave CESSNA 150

Fecha del examen DICIEMBRE 1 DE 1980

Matr. Aeronave HK-735-I

INSTRUMENTOS

Calificación

1. - Vuelo en línea recta y a nivel
2. - Ascensos y descensos en línea recta
3. - Virajes por tiempo
4. - Coordinación entre potencia y timón de profundidad
5. - Virajes ascendentes y descendentes
6. - Virajes con 30 y 45 grados de banqueo
7. - Pérdidas limpia y sucia
8. - Posiciones anormales

| P | BP |
|---|----|
| / | |
| / | |
| / | |
| / | |
| / | |
| / | |
| / | |
| / | |
| | |
| | |

RADIO-COMPAS

1. - Orientaciones, tiempo y distancia a la estación
2. - Interpretación de QDMs
3. - Posiciones por medio de dos o más estaciones
4. - Patrones de espera
5. - Procedimientos de aproximación y descenso (letdown)

| P | BP |
|---|----|
| / | |
| / | |
| / | |
| / | |
| / | |
| | |
| | |

V O R

1. - Orientaciones y entrada por radiales
2. - Posiciones por medio de dos estaciones
3. - Patrones de espera
4. - Correcciones de deriva
5. - Procedimientos de aproximación y descenso

| P | BP |
|---|----|
| / | |
| / | |
| / | |
| / | |
| / | |
| | |
| | |

I L S.

1. - Transiciones al ILS
2. - Sostenimiento del Indicador de Plano
3. - Sostenimiento del localizador
4. - Control de potencias y alturas
5. - Procedimientos de aproximación y descenso

| P | BP |
|------|----|
| | |
| | |
| U.A. | |
| | |
| | |
| | |

TIEMPO EN EL EXAMEN 01:30.

OBSERVACIONES : se quedó como final
buena satisfactorio. si es apto

García
 Instructor Licencia No 448

DEPARTAMENTO ADMINISTRATIVO DE AERONAUTICA CIVIL
SECCION CONTROL PERSONAL AERONAUTICO
GRUPO PERSONAL

17

Alvaro
NOMBRE : Martinez G. Alvaro c. C. No. 19211679 DE Bogotá

EXAMEN : ESCRITO DE : Radio navegación Aérea
ORAL

LICENCIAS QUE POSEE : APA-5545 TRABAJA CON _____
ESTUDIA EN Italeones

EXAMEN No. 2 3 4 CALIFICACION 70 % APROBO SI (X) NO ()

PROXIMO EXAMEN EL _____ CON REPASO SI ()

LUGAR Y FECHA DEL EXAMEN Bucaramanga ref. 19-80

FIRMA DEL EXAMINADO _____

CALIFICADO POR : [Signature]
Vo. Bo. :

DEPARTAMENTO ADMINISTRATIVO DE AERONAUTICA CIVIL
SECCION CONTROL PERSONAL AERONAUTICO
GRUPO PERSONAL

26

Original

NOMBRE : Martinez G. Alvaro c. C. No. 19211679 DE Bogotá

EXAMEN : ESCRITO (X) DE : Metereologia
ORAL ()

LICENCIAS QUE POSEE : Apa No 5545 TRABAJA CON _____
ESTUDIA EN Falcones

EXAMEN No. 2 3 4 CALIFICACION 84 % APROBO SI (X) NO ()

PROXIMO EXAMEN EL _____ CON REPASO SI ()

LUGAR Y FECHA DEL EXAMEN Bogotá Pto 15/80

FIRMA DEL EXAMINADO [Signature]
CALIFICADO POR : [Signature]
Vo. Bo. :

DEPARTAMENTO ADMINISTRATIVO DE AERONAUTICA CIVIL
SECCION CONTROL PERSONAL AERONAUTICO
GRUPO PERSONAL

15

Arturo
NOMBRE : Martinez y Alvarado c. c. No. 19211679 DE Bogotá

EXAMEN : ESCRITO A DE : Operación Avión y motor
ORAL

LICENCIAS QUE POSEE : APA-5545 TRABAJA CON _____

ESTUDIA EN Harceones

EXAMEN No. 1 2 3 4 CALIFICACION 82 % APROBO SI (X) NO ()

PROXIMO EXAMEN EL _____ CON REPASO SI ()

LUGAR Y FECHA DEL EXAMEN Barranquilla Oct 17-80

FIRMA DEL EXAMINADO _____

CALIFICADO POR : A. Guerrero

Vo. Bo. : _____

DEPARTAMENTO ADMINISTRATIVO DE AERONAUTICA CIVIL
SECCION CONTROL PERSONAL AERONAUTICO
GRUPO PERSONAL

14

[Handwritten signature]
NOMBRE : MARTINEZ GÓMEZ ALVARO c. C. No. 19211679 DE BOGOTÁ

EXAMEN : ESCRITO DE : Regulaciones Aéreas
ORAL

LICENCIAS QUE POSEE : APA-5545 TRABAJA CON _____
ESTUDIA EN HALCONES

EXAMEN No. 2 2 3 4 CALIFICACION 80 % APROBO SI NO

PROXIMO EXAMEN EL _____ CON REPASO SI

LUGAR Y FECHA DEL EXAMEN Bogotá 14/80

FIRMA DEL EXAMINADO _____

CALIFICADO POR : [Signature]
Vo. Bo. :

NOTICE OF THE UNITED STATES DEPARTMENT OF JUSTICE
OFFICE OF THE ATTORNEY GENERAL
WASHINGTON, D. C. 20530

1/20/74

APR 5545
OO # 19211679 B06072

UNITED STATES DEPARTMENT OF JUSTICE

OFFICE OF THE ATTORNEY GENERAL

WASHINGTON, D. C.

UNITED STATES DEPARTMENT OF JUSTICE
OFFICE OF THE ATTORNEY GENERAL
WASHINGTON, D. C. 20530

Escuela de Aviación "Los Halcones"

Aeropuerto Olaya Herrera - Teléfono: 46-11-60 - Ap. Aéreo 25038 - Medellín - Colombia

INFORME INDIVIDUAL DE INSTRUCCION

Nombre del Alumno ALVARO MARTINEZ

Curso recibido METEOROLOGIA

Fecha de Iniciación Enero 8/80

Fecha de terminación Febrero 5/80

Total de horas dictadas 50

Porcentaje de Asistencia 100%

Fecha de presentación del Exámen Febrero 10/80

Calificación 84%

OBSERVACIONES: -----

Nombre del Instructor RAFAEL RODRIGUEZ CH. Licencia ITPV-061

Firma responsable

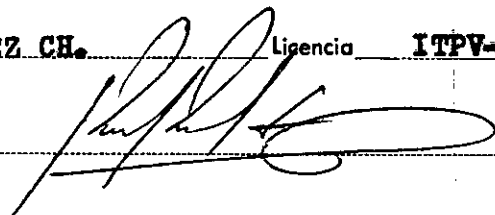

Escuela de Aviación "Los Halcones"

Aeropuerto Olaya Herrera - Teléfono: 46-11-60 - Ap. Aéreo 25038 - Medellín - Colombia

INFORME INDIVIDUAL DE INSTRUCCION

Nombre del Alumno..... **ALVARO MARTINEZ**

Curso recibido..... **NAVEGACION AEREA**

Fecha de Iniciación..... **Diciembre 1/79**

Fecha de terminación..... **Enero 7/80**

Total de horas dictadas..... **80**

Porcentaje de Asistencia..... **100%**

Fecha de presentación del Exámen..... **Enero 13/80**

Calificación..... **80%**

OBSERVACIONES:..... **-----**

Nombre del Instructor..... **RAFAEL RODRIGUEZ CH.** Licencia **ITPV-061**

Firma responsable

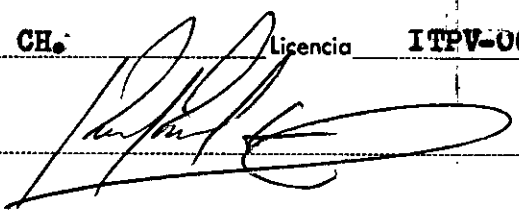

DT.TB.651.80

Bogotá, Octubre 15 de 1980

Señor
LUIS CADAVID V.
Gerente Los Halcones
La Ciudad.-

En respuesta a su memorial del 8 de los corrientes, esta Jefatura autoriza a los capitanes GABRIEL VIECO IVA-448 y HERNANDO ARIAS IVA-744, para que le efectúe los chequeos finales de maniobras e instrumentos a los alumnos ALVARO MARTINEZ APA-5545 y LOUIS ZAMBRANO APA-4942.

La presente autorización tiene una validez de cuarenta y cinco (45) días contados a partir de la fecha del presente oficio, quedando sin valor al no cumplirse dentro del plazo concedido.-

Atentamente,



Original Firmado por:
Guillermo Ferreira R.
Jefe División Control Técnico

GUILLERMO FERREIRA R.
JEFE DIVISION CONTROL TECNICO

*J. División Ferreira R.
Control Técnico*

TB.RHP.mgs.

40

Handwritten initials/signature

SECRETARIA DE EDUCACION DEPARTAMENTAL

OFICINA DE REGISTRO Y DIPLOMAS

LA SUSCRITA JEFE DE LA OFICINA DE REGISTRO Y DIPLOMAS

C E R T I F I C A :

Que ALVARO MARTINEZ GOMEZ
tiene registrado su diploma de BACHILLER
expedido por COLEGIO GENERAL SANTADER SEVILLA
de fecha julio de 1971 anotado al Folio No. 154-M
del libro No. 17 de fecha febrero 7 de 1972

NOTA
.....
.....
.....

Santiago de Cali
enero 17 de 1980

irc.

Handwritten signature of Amparo Cardona de Morales

AMPARO CARDONA DE MORALES
Jefe de Registro y Diplomas

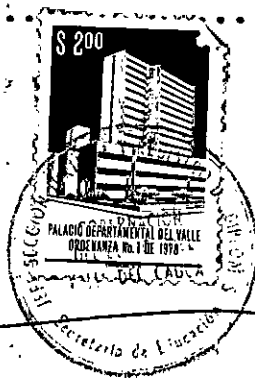
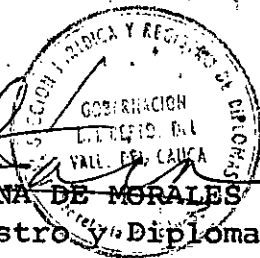

"1980 AÑO DE LA ALFABETIZACION EN EL VALLE DEL CAUCA"

irv.

NOTARIA TERCERO DEL CIRCULO DE CALI

BOGOTA, D. C. A LOS DIEZ Y SEIS DIAS DEL MES DE ABRIL DE 1942

PRESENTE EN LA OFICINA DE LA NOTARIA TERCERO DEL CIRCULO DE CALI

[Handwritten signature]
[Handwritten number: 31942575 de P]

DILIGENCIA DE AUTENTICACION
 El Notario Tercero del Circulo de Cali
HACE CONSTAR:
 Que la (s) firma (s) puesta (s) en el anterior do-
 cumento corresponde (n) a la (s) registrada (s) en
 esta Notaria por *[Handwritten name]*
 a la confrontación hecha *[Handwritten name]* acordada
 Cali *[Handwritten date]*

MANUEL J. MARTINEZ POSSO
 NOTARIO TERCERO



BOGOTA, D. C. A LOS DIEZ Y SEIS DIAS DEL MES DE ABRIL DE 1942

PRESENTE EN LA OFICINA DE LA NOTARIA TERCERO DEL CIRCULO DE CALI



Medellín, 7 de Diciembre de 1.979.

Señor

JEFE DPTO. ADMINISTRATIVO DE AERONAUTICA CIVIL

E. S. D.-

Por medio de la presente me permito solicitar a Usted, se sirva ordenar a quien corresponda me sea expedida la Licencia de Alumno Piloto Comercial, con adición a la Escuela de Aviación "Los Halcones", para lo cual anexo los siguientes documentos:

- 1o. Matrícula de Alumno de la Escuela de Aviación Los Halcones.
- 2o. Exámenes Médicos por Profesionales autorizados.
- 3o. Cinco (5) Fotografías.
- 4o. Registro del Cartón de Bachiller.
- 5o. Fotocopia del Cartón de Bachiller.
- 6o. Cédula de Ciudadanía Número 19'211.679 de Bogotá.
- 7o. Libreta Militar (Oficial en Servicio Activo Policía Nacional).
- 8o. Electrocardiograma.
- 9o. Encefalograma.
10. Registro Civil de Nacimiento.

Nov. 14-79

Nov. 30-81

FILIACION:

Nombres y Apellidos : ALVARO MARTINEZ GOMEZ.
 Fecha y lugar de nacimiento : 9 - VIII - /53 en Sevilla (Valle).
 Estatura : 1,67
 Peso : 74 Kilos
 Ojos : Castaños
 Dirección TB Per : Calle 41 N° 11-44 Tel. 25229.

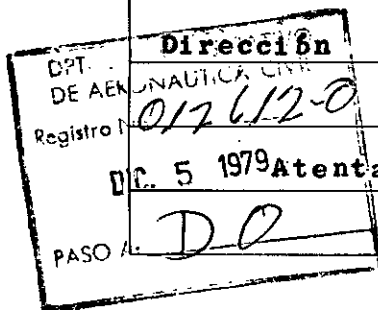

[Signature]
 ALVARO MARTINEZ GOMEZ

APA-VJ4V-
CM-V-939

DEPARTAMENTO ADMINISTRATIVO DE AERONAUTICA CIVIL. _ DIVISION
CONTROL TECNICO. _ SECCION CONTROL PERSONAL AERONAUTICO. _

Bogotá, D. E., 10 de Diciembre de 1979. - El solicitante Sr. ALVARO MARTI
NEZ GOMEZ, reúne los requisitos para la expedición de la licencia de ALUM
NO DE PILOTAJE APA-5545, con los siguientes privilegios y limitaciones:
Los Halcones/Recibir Instrucción para Piloto Comercial/Prohibido transpor
tar pasajeros/La vigencia de la presentelicencia es por el término de dos
(2) años contados a partir de la fecha de expedición/Comprobante de pago No.

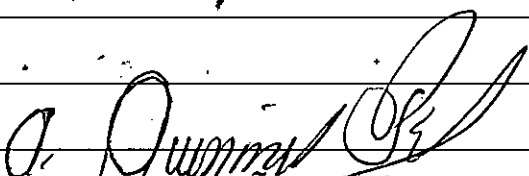
ALBERTO QUINONES P.
SUPERV. TEC. AERONAUT.

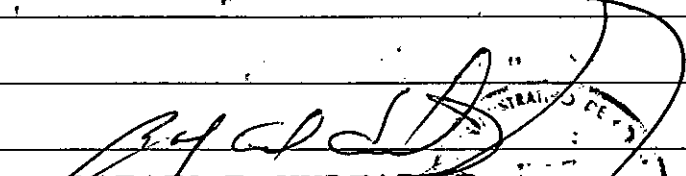
RAFAEL E. HURTADO P.
SUPERV. GRAL. PNAL. AERONAUT.

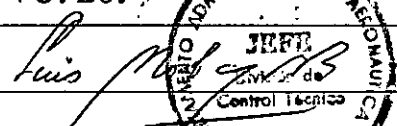
VO. Bo.

AUGUSTO ROBAYO B.
Jefe Div. Cont. Téc.

Vo. Bo.

MOR FAC JULIO OTALORA MERCHAN
Director Gral. Opes. Aéreas

/mcc. -

DEPARTAMENTO ADMINISTRATIVO DE AERONAUTICA CIVIL
SECCION DE COMUNICACIONES

MENSAJE AFTN

58
DEPARTAMENTO ADMINISTRATIVO DE AERONAUTICA CIVIL
SECCION DE COMUNICACIONES
DIA 6
COM-001

GG MCCLYATL
.052204 MCBOYADT

FAV VERIFICAR CON SECRETARIA EDUC DPTAL E INF MADRE AUTENTICIDAD DIPLOMA
BACHILLERATO ALVARO MARTINEZ GOMEZ EXP COLEGIO GENERAL SANTANDER ANOTADO
FOLIO 154-M LIBRO REGISTRO NRO 17 FECHA JULIO/71 FIN.

ccc. Corrido
TB-TB-DT-AQP/rpc.

Eldorado, diciembre 5 de 1979

Ruis m...



POLICIA NACIONAL



DEPARTAMENTO "SANTANDER"
COMANDO

Bucaramanga, 28 Nov.79

Señor Director
AERONAUTICA CIVIL
Ciudad.

El Comandante E. del Departamento de Policía Santander, hace constar que el Señor Teniente ALVARO MARTINEZ GOMEZ portador de la cédula de ciudadanía No. 19.211.679 de Bogotá es Oficial de la Policía Nacional en servicio activo, y actualmente presta sus servicios en esta Unidad.

El señor oficial hace gala de su excelente conducta, gran sentido de la responsabilidad, caballerosidad, deseo de servir y ética profesionales.

Cordialmente,

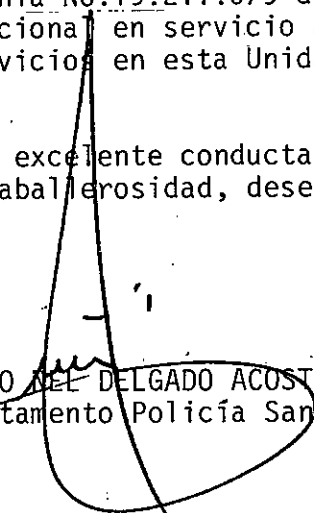
Coronel PEDRO DEL DELGADO ACOSTA
Comandante E. Departamento Policía Santander

A circular stamp with the text "POLICIA NACIONAL" at the top, "COMANDO" at the bottom, and "DPTO. SANTANDER" in the center. The stamp is partially overlaid by the signature.

ESCUELA DE AVIACIÓN "LOS HALCONES LTDA."

6

MEDELLIN - COLOMBIA

M A T R I C U L A

En la ciudad de Medellín a los Siete días del mes de Diciembre de 1.9 79 se presentó en las oficinas de la Dirección de la Escuela el señor ALVARO MARTINEZ GOMEZ con el fin de matricularse para efectuar el curso de Piloto COMERCIAL

La Escuela le dará instrucción de pilotaje y de tierra, de acuerdo a las directivas ordenadas por el Departamento Administrativo de Aeronáutica Civil.

El alumno se compromete a:

1. Obedecer, cumplir y aceptar los Reglamentos de la Escuela y todas las disposiciones del Departamento Administrativo de Aeronáutica Civil y de la Escuela de Aviación "Los Halcones Ltda." vigentes o que se dicten en el futuro.
2. A responder por los daños que ocasionare el material de vuelo, instalaciones de tierra y demás elementos de la Escuela debidos a indisciplina, descuido, negligencia, o actos provenientes de delito o culpa.
3. A asumir y soportar libre y espontáneamente los riesgos propios de la instrucción de vuelo, exonerando de toda responsabilidad a la Escuela de Aviación "Los Halcones Ltda." y al Gobierno Nacional.

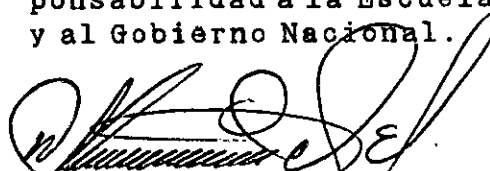

ALVARO MARTINEZ GOMEZ

El Alumno

EL Acudiente

C.C. ó T.I. No. 19.211.679 Bogotá C. No.

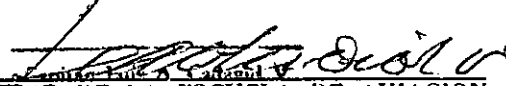
ESCUELA DE AVIACION
"LOS HALCONES"

EL DIRECTOR DE LA ESCUELA DE AVIACION



El Suscrito Notario Segundo Principal del Circuito de Sevilla Valle expide a continuación copia del acta, que aparece a folio 463. Tomo 19, del Libro Registro Civil de Nacimientos que se llevan en esta Oficina y que a la letra dice:

ALVARO MARTINEZ GOMEZ

"En la República de Colombia, Departamento del Valle del Cauca, Municipio de Sevilla Valle a dieciocho (18) del mes de Junio de mil novecientos sesenta y nueve (1.969) se presentó la señora María F. García de Arias mayor de edad, de Nacionalidad Colombiana, natural de Pijao (Quindío) domiciliada en Sevilla, y declaró: Que el día (9) nueve del mes de Agosto de mil novecientos cincuenta y tres (1.953) siendo las cinco (5) de la Tarde nació en El Barrio Marco Fidel Suárez Número 13, del Municipio de Sevilla República de Colombia un niño de sexo masculino a quien se le ha dado el nombre de ALVARO hijo legítimo del señor Guillermo Martínez de veintisiete (27) años de edad, natural de Aranzazu (Caldas) República de Colombia de profesión Comerciante y la señora Oliva Gómez de veinticuatro (24) años de edad, natural de Neira (Caldas) República de Colombia de profesión Hogar siendo abuelos paternos José Ignacio Martínez y Teresa Ramírez y abuelos maternos Gregorio Gómez y María Rosa Giraldo Fueron testigos José Alcides Gómez y Juan Gómez En fé de lo cual se firma la presente acta. El Declarante (fdo) María F. García de Arias con cédula de ciudadanía Número 20.517.543 de Facatativa El Testigo (fdo) José Alcides Gómez H. con cédula de ciudadanía Número 2'526.544 de Caicedonia El testigo (fdo) Juan Gómez con cédula de ciudadanía Número 2'521.225 de Caicedonia (fdo) Luis Lorza González Notario Segundo Principal del Circuito" Hay un sello".-----

NOTA MARGINAL.- Esta Inscripción se hace conforme al decreto Número 1.003 de 1.939 (fdo) Luis Lorza González Notario Segundo

Principal del Circuito "Hay un sello".-----

Es fiel copia tomada de su original.

SEVILLA DEL VALLE JUNIO 18 DE 1.969

G/O.

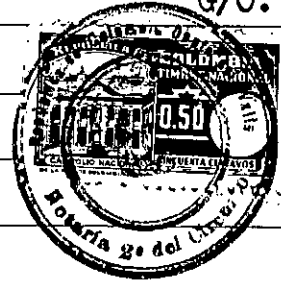
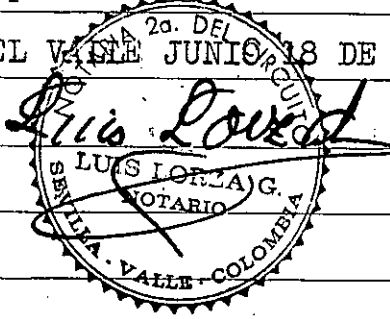
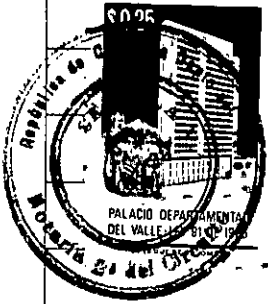



República de Colombia

Departamento del Valle del Cauca

El Colegio General Santander

Aprobado por Resoluciones Nos. 1080 de Julio 2 de 1.947, 65 de Enero 24 de 1.948;
0127 de Febrero 2 de 1.965 y 0850 de Abril 23 de 1.966

Teniendo en cuenta que:

Alvaro Martinez Gómez

Terminó satisfactoriamente los estudios correspondientes a la Educación Secundaria y fue aprobado en todos los exámenes y pruebas reglamentarias, le confiere el Título de:

BACHILLER

El Rector,

[Firma]

La Secretaria,

[Firma]
Sevilla B, JULIO de 1971

Gobernación del Departamento del Valle del Cauca

Anotado al folio 154-M del Libro de Registro No. 17

Por el Gobernador del Departamento,

[Firma]

Secretario de Educación

[Firma]

Director de Educación Media

Santiago de Cali, 7 de Julio de 1971

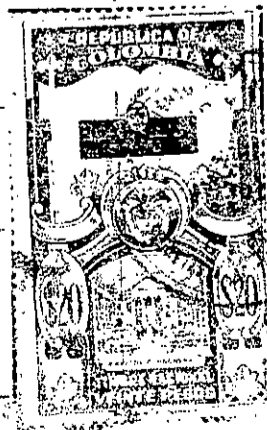

EL NOTARIO SEGUNDO DE SEVILLA - V.

CERTIFICA:

Que el presente documento es fiel copia de su original que el suscrito ha tenido a la vista. - Sevilla V. 22 NOV. 1979

JOSE PASTOR VALENCIA PARRA
NOTARIO SEGUNDO



de la mano de
Jose Pastor Valencia Parra

ESTADO 20.

3

DOCUMENTACION QUE SE ADJUNTA

10. Solicitud Licencia de Alumno Piloto Comercial.
20. Matricula en la Escuela de Aviación Los Halcones.
30. Registro Civil de Nacimiento.
40. Fotocopiá- del Diploma de Bachiller Autenticada.
50. Registro del Cartón de bachiller.
60. Certificación de Oficial de la Ponal en Activ.
70. Cuatro (4) fotografías.
80. Examen de Pulmon.
90. Examen de Sangre.
10. Examen de Materia Fecal.
11. Examen de Orina.
12. Encefalograma.
13. Audiograma.
14. Electrocardiograma.
15. Licencia Médica expedida por el médico autorizado por ese organismo.-

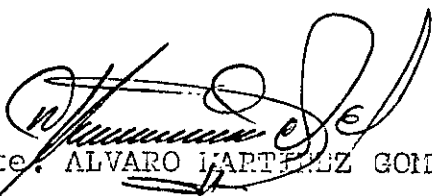
Teniente. ALVARO MARTÍNEZ GÓMEZ.

| |
|--|
| DPTO. ADMINISTRATIVO DE AERONAUTICA CIVIL |
| Registro No. 012612-0 |
| DIC. 5 1979 |
| PASO A: DO |

Escuela de Aviación "Los Halcones"

Aeropuerto Olaya Herrera - Teléfono: 46-11-60 - Ap. Aéreo 25038 - Medellín - Colombia

INFORME INDIVIDUAL DE INSTRUCCION

Nombre del Alumno ALVARO MARTINEZ

Curso recibido CONOCIMIENTO AVION Y MOTOR

Fecha de Iniciación Noviembre 12/79

Fecha de terminación Noviembre 26/79

Total de horas dictadas 70

Porcentaje de Asistencia 100%

Fecha de presentación del Exámen Noviembre 29/79

Calificación 82%

OBSERVACIONES: -----

Nombre del Instructor RAFAEL RODRIGUEZ CH. Licencia ITPV-061

Firma responsable 

Escuela de Aviación "Los Halcones"

Aeropuerto Olaya Herrera - Teléfono: 46-11-60 - Ap. Aéreo 25038 - Medellín - Colombia

INFORME INDIVIDUAL DE INSTRUCCION

Nombre del Alumno ALVARO MARTINEZ

Curso recibido REGULACIONES AEREAS

Fecha de Iniciación Noviembre 3/79

Fecha de terminación Noviembre 10/79

Total de horas dictadas 40

Porcentaje de Asistencia 100%

Fecha de presentación del Exámen Noviembre 11/79

Calificación 80%

OBSERVACIONES: -----

Nombre del Instructor RAFAEL RODRIGUEZ CH. Licencia ITPV-061

Firma responsable

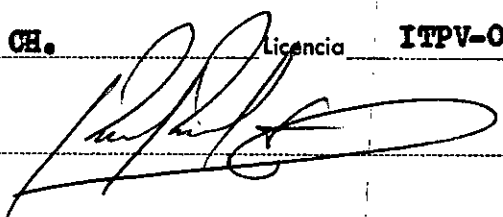



Al contestar por favor cite:
Radicado No. 13001-23-33-000-2015-00124-00

Cartagena de Indias D.T. y C., Veintiséis (26) de mayo de dos mil veintiuno (2021)

Oficio No. 1188-JPVG-D007

Señores:

U.A.E. AERONAUTICA CIVIL

Av. Eldorado 103-15, Edificio Central Aerocivil

Notificaciones_Judiciales@aerocivil.gov.co

atencionalciudadano@aerocivil.gov.co

Bogotá D.C. - Cundinamarca

Asunto: **PRUEBA DOCUMENTAL**

| | |
|---------------------------|---|
| Radicado | NO. 13-001-23-33-000-2015-00124-00 |
| Medio de control | REPARACION DIRECTA |
| Demandante | ALVARO MARTINEZ GOMEZ Y OTROS |
| Demandado | NACION – MINISTERIO DE DEFENSA NACIONAL Y OTROS |
| Magistrado Ponente | DR. JEAN PAUL VÁSQUEZ GÓMEZ |

Cordial Saludo,

De conformidad con lo ordenado en providencia del 21 de octubre de 2020, dictada en audiencia inicial, se requiere para allegue con destino al proceso de la referencia, lo siguientes:

- Certificación en la que consten los números, fechas de expedición y vigencia de certificaciones de carencia de antecedentes por narcotráfico a nombre del piloto comercial Álvaro Martínez Gómez, identificado con cédula de ciudadanía No.19.211.679, expedida por la dirección nacional de estupefaciente – DNE, dentro del periodo comprendido entre el año 1998 al 2012.
- Informe en el que conste, si durante el lapso comprendido entre el año de 1998 a 2012, la Unidad, renovó o refrendo la licencia de piloto comercial al señor Álvaro Martínez Gómez, en caso negativo, indicar el motivo o circunstancia por la que se le negó la expedición de la licencia, duplicado, renovación o refrendación de la misma.
- Informar si, en el evento de habersele otorgado licencia de piloto, duplicado, renovación o refrendación, durante el lapso de 1998 a 2012, indicar las fechas de expedición y vigencia.

Le recordamos que es su deber colaborar con la administración de justicia sin dilación alguna, de lo contrario, a partir de su conducta podrá incurrir en desacato a decisión judicial. Así mismo, se le hace saber que el incumplimiento a lo solicitado le acarreará las correspondientes sanciones, conforme a lo dispuesto en el art. 44

Centro Avenida Venezuela, Calle 33 No. 8-25 Edificio Nacional-Primer Piso

E-Mail: desta07bol@notificacionesrj.gov.co

Teléfono: 6642718





Al contestar por favor cite:
del C.G.P. Sírvase tomar nota de lo anterior y proceder de conformidad. Al contestar,
favor indicar el número del oficio y los demás datos suministrados en la referencia.

Para lo anterior se le concede un plazo de **diez (10) días** siguientes a la recepción
de la presente comunicación.

Atentamente,

DENISE AUXILIADORA CAMPO PÉREZ
SECRETARIA GENERAL

Centro Avenida Venezuela, Calle 33 No. 8-25 Edificio Nacional-Primer Piso
E-Mail: desta07bol@notificacionesri.gov.co
Teléfono: 6642718

